

Міністерство Освіти і Науки України
Київський національний університет будівництва і архітектури
Факультет урбаністики та просторового планування
кафедра міського будівництва

Атестаційна робота бакалавра

**"Реконструкція дорожньо-транспортного вузла:
вул. Чернігівська - Харківське шосе в м. Києві"**

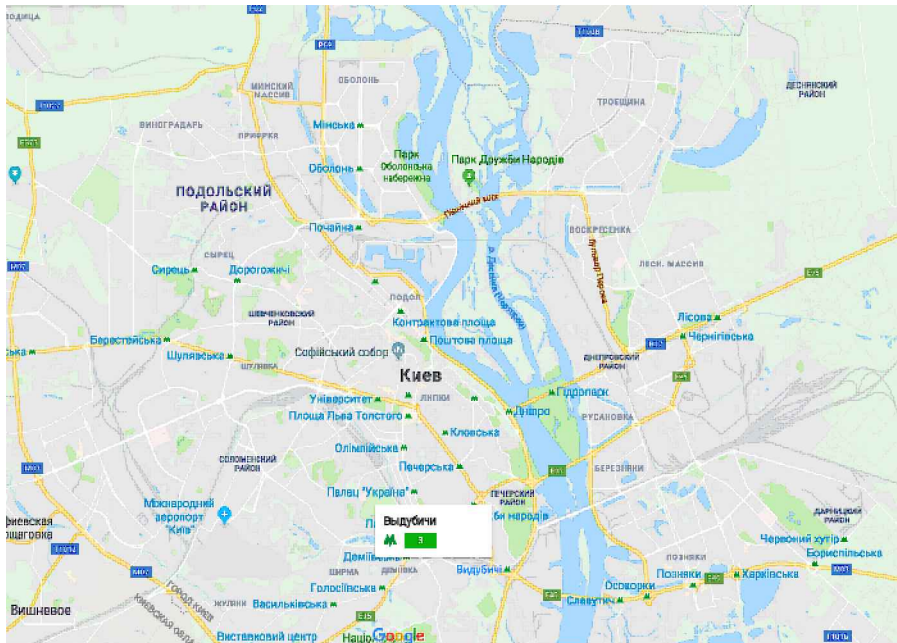

Виконала : студентка V курсу, групи зМБГ- 501

Седляр Ольга Вікторівна

Галузь знань: 19 "Архітектура та будівництво"

Спеціальність: 192 "Будівництво та цивільна інженерія"

Спеціалізація: "Міське будівництво та господарство"

Керівник: доц. Васильєва Г.Ю.

Київ - 2022

Аналіз пропускної здатності ділянок вулично-дорожньої мережі району проектування

Інтенсивність та пропускна спроможність транспортних вузлів

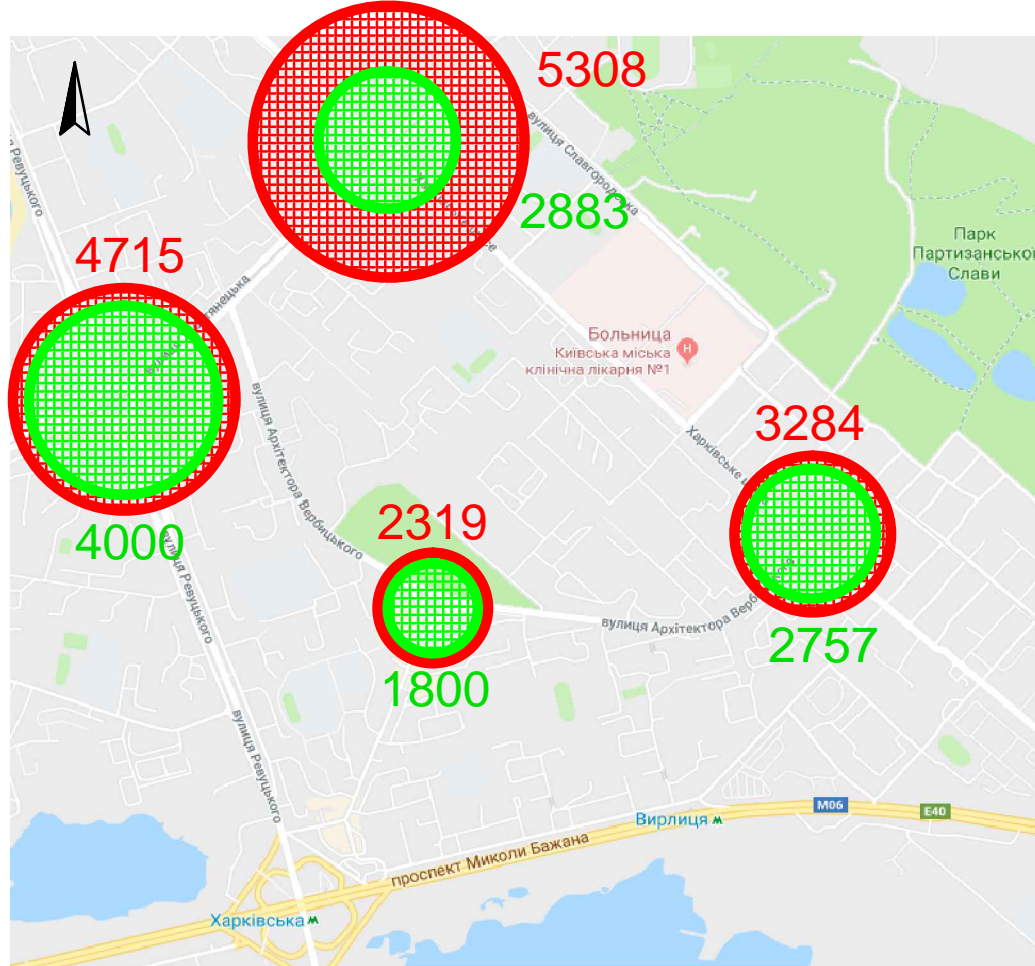

Картограма інтенсивності руху транспорту на перегонах магістральної ВДМ



Умовні позначення:



4715 інтенсивність руху транспортних потоків



471 сумарна пропускна спроможність вузла



інтенсивність руху транспортних потоків у годину "пік" на перегонах магістральної ВДМ

| АТЕСТАЦІЙНА РОБОТА БАКАЛАВРА | | | | Літера | Маса | Масштаб |
|---|-----------------|-------|------|-----------------------------------|----------|---------|
| Виконав | Прізвище | Пішик | Дата | | | |
| Керівник | Васильєва Г.Ю. | | | | | |
| Баз. кафедра | Примічання О.В. | | | Лист 2 | Листів 7 | |
| Реконструкція дорожньо-транспортного вузла вул. Чернігівська - Харківське шосе в м. Києві | | | | КНУБА кафедра МБ Група - ІМБГ-501 | | |
| Аналіз пропускної здатності ділянок вулично-дорожньої мережі району проектування | | | | | | |

ПЛАН САМОРЕГУЛЬОВАНОГО КІЛЬЦЕВОГО ПЕРЕХРЕСТЯ М1:500

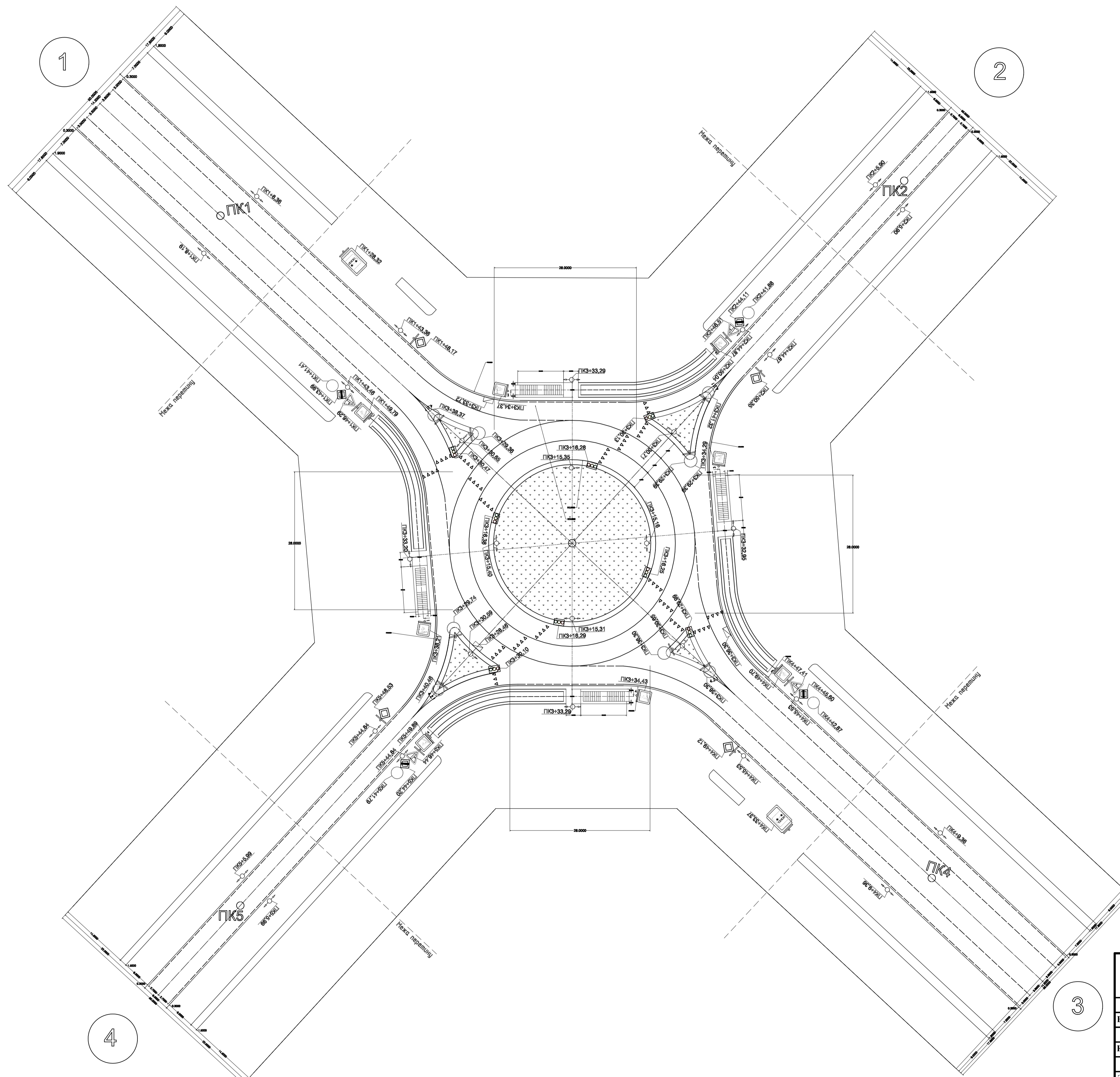

Картограма інтенсивності руху транспорту та пішоходів

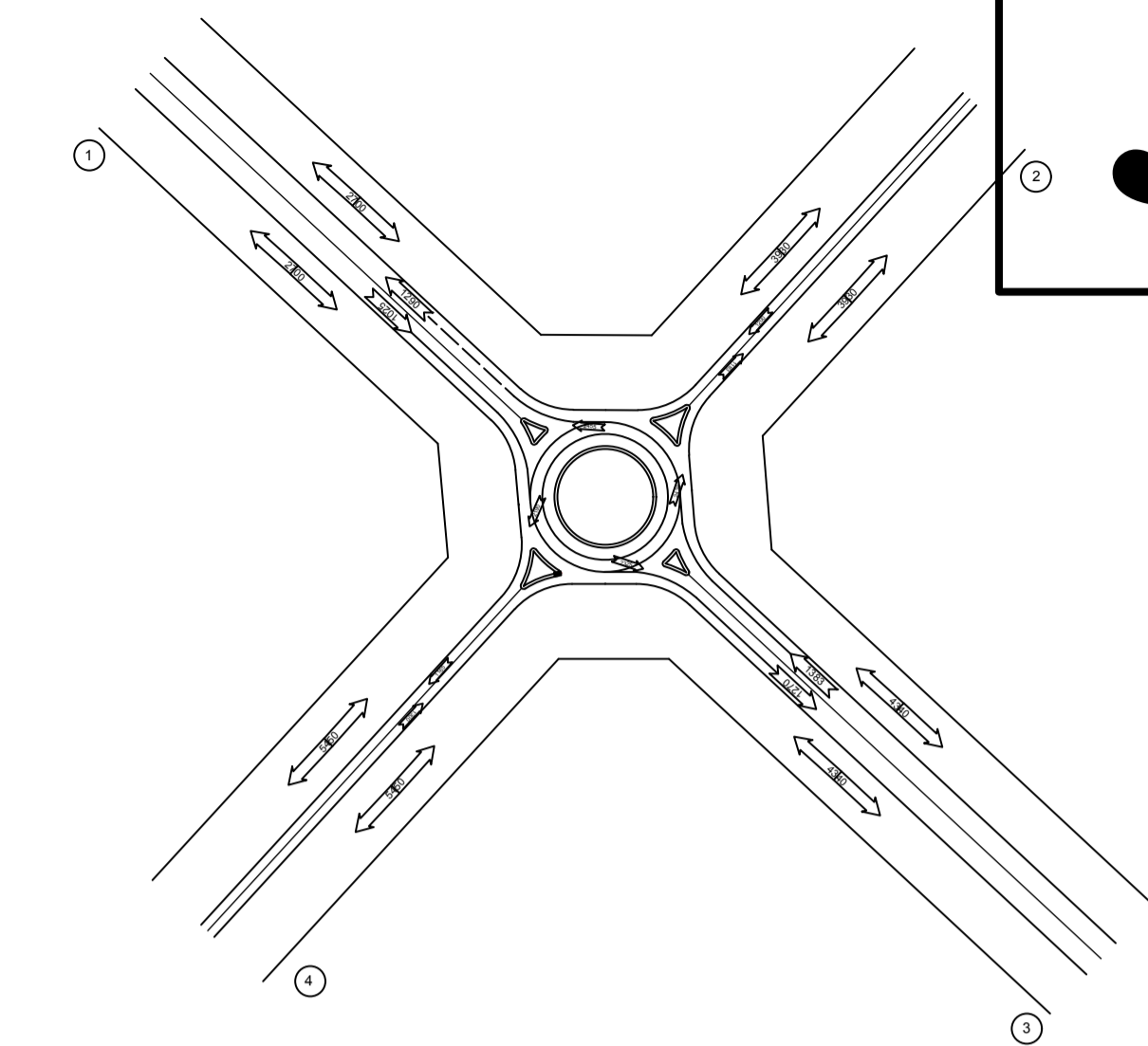

Поперечний профіль магістралі районного значення (1-3)

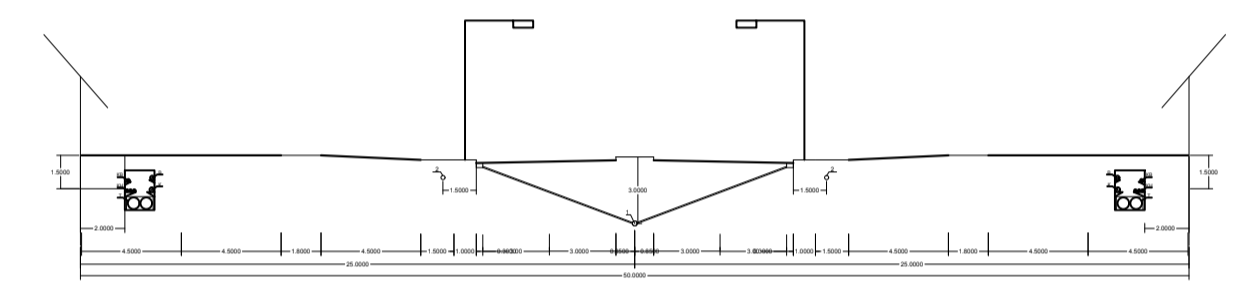

Поперечний профіль житлової вулиці (2-4)

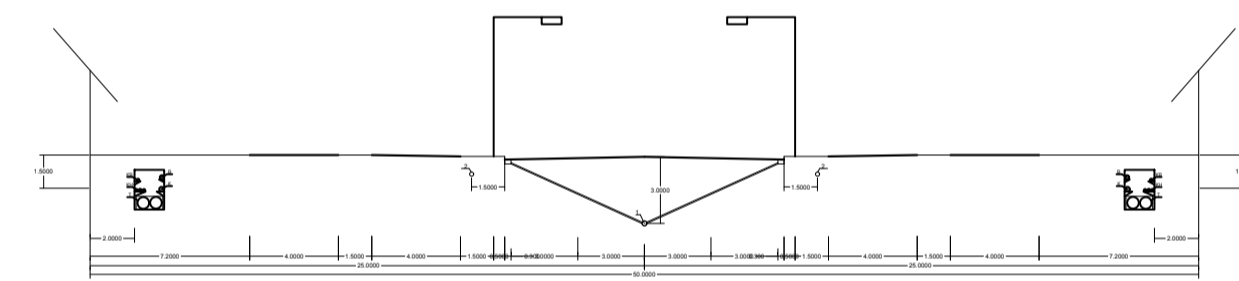

- 1 - Висвітлення
- 2 - Кабель освітлення
- 3 - Забезпечення і підтримання трафіку
- К - Каналізація побутова
- Г - Газопровід високого тиску 0.3-0.6 МПа
- Т - Теплопостачання
- КН - Кабель низької напруги
- КВ - Кабель високої напруги
- КЗ - Кабель зв'язку

| № | Зображення і номер знака згідно ДСТУ 4100-2001 | Назва знака | Кількість |
|---------|--|---|-----------|
| 1 | | Круговий рух | 4 |
| 2 | | Дати дорозі | 4 |
| 3 | | Кінець головної дороги | 4 |
| 4 | | Головна дорога | 4 |
| 5 | | Підземний пішохідний перехід | 8 |
| 6 | | Місце зупинки автобуса | 2 |
| 7 | | 05' із'б' перешкоди з правого або лівого боку | 4 |
| 8 | | 05' із'б' перешкоди з правого боку | 4 |
| Всього: | | | 34 |

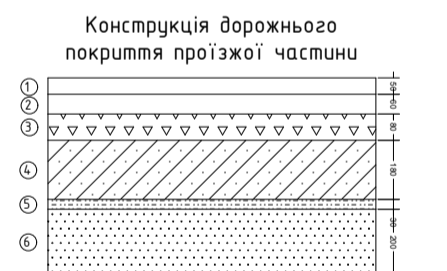

- Умовні позначення
- Порядковий номер входу на перехрестя
 - Доцетриріноміальні колодця
 - Опора освітлення
 - Відвітка лікеля
 - Газон

Техніко-економічні показники

| Показники | Об'єкт | Значення |
|---------------------------------|--------|----------|
| Вартість будівництва перехрестя | грн | 19036711 |
| Річні дорожні витрати | грн | 238166 |
| Річні транспортні витрати | грн | 9068023 |
| Експлуатаційні витрати | грн | 9306190 |

Логоджено:
 Інв. № ор. Підпис і дата Зам. інв. №

АТЕСТАЦІЙНА РОБОТА БАКАЛАВРА

| Прізвище | Підпис | Дата | Реконструкція дорожньо-транспортного вузла вул. Чернігівська - Харківське шосе м.Київ | Літера | Маса | Масштаб |
|-------------|------------------|------|---|--|--------|---------|
| Виконав | Седляр О.В. | | | План саморегульованого кільцевого перехрестя | Лист 3 | |
| Керівник | Васильєва Г.Ю. | | КНУБА кафедра МБ Група зМБГ-501 | | | |
| Зав.кафедри | Пріймаченко Ф.В. | | | | | |

План перекладання підземних інженерних мереж в межах перетину магістралей М1:1000

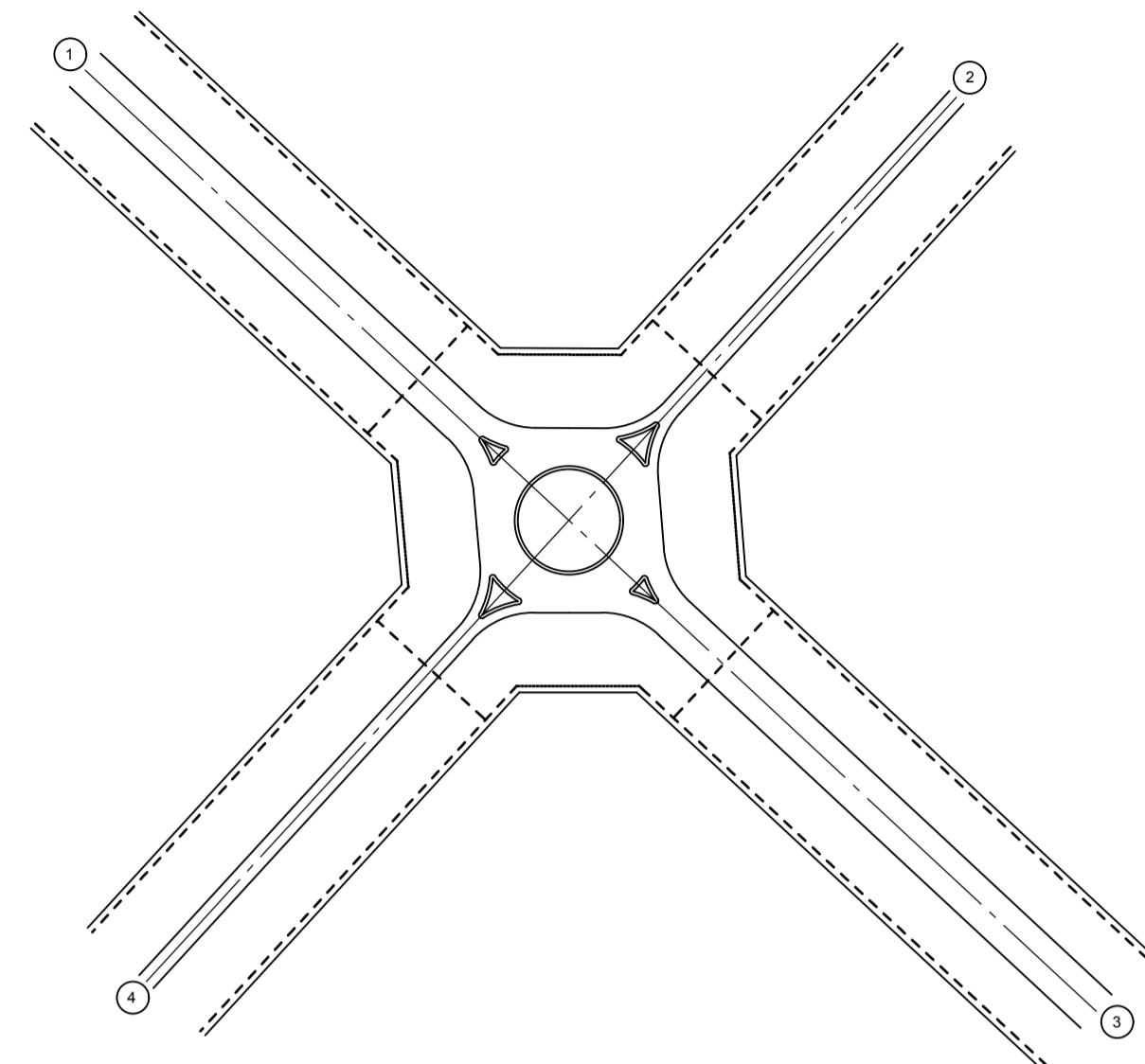

Розріз 1-1 М 1:200

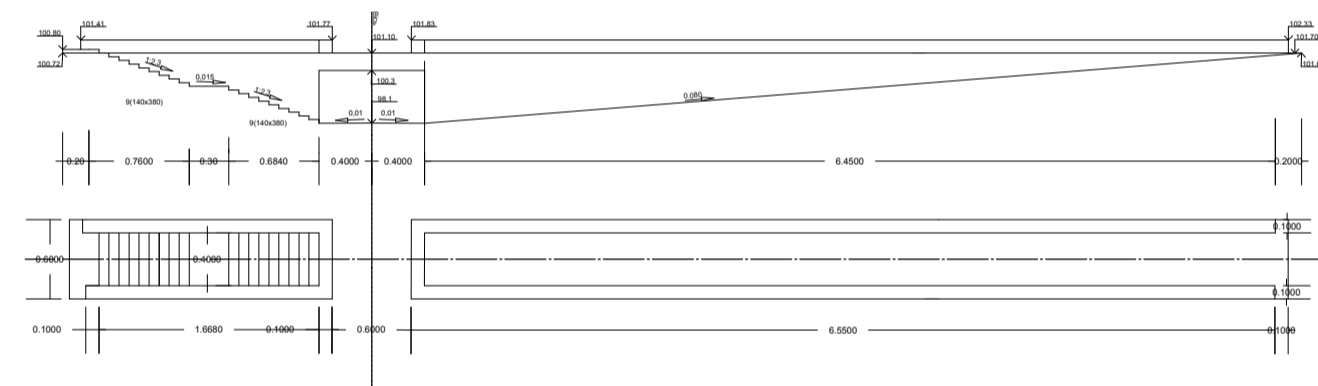

Розріз 2-2 М 1:200

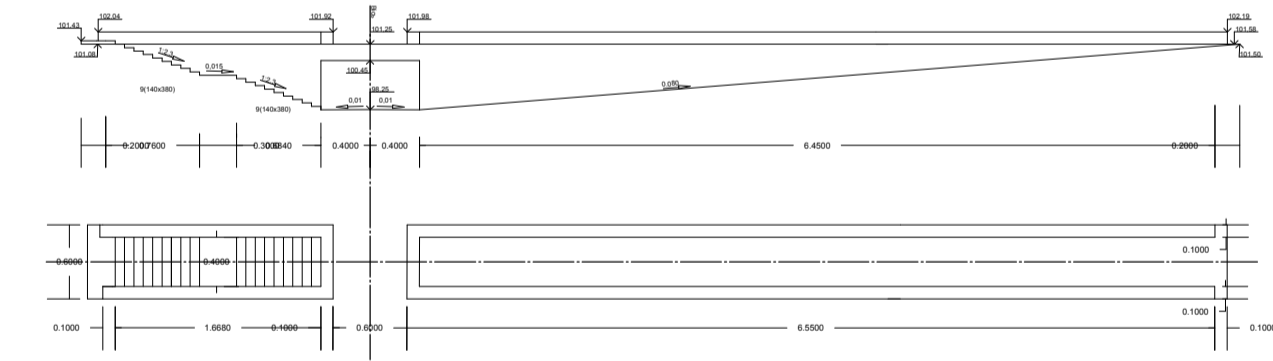

Розріз 3-3 М 1:200

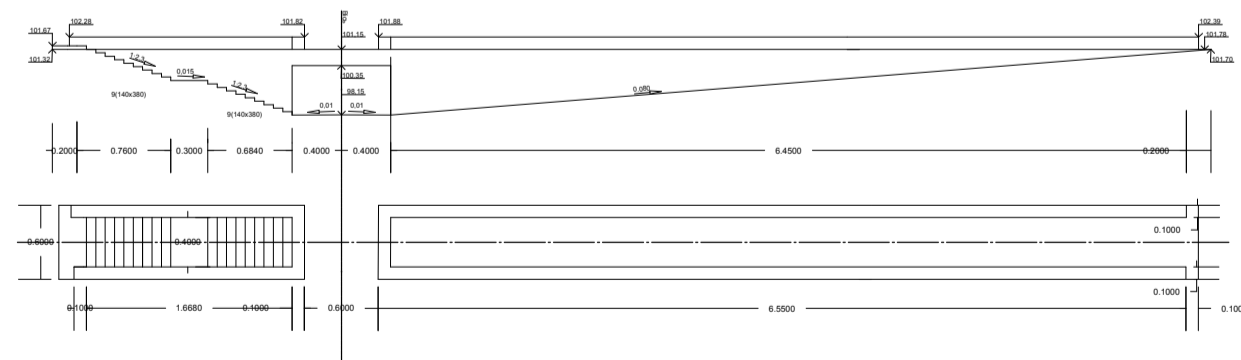

Розріз 4-4 М 1:200

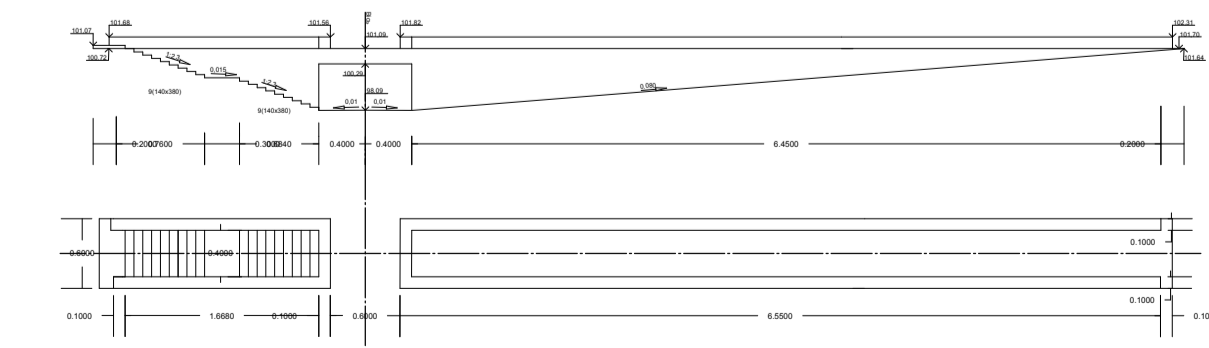

ВЕРТИКАЛЬНЕ ПЛАНУВАННЯ САМОРЕГУЛЬОВАНОГО КІЛЬЦЕВОГО ПЕРЕХРЕСТЯ М1:500

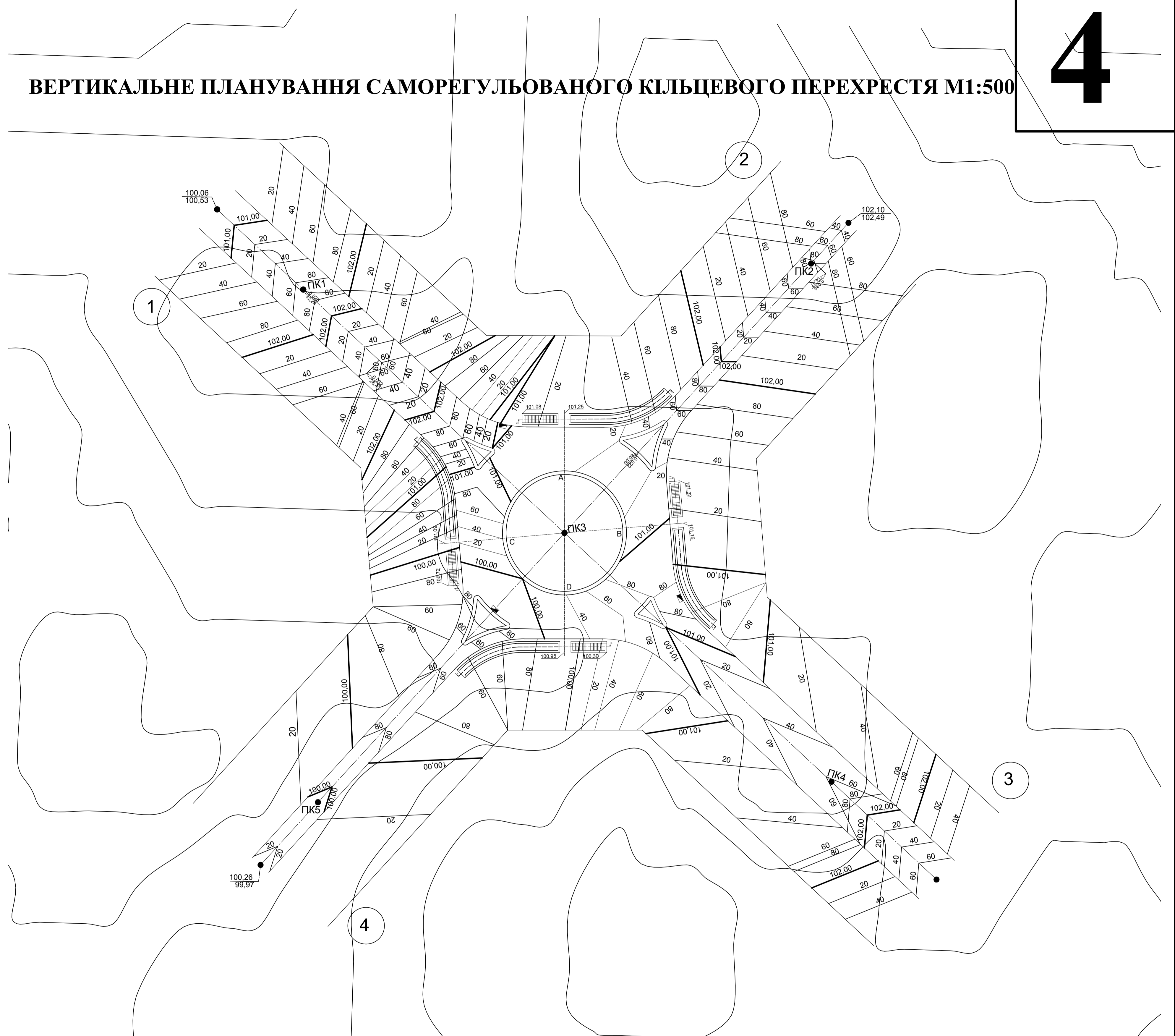

Логодження:
 Інв. № ор. Підпис і дата Зам. інв. №

| АТЕСТАЦІЙНА РОБОТА БАКАЛАВРА | | | | | | | |
|------------------------------|------------------|--------|------|---|--------|------|---------------------------------------|
| Виконав | Прізвище | Підпис | Дата | Реконструкція дорожньо-транспортного вузла вул. Чернігівська - Харківське шосе м.Київ | Літера | Маса | Масштаб |
| Виконав | Селяр О.В. | | | Реконструкція дорожньо-транспортного вузла вул. Чернігівська - Харківське шосе м.Київ | | | |
| Керівник | Васильєва Г.Ю. | | | | Лист 4 | | Листів 7 |
| Зав.кафедри | Приймаченко Ф.В. | | | Вертикальне планування саморегульованого кільцевого перехрестя | | | КНУБА кафедра МБ Група зМБГ-501 |

