

Міністерство освіти та науки України

Київський національний університет будівництва та архітектури

## АТЕСТАЦІЙНА РОБОТА БАКАЛАВРА

на тему : «Визначення якості житлового середовища на прикладі кварталу, що обмежується вулицями: Преображенська, Миколи Куліша, Проспект Валерія Лобановського, Братів Зерових.»

Солом'янський райой м.Київ

Схема розміщення ділянки в межах району  
( Солом'янський район м.Києва)



Розробив : студент групи МБГ-41  
факультету урбаністики та  
просторового планування  
Кельвич Д.К.

Керівник: Лісниченко С.В.

Київ 2023

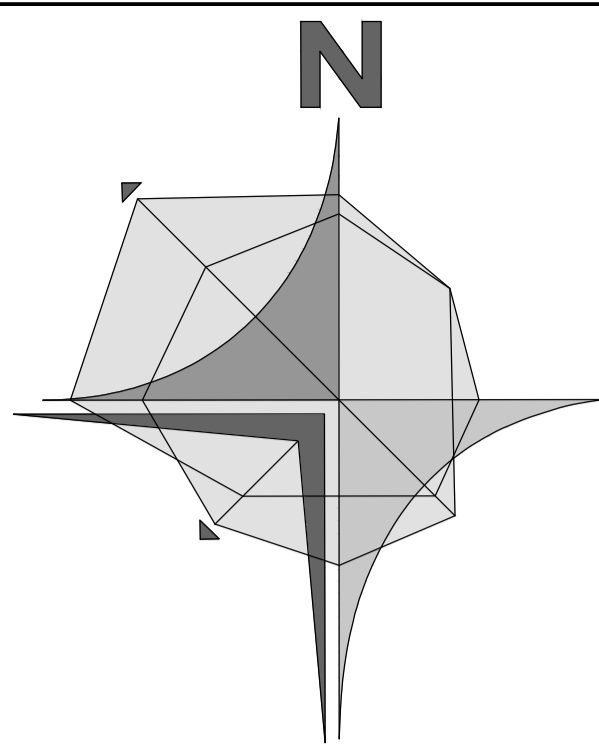

# СИТУАЦІЙНИЙ ПЛАН

## Розміщення об'єкта проектування в межах міста Києва



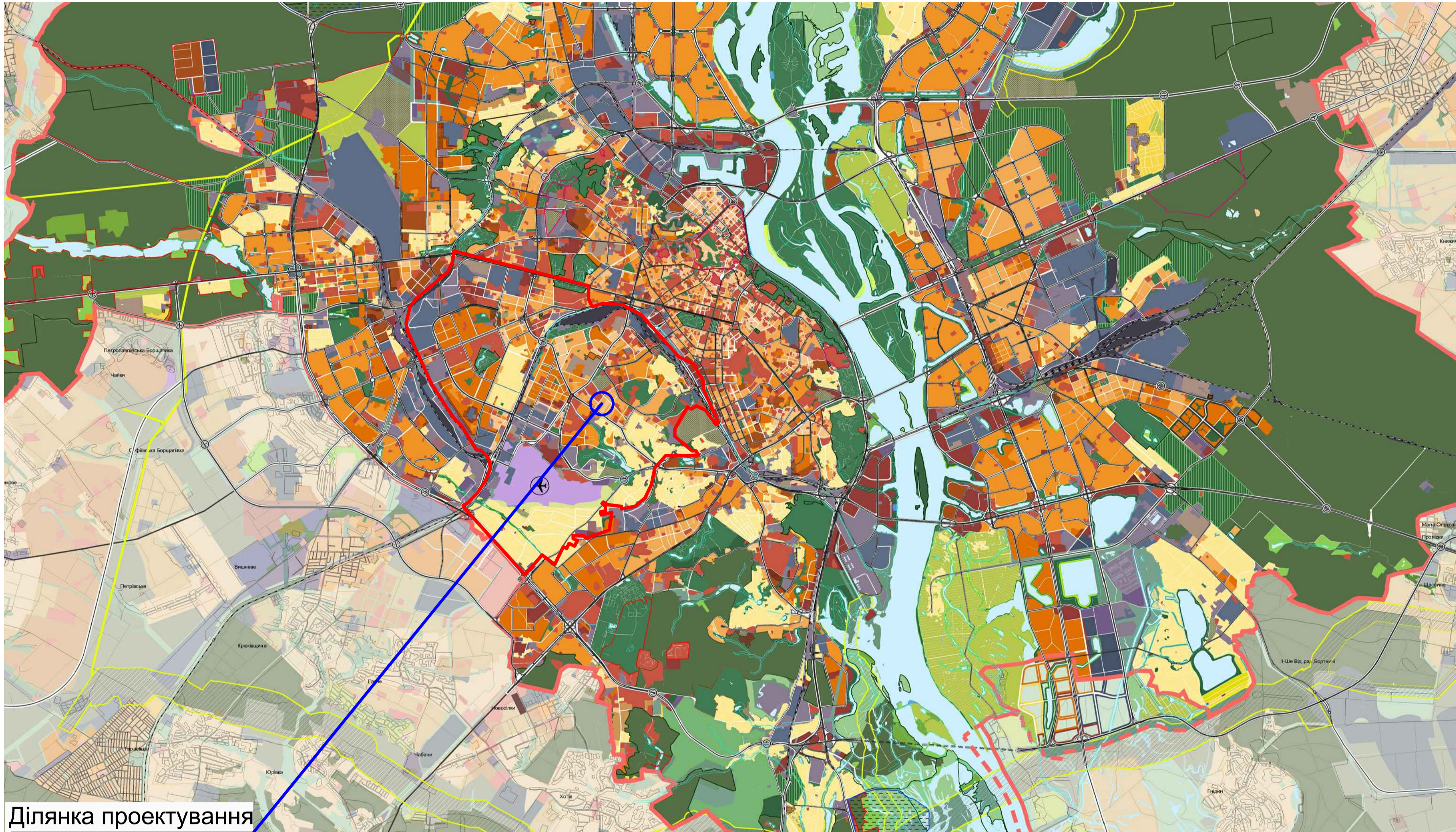

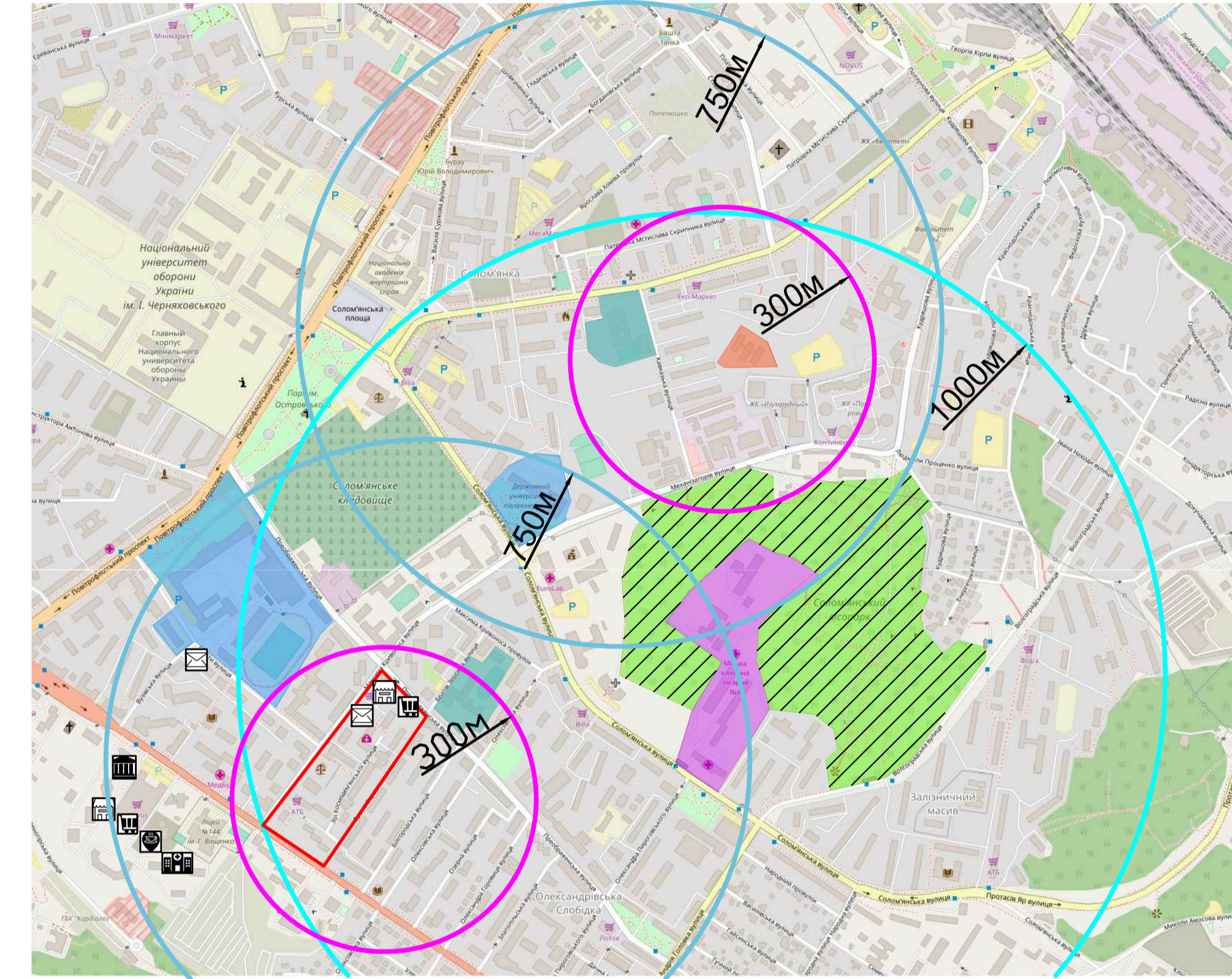

## Ситуаційна схема М 1:5000



Ділянка проектування









### Об'єкти КПО:

-  Магазин непродовольчих товарів
-  Пошта
-  Магазин продовольчих товарів
-  Аптека
-  Кафе
-  Банк

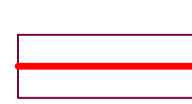
### ТЕХНІКО - ЕКОНОМІЧНІ ПОКАЗНИКИ (ІСНУЮЧІ)

№	НАЙМЕНУВАННЯ	ОДИН. ВИМІРУ	Кількість
1	Загальна площа території	га	5,28
2	Чисельність населення	чол	1858
3	Житловий фонд	м <sup>2</sup>	44600
4	Житлова забезпеченість	м <sup>2</sup> /чол	24
5	Середня поверховість	пов.	5
6	Щільність населення	чол/га	350
7	Кількість паркомісць	шт	260

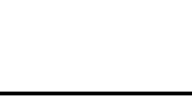
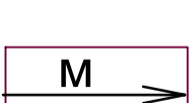
### УМОВНІ ПОЗНАЧЕННЯ:

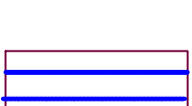
-  - ЗУПИНКИ ГРОМАДСЬКОГО ТРАНСПОРТУ
-  - МЕЖА ДІЛЯНКИ ПРОЕКТУВАННЯ
-  - МЕЖА СОЛОМ'ЯНСЬКОГО РАЙОНУ
-  - МАГІСТРАЛЬ ЗАГАЛЬНОМІСЬКОГО ЗНАЧЕННЯ
-  - МАГІСТРАЛЬ РАЙОННОГО ЗНАЧЕННЯ
-  - ЗАГАЛЬНООСВІТНЯ ШКОЛА
-  - ДИТЯЧИЙ ДОШКІЛЬНИЙ ЗАКЛАД
-  - РАДІУС ДОСТУПНОСТІ
-  - ЛІНІЇ ШВИДКІСНОГО ТРАМВАЮ
-  - ТРОЛЕЙБУСНІ ТА АВТОБУСНІ МАРШРУТИ

- #### УМОВНІ ПОЗНАЧЕННЯ ТЕРИТОРІЇ:
-  САДИБНОЇ
  -  БЛОКОВАЇ
  -  БАГАТОКВАРТИРНОЇ
  -  БАГАТОПОВЕРХОВОЇ
  -  БАГАТОПОВЕРХОВОЇ ЗАБУДОВИ НА ТЕРИТОРІЇ СПЕЦІАЛЬНОГО ПРИЗНАЧЕННЯ
  -  ЖИТЛОВОЇ ТА ГРОМАДСЬКОЇ ЗАБУДОВИ ПІСЛЯ ЗАКІНЧЕННЯ КВАДРІВНИЩОГО ПЕРІОДУ
  -  РЕЗЕРВНІ ТЕРИТОРІЇ
  -  ЖИТЛОВО-ГРОМАДСЬКОЇ ЗАБУДОВИ
  -  ГРОМАДСЬКОЇ ЗАБУДОВИ
  -  РЕЗЕРВНІ ТЕРИТОРІЇ

- #### ВИРОВНИЧІ:
-  ПРОМИСЛОВІ ТА НАУКОВО-ВИРОВНИЧІ
  -  РЕЗЕРВНІ ТЕРИТОРІЇ
  -  КОМУНАЛЬНО-СКЛАДСЬКІ ТА ІНЖЕНЕРНОГО ОБЛАДНАННЯ
  -  ЗЕЛЕНИХ НАСАДЖЕНЬ ТА РЕКРЕАЦІЙНИХ ЗАКЛАДІВ
  -  ЗЕЛЕНИХ НАСАДЖЕНЬ ЗАГАЛЬНОГО КОРИСТУВАННЯ
  -  БУВЕРНИХ ПАРКІВ НА БАЗІ ЛІСОПАРКІВ
  -  РЕЗЕРВНІ ТЕРИТОРІЇ
  -  ЗЕЛЕНИХ НАСАДЖЕНЬ СПЕЦІАЛЬНОГО ПРИЗНАЧЕННЯ (ЗАКОСИ ЗЕЛЕНІ НАСАДЖЕННЯ)
  -  ЛІСІВ ТА ЛІСОПАРКІВ
  -  ЛУГОПАРКІВ
  -  САДОВО-ДАЧНОЇ ЗАБУДОВИ
  -  САДИВНИЦТВА
  -  РЕКРЕАЦІЙНИХ ЗАКЛАДІВ
  -  ПЛЯЖІВ
  -  КУРТОРНИХ ЗОН ЗАГАЛЬНОДЕРЖАВНОГО ЗНАЧЕННЯ

АТЕСТАЦІЙНА РОБОТА БАКАЛАВТРА			
Прізвище	Підпис	Дата	«Визначення якості житлового середовища на прикладі кварталу, що обмежується вулицями: Преображанська, Миколи Куліша, Проспект Валерія Лобановського, Братів Зерових.»
Розробив Керівник	Кельвич Д.К. Лісниченко С.В.		Літера Ч П П
Зав. каф.	Апостолюк-Сосса Л.О.		Масса Лист 1 Листів 8
СИТУАЦІЙНИЙ ПЛАН			КНУБА Гр. МБГ - 41

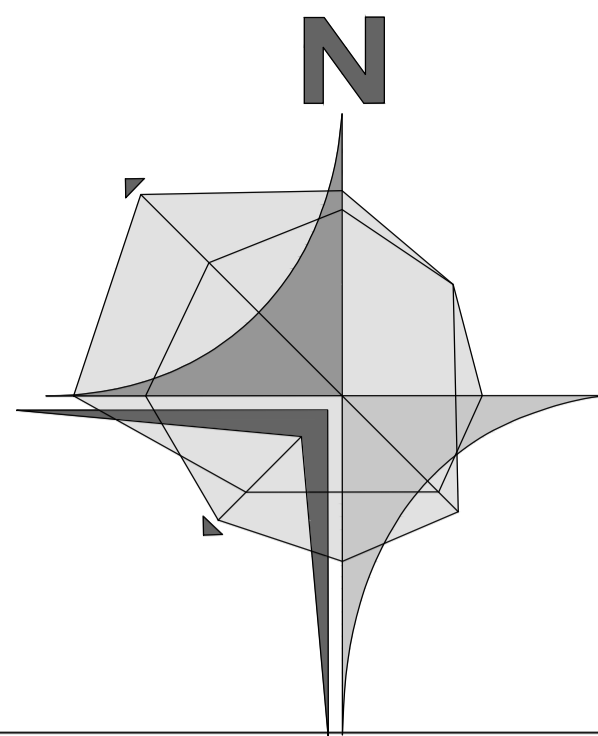

# ПЛАН ІСНУЮЧОЇ ЗАБУДОВИ

## 1:500



### ЕКСПЛІКАЦІЯ БУДІВЕЛЬ І СПОРУД (ІСНУЮЧА)

№ з/п	Адреса	Поверховість	Загальна площа будинку кв. м	Загальна площа квартир кв. м	Загальна площа вбудованих нежитлових приміщень кв. м	К-ть квартир	Чисельність населення, осіб.	Фіз. знос%
1	вулиця Максима Кривоноса, 19А (клініка)	2	1630					10
2	вулиця Максима Кривоноса, 25 (Солом'янський суд)	3	460					20
3	вулиця Максима Кривоноса, 27 (Громадська споруда)	2	620					37
4	вулиця Максима Кривоноса, 29 (АТБ маркут)	2	580					35
5	пр. Валерія Лобановського, 33 (житлова)	9	460	2898	276	41	83	35
6	пр. Валерія Лобановського, 31 (житлова)	9	460	2898		41	83	37
7	пр. Валерія Лобановського, 27 (житлова)	9	460	2898		41	83	38
8	пр. Валерія Лобановського, 27 (житлова)	9	460	2898	276	41	83	36
9	вулиця Максима Кривоноса, 29А (житлова)	9	780	4914	468	70	140	35
10	вулиця Максима Кривоноса, 29 (житлова)	9	780	4914		70	140	26
11	вулиця Братів Зерових, 16 (житлова)	9	460	2898	276	41	83	23
12	вулиця Братів Зерових, 14В (житлова)	10	560	3920	336	56	112	10
13	вулиця Братів Зерових, 14А (житлова)	9	2840	17892		256	511	10
14	вулиця Максима Кривоноса, 23 (житлова)	9	1140	7182	684	103	205	10
14а	вулиця Максима Кривоноса, 22 (пошта)	1	360					22
15	вулиця Максима Кривоноса, 21 (житлова)	4	560	1568	336	22	45	25
16	вулиця Максима Кривоноса, 19 (житлова)	4	560	1568	336	22	45	50
17	вулиця Братів Зерових, 14Б (житлова)	15	860	9030	516	129	258	21
18	вулиця Братів Зерових, 14/18 (житлова)	5	1140	3990		57	114	20
19	вулиця Максима Кривоноса, 19 (житлова)	5	840	2940		42	84	12
20	вулиця Преображенська, 8Б (житлова)	24	800	13440	480	192	384	5
21	вулиця Преображенська, 6 (житлова)	5	740	2590	444	37	74	20
22	вулиця Максима Кривоноса, 17/8 (житлова)	16	1230	13776	738	197	394	5
<b>ВСЬОГО</b>			<b>18780</b>	<b>102214</b>	<b>5166</b>	<b>1460</b>	<b>4262</b>	

### БАЛАНС ТЕРИТОРІЇ (ІСНУЮЧИЙ)

№	НАЙМЕНУВАННЯ	ОДИН. ВИМІРУ	Кількість	Відсоток
1	Загальна площа території	га	5,28	100%
2	Площа проїздів та тротуарів	га	1,15	21,7
3	Площа під забудовою	га	1,23	23,3
4	Площа території клініки	га	0,44	8,34
5	Загальна площа дит. майданчиків.	га	0,07	1,33
6	Загальна площа спорт. майданчиків.	га	0,04	0,68
7	Загальна площа госп. майданчиків.	га	0,02	0,37
8	Загальна площа автостоянок	га	0,06	1,30
9	Загальна площа зелених насаджень	га	2,27	46,19

- УМОВНІ ПОЗНАЧЕННЯ:**
- ГРОМАДСЬКА ЗАБУДОВА
  - МАЙДАНЧИКИ
  - ЖИТЛОВІ БУДИНКИ
  - ВУЛИЦІ, ПРОЇЗДИ ТА ТРОТУАРИ
  - ОЗЕЛЕНЕННЯ
  - ТРОТУАР
  - ІНЖЕНЕРНО-ТЕХНІЧНІ БУДІВЛІ
  - ОГОРОЖА

АТЕСТАЦІЙНА РОБОТА БАКАЛАВТРА				Літера	Маса	Масштаб
Прізвище	Підпис	Дата	«Визначення якості житлового середовища на прикладі кварталу, що обмежується вулицями: Преображенська, Миколи Куліша, Проспект Валерія Лобановського, Братів Зерових.»	У	П	П
Розробив	Кельвич Д.К.			Лист 2	Листів 8	
Керівник	Лісниченко С.В.			КНУБА		
Зав. каф.	Апостолова-Сосса І.О.			Гр. МБГ - 41		
ПЛАН ІСНУЮЧОЇ ЗАБУДОВИ						

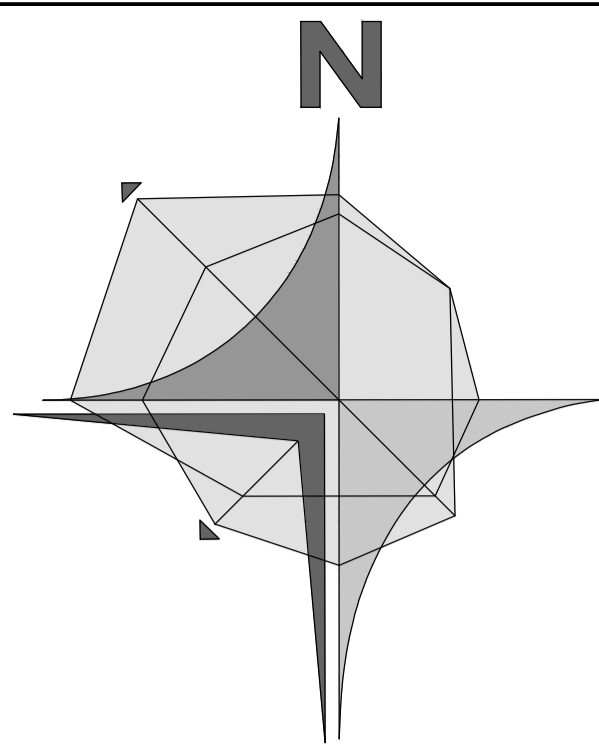

**ПРИМІТКА:**

- Для будівель і споруд технічний стан:
  - Добрий (0 - 20%) - пошкоджень і деформацій немає. Є окремі несправності, що не впливають на експлуатацію елемента.
  - Задовільний (21 - 40%) - елементи будівелі в цілому придатні для експлуатації, але потребують ремонту, який найдоцільніший на цій стадії.
  - Незадовільний (41 - 80%) - Значні пошкодження несучих конструкцій.
- Для проїздів і тротуарів технічний стан:
  - Задовільний (21 - 40%) - наявність значних тріщин асфальту.
  - Незадовільний (41 - 80%) - наявність значних та глибоких вибоїв.
- Для майданчиків технічний стан:
  - Задовільний (21 - 40%) - пошкоджений газон автотранспортом, пошкоджене обладнання.
  - Незадовільний (41 - 80%) - значні пошкодження покриття, відсутнє обладнання, присутні дерева, які підлягають викорчуванню.

**ТЕХНІЧНИЙ СТАН БУДІВЕЛЬ І СПОРУД**

- ДОБРИЙ (0 - 20%)
- ЗАДОВІЛЬНИЙ (21 - 40%)
- НЕЗАДОВІЛЬНИЙ (41 - 80%)

**ТЕХНІЧНИЙ СТАН ТРОТУАРІВ**

- ЗАДОВІЛЬНИЙ (21 - 40%)
- НЕЗАДОВІЛЬНИЙ (41 - 80%)

**ТЕХНІЧНИЙ СТАН МАЙДАНЧИКІВ**

- ДОБРИЙ (0 - 20%)
- ЗАДОВІЛЬНИЙ (21 - 40%)
- НЕЗАДОВІЛЬНИЙ (41 - 80%)

**ТЕХНІЧНИЙ СТАН ГАЗОНУ**

- ЗАДОВІЛЬНИЙ
- НЕЗАДОВІЛЬНИЙ



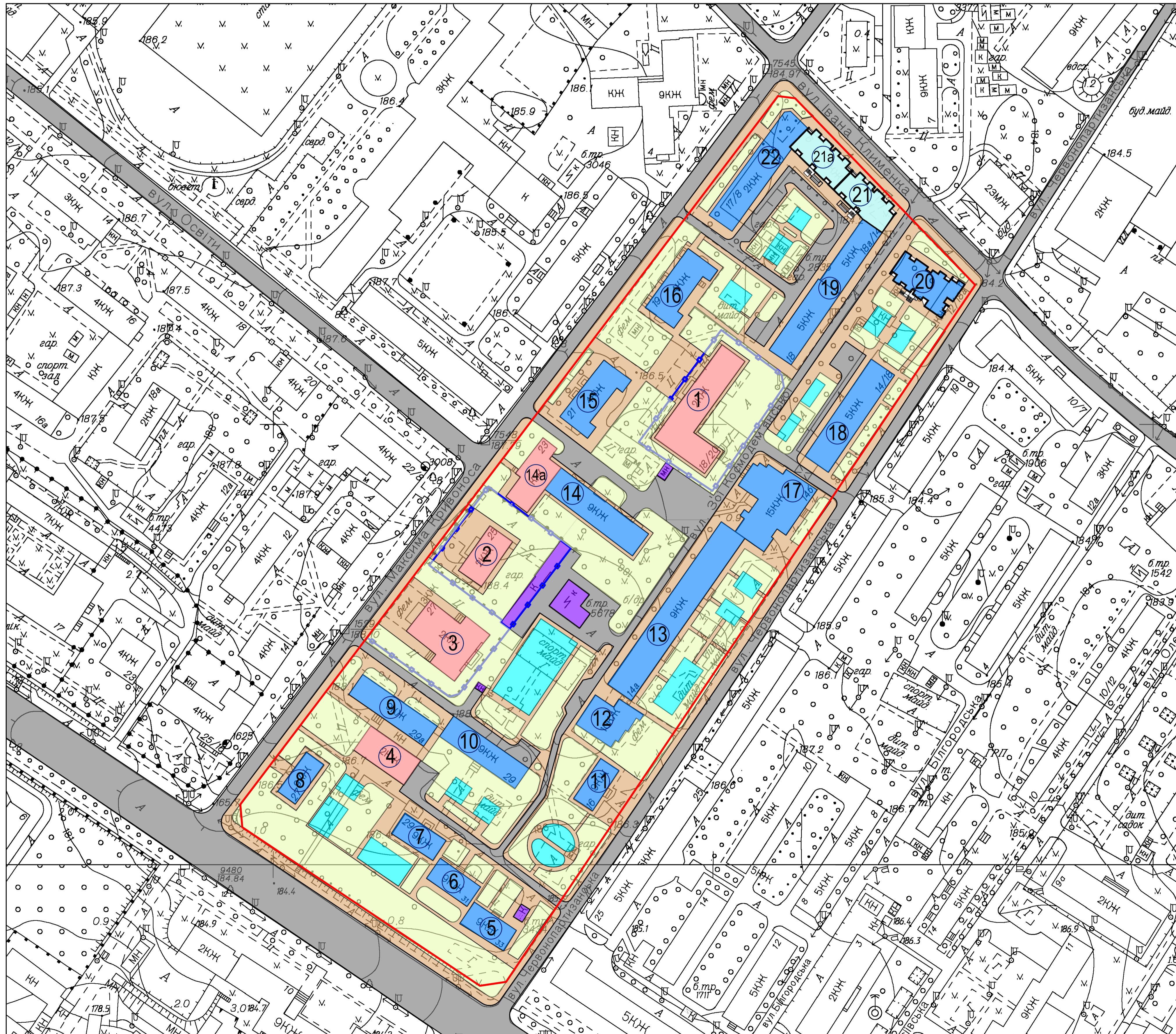
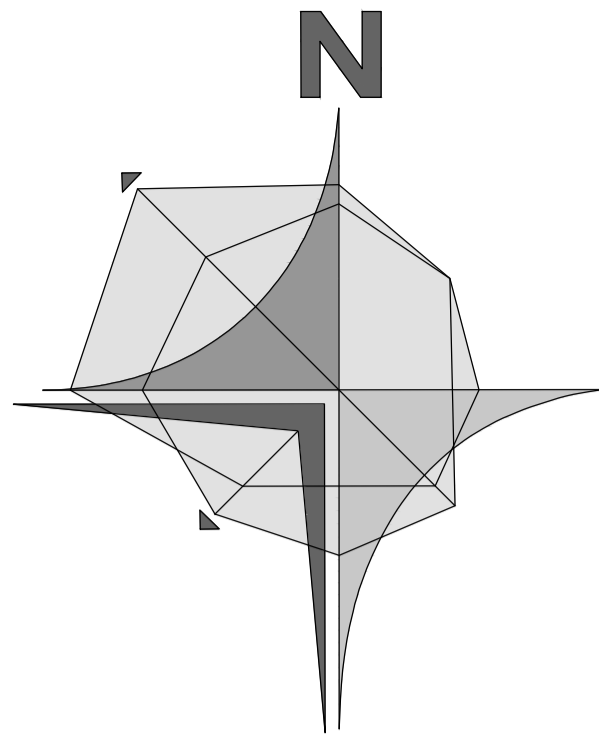





АТЕСТАЦІЙНА РОБОТА БАКАЛАВТРА				Літера	Маса	Масштаб
Прізвище	Підпис	Дата	«Визначення якості житлового середовища на прикладі кварталу, що обмежується вулицями: Преображенська, Миколи Куліша, Проспект Валерія Лобановського, Братів Зерових.»	У	П	П
Розробив	Кельвич Д.К.			Лист 3	Листів 8	
Керівник	Лісниченко С.В.			КНУБА		
Зав. каф.	Апостолюк-Сосса Л.О.		ТЕХНІЧНИЙ СТАН ТЕРИТОРІЇ	Гр. МБГ - 41		



## ЕКСПЛІКАЦІЯ БУДІВЕЛЬ І СПОРУД (ПРОЕКТНА)

№ з/п	Адреса	Поверховість	Загальна площа будинку кв. м	Загальна площа квартир кв. м	Загальна площа вбудованих нежитлових приміщень кв. м	К-ть квартир	Чисельність населення, осіб.	Фіз. знос%
1	вулиця Максима Кривоноса, 19А (клініка)	2	1630					10
2	вулиця Максима Кривоноса, 25 (Солом'янський суд)	3	460					20
3	вулиця Максима Кривоноса, 27 (Громадська споруда)	2	620					37
4	вулиця Максима Кривоноса, 29 (АТБ маркут)	2	580					35
5	пр. Валерія Лобановського, 33 (житлова)	9	460	2898	276	41	83	35
6	пр. Валерія Лобановського, 31 (житлова)	9	460	2898		41	83	37
7	пр. Валерія Лобановського, 29 (житлова)	9	460	2898		41	83	38
8	пр. Валерія Лобановського, 27 (житлова)	9	460	2898	276	41	83	36
9	вулиця Максима Кривоноса, 29А (житлова)	9	780	4914	468	70	140	35
10	вулиця Максима Кривоноса, 29 (житлова)	9	780	4914		70	140	26
11	вулиця Братів Зерових, 16 (житлова)	9	460	2898	276	41	83	23
12	вулиця Братів Зерових, 14В (житлова)	10	560	3920	336	56	112	10
13	вулиця Братів Зерових, 14А (житлова)	9	2840	17892		256	511	10
14	вулиця Максима Кривоноса, 23 (житлова)	9	1140	7182	684	103	205	10
14а	вулиця Максима Кривоноса, 22 (пошта)	1	360					22
15	вулиця Максима Кривоноса, 21 (житлова)	4	560	1568	336	22	45	25
16	вулиця Максима Кривоноса, 19 (житлова)	4	560	1568	336	22	45	50
17	вулиця Братів Зерових, 14Б (житлова)	15	860	9030	516	129	258	21
18	вулиця Братів Зерових, 14/18 (житлова)	5	1140	3990		57	114	20
19	вулиця Максима Кривоноса, 19 (житлова)	5	840	2940		42	84	12
20	вулиця Преображенська, 86 (житлова)	24	800	13440	480	192	384	5
21	вулиця Преображенська, 6А (житлова)	12	400	3360	240	48	96	1
21а	вулиця Преображенська, 6Б (житлова)	12	400	3360	240	48	96	1
22	вулиця Максима Кривоноса, 17/8 (житлова)	16	1230	13776	738	197	394	5
<b>ВСЬОГО</b>			<b>18840</b>	<b>106344</b>	<b>5202</b>	<b>1519</b>	<b>4262</b>	

### УМОВНІ ПОЗНАЧЕННЯ:

-  - ЧЕРВОНА ЛІНІЯ
-  - ЖИТЛОВІ БУДИНКИ
-  - ОЗЕЛЕНЕННЯ
-  - ІНЖЕНЕРНО-ТЕХНІЧНІ БУДІВЛІ
-  - ГРОМАДСЬКА ЗАБУДОВА
-  - МАЙДАНЧИКИ
-  - ВУЛИЦІ, ПРОІЗДИ ТА ТРОТУАРИ
-  - ТРОТУАР
-  - ОГОРОЖА

Прізвище			Підпис			Дата			АТЕСТАЦІЙНА РОБОТА БАКАЛАВТРА			
Розробив	Кельвич Д.К.		Ліцензійник	Лісниченко С.В.		«Визначення якості житлового середовища на прикладі кварталу, що обмежується вулицями: Преображенська, Миколи Куліша, Проспект Валерія Лобановського, Братів Зерових.»	Літера	Масса	Масштаб	У	П	П
Зав. каф.	Апостолова-Сосса І.О.						Лист 4	Листів 8				
ГЕНПЛАН							КНУБА			Гр. МБГ - 41		

# 5

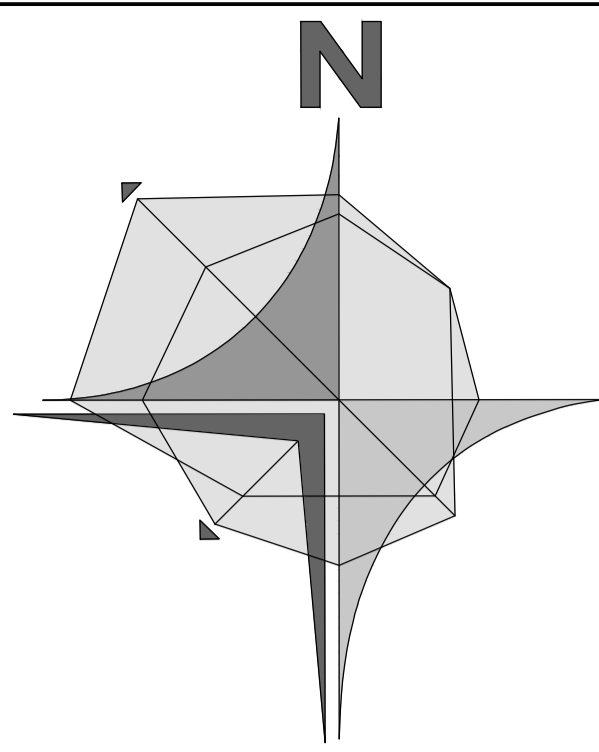

# ПЛАН ОРГАНІЗАЦІЇ РЕЛЬЄФУ

# 1:500



## ТЕХНІКО - ЕКОНОМІЧНІ ПОКАЗНИКИ (ПРОЕКТНІ)

№	НАЙМЕНУВАННЯ	ОДИН. ВИМІРУ	Кількість
1	Загальна площа території	га	5,28
2	Чисельність населення	чол	1934
3	Житловий фонд	м <sup>2</sup>	52300
4	Житлова забезпеченість	м <sup>2</sup> /чол	24
5	Середня поверховість	пов.	6
6	Щільність населення	чол/га	365
7	Кількість паркомісць	шт	260

## УМОВНІ ПОЗНАЧЕННЯ:

- 183.00 - ПРОЕКТНА ВІДМІТКА
- 183,00 - ІСНУЮЧА ВІДМІТКА
- 20 - УХИЛ В ПРОМІЛІ
- 100,00 - ВІДСТАНЬ В МЕТРАХ

АТЕСТАЦІЙНА РОБОТА БАКАЛАВТРА				Літера	Масса	Масштаб
Прізвище	Підпис	Дата	«Визначення якості житлового середовища на прикладі кварталу, що обмежується вулицями: Преображенська, Миколи Куліша, Проспект Валерія Лобановського, Братів Зерових.»	У	П	П
Розробив	Кельвич Д.К.			Лист 5	Листів 8	
Керівник	Лісниченко С.В.					
Зав. каф.	Апостолюк-Сосса Л.О.					
ПЛАН ОРГАНІЗАЦІЇ РЕЛЬЄФУ				КНУБА Гр. МБГ - 41		

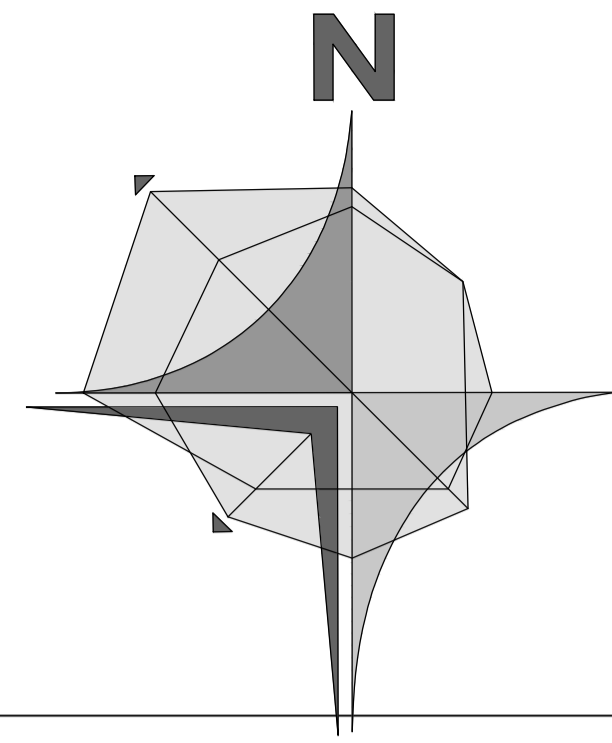

# ПЛАН ОЗЕЛЕНЕННЯ

# 1:500



## ВІДОМІСТЬ ЕЛЕМЕНТІВ ОЗЕЛЕНЕННЯ

Поз.	Найменування породи або виду насадження	Вік, років	Кільк.	Примітка
<b>Листяні дерева</b>				
1	Береза дородавчата	5-7	24	Саджанець
2	Липа дрібнолиста	3-6	35	Саджанець
3	Клен гостролистий	5-7	34	Саджанець
4	В'яз звичайний	3-6	23	Саджанець
<b>Хвойні дерева</b>				
З додаванням рослинної землі 50%				
5	Ялина звичайна	5-7	4	Саджанець
6	Туя західна кулеподібна	5-7	3	Саджанець
<b>Рядова посадка чагарника</b>				
З додаванням рослинної землі 50%				
7	Спірея японська	2-3	443	Саджанець
8	Спірея Вангутта	2-3	475	Саджанець
<b>Групова посадка чагарника</b>				
З додаванням рослинної землі 50%				
9	Ялівець козацький	2-3	99	Саджанець
10	Форзіція	2-3	87	Саджанець
11	Троянда дрібнолиста	2-3	26	Саджанець
12	Квітник		291	З багаторічних, м <sup>2</sup>
	Газон звичайний		6508	Рослинний шар товщ. 0.15м, м <sup>2</sup>

## УМОВНІ ПОЗНАЧЕННЯ:

- Чагарник:**
-  Рядова посадка
  -  Групова посадка
  -  Квітник
  -  Газон звичайний
- Дерева:**
-  Листяні
  -  Хвойні
-  1  
 3
- N сорту по відомості  
кількість штук у групі

АТЕСТАЦІЙНА РОБОТА БАКАЛАВТРА				Літера	Маса	Масштаб
Прізвище	Підпис	Дата	«Визначення якості житлового середовища на прикладі кварталу, що обмежується вулицями: Преображанська, Миколи Куліша, Проспект Валерія Лобановського, Братів Зерових.»	У	П	П
Розробив	Кельвич Д.К.			Лист 6	Листів 8	
Керівник	Лісниченко С.В.			КНУБА		
Зав. каф.	Апостолова-Сосса І.О.			Гр. МБГ - 41		

# 7

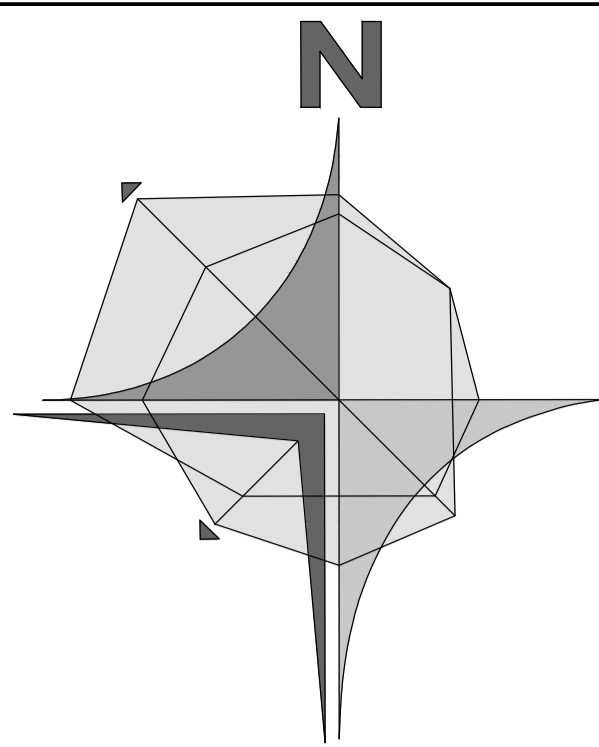

# ПЛАН РОЗТАШУВАННЯ МАЛИХ АРХІТЕКТУРНИХ ФОРМ ТА ПЕРЕНОСНИХ ВИРОБІВ

## 1:500



Відомість малих архітектурних форм та переносних виробів

Поз.	Позначка	Найменування	Кільк	Примітка
а		Ліхтар	23	
б		Урна	41	
в		Пісочниця	5	
г		Гойдалка	5	
д		Машинка з гіркою	5	
е		Лава	52	
ж		Ігровий комплекс	3	
з		Спорт комплекс	2	

Ліхтар



Відомість майданчиків

№	Найменування	Тип	Площа покриття м <sup>2</sup>	Позначення
1	Майданчики ігрові для дітей	4	1215	
2	Майданчики для відпочинку дорослих	1	302	
3	Майданчики спортивні	3	607	
4	Майданчики господарчі	2	910	
5	Майданчики для вихулювання собак		660	

Лава



Квіткарка



Урна



Лава 2

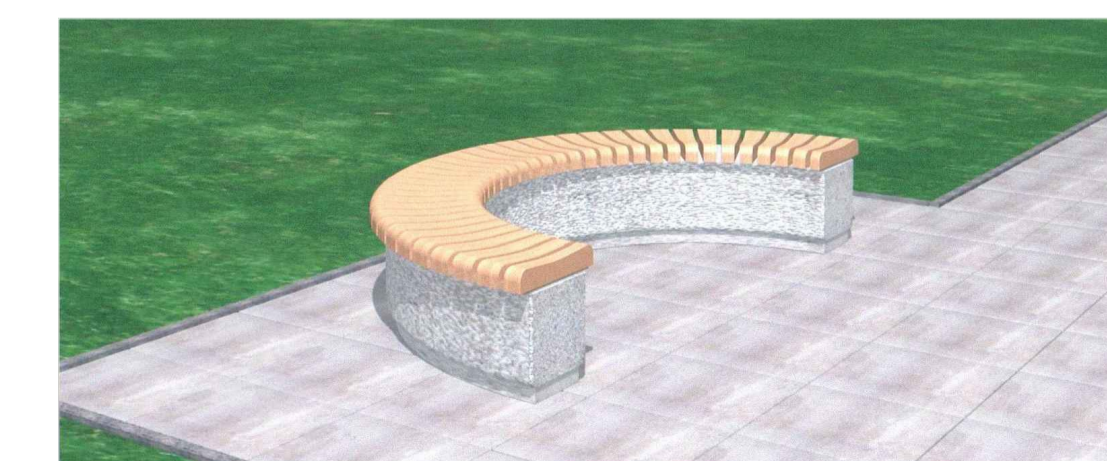

УМОВНІ ПОЗНАЧЕННЯ:

- ЧЕРВОНА ЛІНІЯ
- БУДИНКИ ТА СПОРУДИ

АТЕСТАЦІЙНА РОБОТА БАКАЛАВТРА				Літера	Маса	Масштаб
Прізвище	Підпис	Дата	«Визначення якості житлового середовища на прикладі кварталу, що обмежується вулицями: Преображенська, Миколи Куліша, Проспект Валерія Лобановського, Братів Зерових.»	У	П	П
Розробив	Кельвич Д.К.			Лист 7	Листів 8	
Керівник	Лісиченко С.В.			КНУБА		
Зав. каф.	Апостолова-Сосса І.О.			Гр. МБГ - 41		

# 8

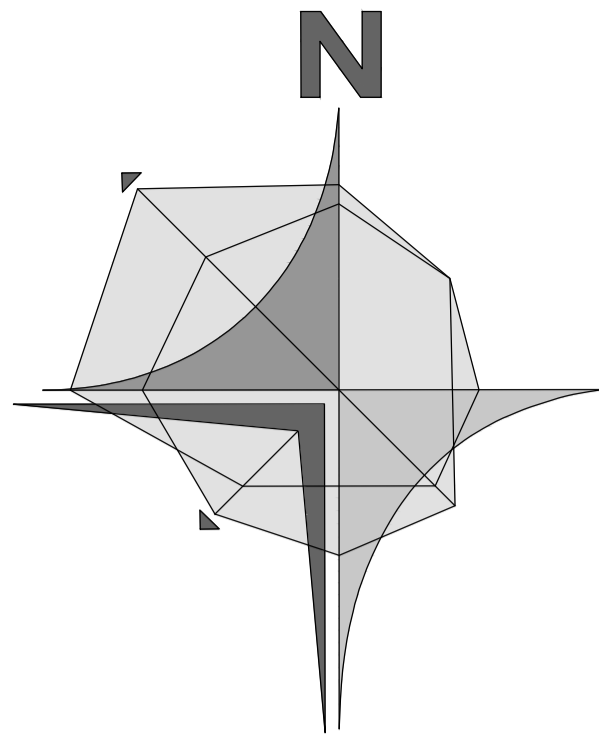

# ПЛАН ПРОЇЗДІВ, ТРОТУАРІВ, ДОРІЖОК ТА МАЙДАНЧИКІВ. КОНСТРУКЦІЇ ДОРОЖНЬОГО ОДЯГУ.

## 1:500

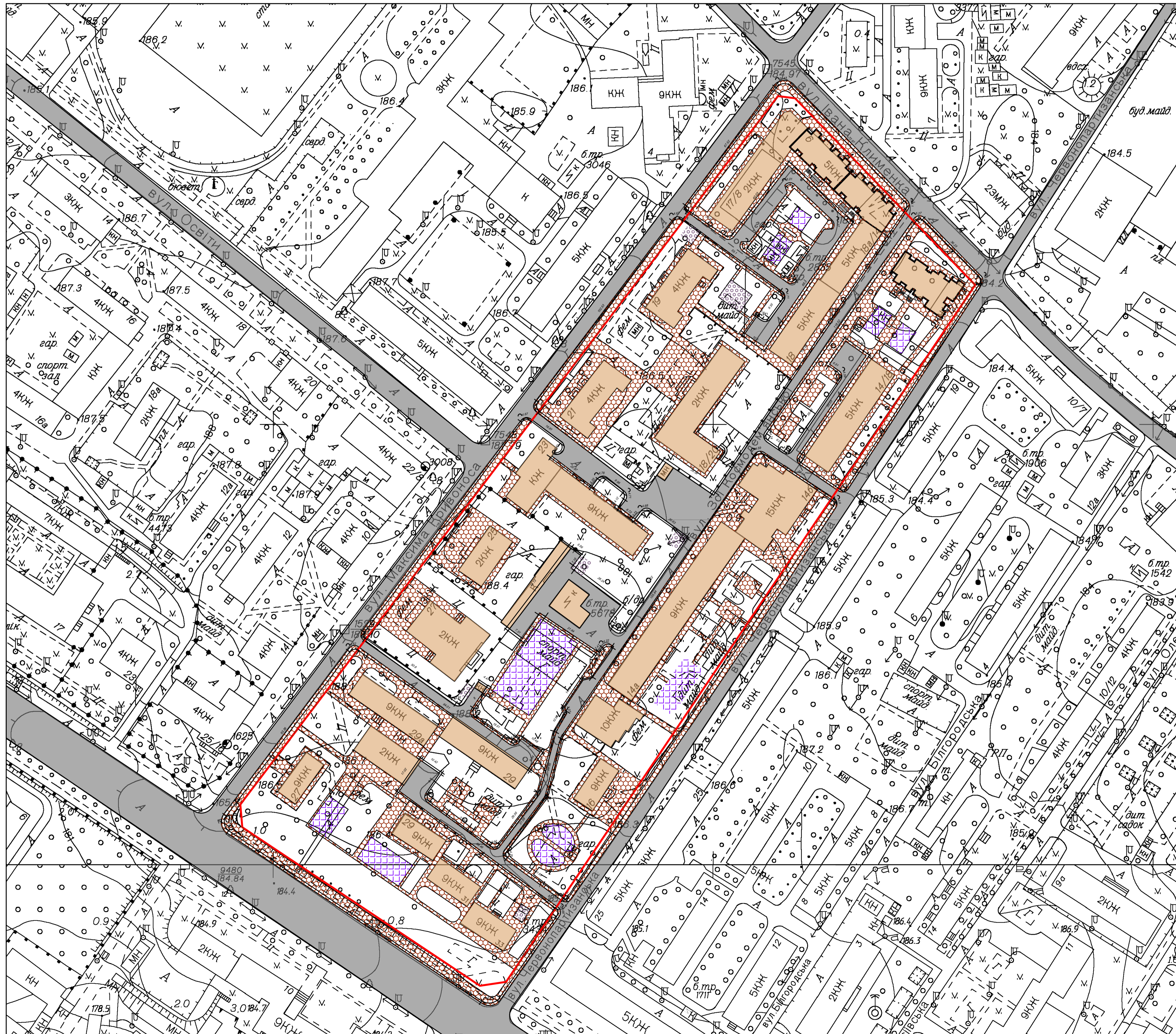

### Відомість покриттів

№	Найменування	Тип	Площа покриття м <sup>2</sup>	Позначення
1	Плитки ФЕМ (фігурні елементи мощення)	1	5540	
2	Гарячий ущільнений дрібнозернистий а/б	2	4320	
3	Резинове покриття	3	1680	
4	Гранітний відсів	4	560	

#### Тротуар (тип 1)

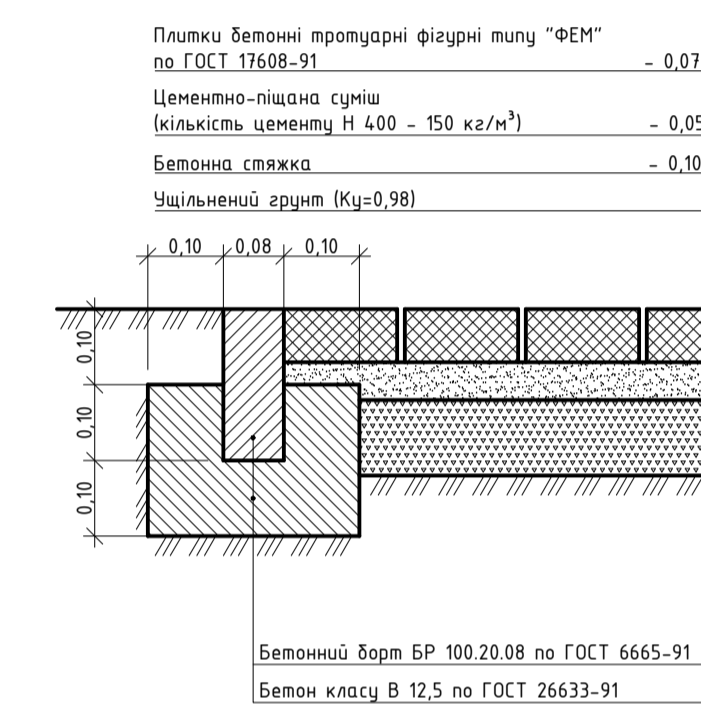

#### Дитячі майданчики (тип 3)

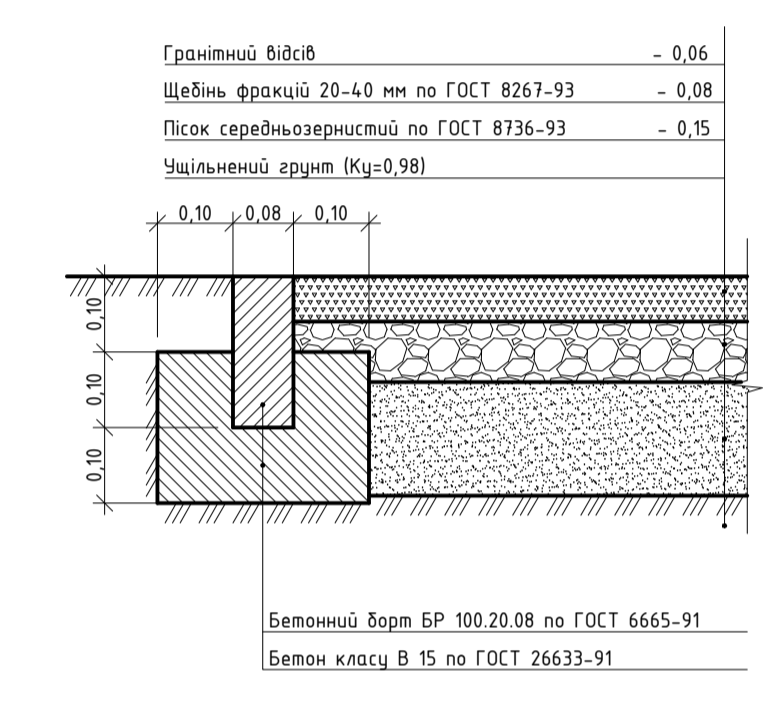

#### Проїзд (тип 2)

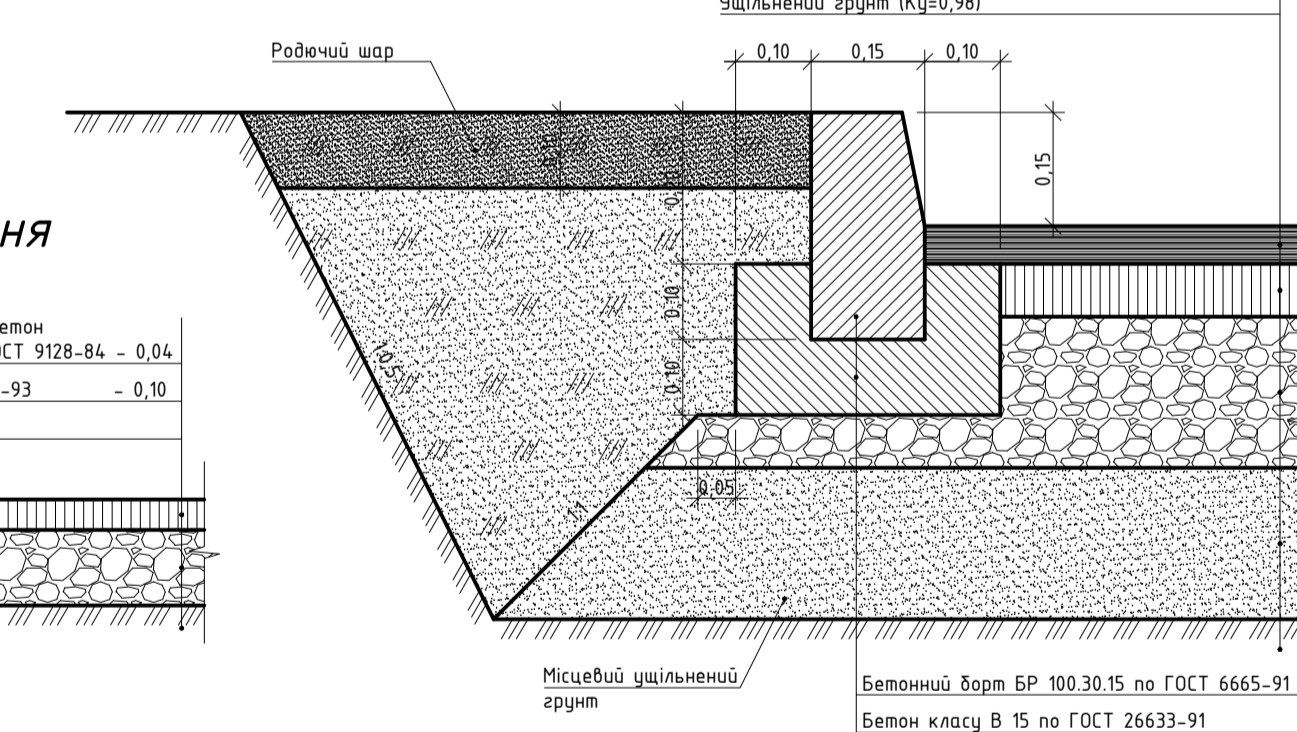

#### Вимощення

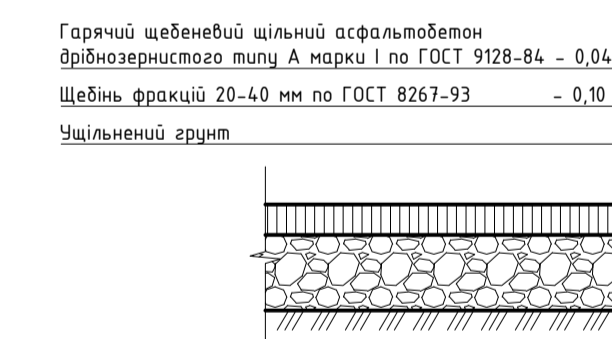

### УМОВНІ ПОЗНАЧЕННЯ:

- ЧЕРВОНА ЛІНІЯ
- БУДИНКИ ТА СПОРУДИ

#### Спортивні майданчики (тип 4)

Кольорове покриття з бітумно-полімер-термостійких смішей або асфальтобетону - 0,04  
 Ущільнений вапняний щебінь - 0,14  
 Ущільнений ґрунт

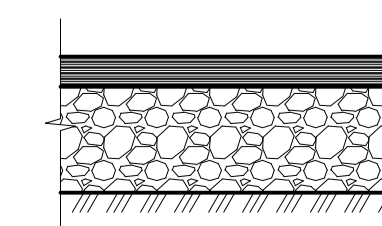

### АТЕСТАЦІЙНА РОБОТА БАКАЛАВТРА

			«Визначення якості житлового середовища на прикладі кварталу, що обмежується вулицями Преображенська, Миколи Куліша, Проспект Валерія Лобановського, Братів Зерових»	Літера	Маса	Масштаб	
Розробив	Кельвич Д.К.	Підпис		У	П	П	
Керівник	Лісниченко С.В.	Дата		Лист 8	Листів 8		
Зав. каф.	Апостолова-Сосса І.О.	ПЛАН ПРОЇЗДІВ, ТРОТУАРІВ, ДОРІЖОК ТА МАЙДАНЧИКІВ. КОНСТРУКЦІЇ ДОРОЖНЬОГО ОДЯГУ				КНУБА Гр. МБГ - 41	