



МІНІСТЕРСТВО ОСВІТИ І НАУКИ УКРАЇНИ
КИЇВСЬКИЙ НАЦІОНАЛЬНИЙ УНІВЕРСИТЕТ БУДІВНИЦТВА І АРХІТЕКТУРИ
КАФЕДРА ЗЕМЛЕУСТРОЮ І КАДАСТРУ

АТЕСТАЦІЙНА ВИПУСКНА РОБОТА
НА ТЕМУ:

- **«ФОРМУВАННЯ ЗЕМЕЛЬНОЇ ДІЛЯНКИ ДЛЯ РОЗМІЩЕННЯ ТА ЕКСПЛУАТАЦІЇ ОСНОВНИХ, ПІДСОБНИХ І ДОПОМІЖНИХ БУДІВЕЛЬ ТА СПОРУД ТЕХНІЧНОЇ ІНФРАСТРУКТУРИ У М. БОРИСПІЛЬ, КИЇВСЬКА ОБЛАСТЬ»**

ВИКОНАВ: СТУДЕНТ ГРУПИ ЗІК-61
РУСАНОВ ЮРІЙ ОЛЕКСАНДРОВИЧ
КЕРІВНИК: ДОЦЕНТ
МИХАЛЬОВА МАРІЯ ЮРІЇВНА

КИЇВ – 2022 РІК

ЗАГАЛЬНА ІНФОРМАЦІЯ

АКТУАЛЬНІСТЬ ДОСЛІДЖЕННЯ АТЕСТАЦІЙНОЇ РОБОТИ

ПРОМИСЛОВІСТЬ БУЛА І ЗАЛИШАЄТЬСЯ ОДНИМ З ОСНОВНИХ ЛОКОМОТИВІВ ЕКОНОМІКИ БАГАТЬОХ КРАЇН, УКРАЇНА НЕ Є ВИКЛЮЧЕННЯМ. НИНІ ПИТАННЯ РОЗВИТКУ ПРОМИСЛОВИХ ОБ'ЄКТІВ НАБУВАЄ ЩЕ БІЛЬШ АКТУАЛЬНОГО ЗНАЧЕННЯ ДЛЯ НАШОЇ КРАЇНИ ВРАХОВУЮЧИ ВІЙНУ ТА СПРИЧИНЕНІ НЕЮ НАСЛІДКИ. ОДНИМ ІЗ НАЙВАЖЛИВИШИХ ЕТАПІВ ЗАПУСКУ НОВОГО ЧИ РОЗВИТКУ НАЯВНОГО ПРОМИСЛОВОГО ОБ'ЄКТА Є ЕТАП ВИБОРУ МІСЦЯ ЙОГО РОЗТАШУВАННЯ. ПЕРШОЧЕРГОВО МАЄ БУТИ ВИРІШЕНО ПИТАННЯ ОБРАННЯ ТА НАЛЕЖНОГО ОФОРМЛЕННЯ ПРАВ НА ЗЕМЕЛЬНУ ДІЛЯНКУ ДЛЯ РОЗМІЩЕННЯ.

ПРЕДМЕТ ДОСЛІДЖЕННЯ

ТЕХНОЛОГІЯ ФОРМУВАННЯ ЗЕМЕЛЬНОЇ ДІЛЯНКИ ДЛЯ РОЗМІЩЕННЯ ТА ЕКСПЛУАТАЦІЇ ОСНОВНИХ, ПІДСОБНИХ І ДОПОМІЖНИХ БУДІВЕЛЬ ТА СПОРУД ТЕХНІЧНОЇ ІНФРАСТРУКТУРИ

ОБ'ЄКТ ДОСЛІДЖЕННЯ

ЗЕМЕЛЬНА ДІЛЯНКА ЗА АДРЕСОЮ ВУЛ. ЗАВОКЗАЛЬНА 25-Б, М. БОРИСПІЛЬ, КИЇВСЬКОЇ ОБЛАСТІ

ПРОДОВЖЕННЯ ЗАГАЛЬНОЇ ІНФОРМАЦІЇ

НАУКОВА НОВИЗНА

ПОЛЯГАЄ В УЗАГАЛЬНЕННІ СКЛАДУ ЗЕМЕЛЬ ПРОМИСЛОВОСТІ

ЗАВДАННЯ ДОСЛІДЖЕННЯ

- ПРОАНАЛІЗУВАТИ НОРМАТИВНО-ПРАВОВУ БАЗУ ФОРМУВАННЯ ЗЕМЕЛЬНИХ ДІЛЯНОК
 - ДОСЛІДИТИ СКЛАД ЗЕМЕЛЬ ПРОМИСЛОВОСТІ
 - АЛГОРИТМ ФОРМУВАННЯ ЗЕМЕЛЬНОЇ ДІЛЯНКИ
- ПРОАНАЛІЗУВАТИ ЗЕМЕЛЬНО-КАДАСТРОВОЇ ІНФОРМАЦІЇ ПРО ПОДАНУ ЗЕМЕЛЬНУ ДІЛЯНКУ
 - РОЗРОБИТИ ПРОЄКТ ЗЕМЛЕУСТРОЮ ЩОДО ВІДВЕДЕННЯ ЗЕМЕЛЬНОЇ ДІЛЯНКИ
- ПРОАНАЛІЗУВАТИ ВИКОРИСТАННЯ ГІС-ТЕХНОЛОГІЙ ПРИ ФОРМУВАННЯ ЗЕМЕЛЬНОЇ ДІЛЯНКИ

МЕТОДИ ДОСЛІДЖЕННЯ

У РОБОТІ ВИКОРИСТАНО МЕТОДИ СТРУКТУРНОГО ТА ПОРВНЯЛЬНОГО АНАЛІЗУ

СТРУКТУРА АТЕСТАЦІЙНОЇ РОБОТИ

ВСТУП, П'ЯТЬ РОЗДІЛІВ, ВИСНОВОК, СПИСОК ВИКОРИСТАНИХ ДЖЕРЕЛ ІНФОРМАЦІЇ І ДОДАТКІВ

АНАЛІЗ ЗАКОНОДАВЧОГО ТА НОРМАТИВНО-ПРАВОВОГО ЗАБЕЗПЕЧЕННЯ РОЗРОБЛЕННЯ ПРОЄКТІВ ЗЕМЛЕУСТРОЮ ЩОДО ВІДВЕДЕННЯ ЗЕМЕЛЬНОЇ ДІЛЯНКИ У ПОСТІЙНЕ КОРИСТУВАННЯ

3

	НОРМАТИВНО-ПРАВОВИЙ АКТ	ОСНОВНІ ЗАСАДИ
КОДЕКСИ	ЗЕМЕЛЬНИЙ КОДЕКС УКРАЇНИ ВІД 25.10.2001 Р. № 2768-III	РЕГУЛУЄ ЗЕМЕЛЬНІ ВІДНОСИНИ З МЕТОЮ ЗАБЕЗПЕЧЕННЯ ПРАВ НА ЗЕМЛЮ
ЗАКОНИ УКРАЇНИ	ПРО ОХОРОНУ ЗЕМЕЛЬ ВІД 19.06.2003 Р. № 962-IV	ВИЗНАЧАЄ ПРАВОВІ, ЕКОНОМІЧНІ ТА СОЦІАЛЬНІ ОСНОВИ ОХОРОНИ ЗЕМЕЛЬ З МЕТОЮ ЗАБЕЗПЕЧЕННЯ ЇХ РАЦІОНАЛЬНОГО ВИКОРИСТАННЯ, ВІДТВОРЕННЯ ТА ПІДВИЩЕННЯ РОДЮЧОСТІ ҐРУНТІВ, ІНШИХ КОРИСНИХ ВЛАСТИВОСТЕЙ ЗЕМЛІ, ЗБЕРЕЖЕННЯ ЕКОЛОГІЧНИХ ФУНКЦІЙ ҐРУНТОВОГО ПОКРИВУ
	ПРО ДЕРЖАВНИЙ КОНТРОЛЬ ЗА ВИКОРИСТАННЯМ ТА ОХОРОНОЮ ЗЕМЕЛЬ ВІД 19.06.2003 Р. № 963-IV	ВИЗНАЧАЄ ПРАВОВІ, ЕКОНОМІЧНІ ТА СОЦІАЛЬНІ ОСНОВИ ОРГАНІЗАЦІЇ ЗДІЙСНЕННЯ ДЕРЖАВНОГО КОНТРОЛЮ ЗА ВИКОРИСТАННЯМ ТА ОХОРОНОЮ ЗЕМЕЛЬ І СПРЯМОВАНИЙ НА ЗАБЕЗПЕЧЕННЯ РАЦІОНАЛЬНОГО ВИКОРИСТАННЯ І ВІДТВОРЕННЯ ПРИРОДНИХ РЕСУРСІВ ТА ОХОРОНУ ДОВКІЛЛЯ
	ПРО ЗЕМЛЕУСТРІЙ ВІД 22.05.2003 Р. № 858-IV	ВИЗНАЧАЄ ЗМІСТ ПРОЄКТУ ЗЕМЛЕУСТРОЮ ЩОДО ВІДВЕДЕННЯ ЗЕМЕЛЬНИХ ДІЛЯНОК ТА ВИЗНАЧАЄ СКЛАД ТЕХНІЧНОЇ ДОКУМЕНТАЦІЇ ІЗ ПРОЄКТУ ЗЕМЛЕУСТРОЮ ЩОДО ВІДВЕДЕННЯ ЗЕМЕЛЬНОЇ ДІЛЯНКИ
	ПРО ДЕРЖАВНИЙ ЗЕМЕЛЬНИЙ КАДАСТР ВІД 07.07.2011 Р. № 3613	ВСТАНОВЛЮЄ ОСНОВНІ ЗАСАДИ РЕЄСТРАЦІЇ ТА ПОРЯДОК ВНЕСЕННЯ РЕЗУЛЬТАТІВ ПРОЄКТУ ЗЕМЛЕУСТРОЮ ЩОДО ВІДВЕДЕННЯ ЗЕМЕЛЬНОЇ ДІЛЯНКИ ДО ДЕРЖАВНОГО ЗЕМЕЛЬНОГО КАДАСТРУ
	ПРО ОХОРОНУ НАВКОЛИШНЬОГО ПРИРОДНОГО СЕРЕДОВИЩА ВІД 26.01.1991 Р. № 1268-XII	ВИЗНАЧАЄ ПРАВОВІ, ЕКОНОМІЧНІ ТА СОЦІАЛЬНІ ОСНОВИ ОРГАНІЗАЦІЇ ОХОРОНИ НАВКОЛИШНЬОГО ПРИРОДНОГО СЕРЕДОВИЩА В ІНТЕРЕСАХ НИНІШНЬОГО І МАЙБУТНІХ ПОКОЛІНЬ
ПОСТАНОВИ	ПРО ЗАТВЕРДЖЕННЯ «ПОРЯДКУ ВЕДЕННЯ ДЕРЖАВНОГО ЗЕМЕЛЬНОГО КАДАСТРУ» ВІД 17.10.2012 Р. №1051	ВИЗНАЧАЄ ПРОЦЕДУРИ ЩОДО ВЕДЕННЯ ДЕРЖАВНОГО ЗЕМЕЛЬНОГО КАДАСТРУ ТА ВНЕСЕННЯ ВІДОМОСТЕЙ ДО БАЗ ДАНИХ ДЗК
ІНСТРУКЦІЇ	ІНСТРУКЦІЯ З ТОПОГРАФІЧНОГО ЗНІМАННЯ У МАСШТАБАХ 1:5000, 1:2000, 1:1000 ТА 1:500 (ГКНТА-2.04-02-98) ВІД 09.04.1998 Р. № 56	ВСТАНОВЛЮЄ ВИМОГИ ДО ТОПОГРАФО-ГЕОДЕЗИЧНИХ РОБІТ ЗЕМЛЕУСТРОЮ ЩОДО ВІДВЕДЕННЯ ЗЕМЕЛЬНИХ ДІЛЯНОК
	ІНСТРУКЦІЯ ПРО ПОРЯДОК КОНТРОЛЮ І ПРИЙМАННЯ ТОПОГРАФО-ГЕОДЕЗИЧНИХ ТА КАРТОГРАФІЧНИХ РОБІТ ВІД 17.02.2000 Р. № 19	ВИЗНАЧАЄ ПОРЯДОК ПРОВЕДЕННЯ, КОНТРОЛЮ, ПРИЙМАННЯ ТА ОЦІНКИ ЯКОСТІ ТОПОГРАФО-ГЕОДЕЗИЧНИХ І КАРТОГРАФІЧНИХ РОБІТ, НЕОБХІДНИХ ДЛЯ РОБІТ ЗЕМЛЕУСТРОЮ ЩОДО ВІДВЕДЕННЯ ЗЕМЕЛЬНИХ ДІЛЯНОК

ПОРЯДОК РОЗРОБЛЕННЯ ПРОЕКТІВ ЗЕМЛЕУСТРОЮ ЩОДО ВІДВЕДЕННЯ ЗЕМЕЛЬНОЇ ДІЛЯНКИ У ПОСТІЙНЕ КОРИСТУВАННЯ

4

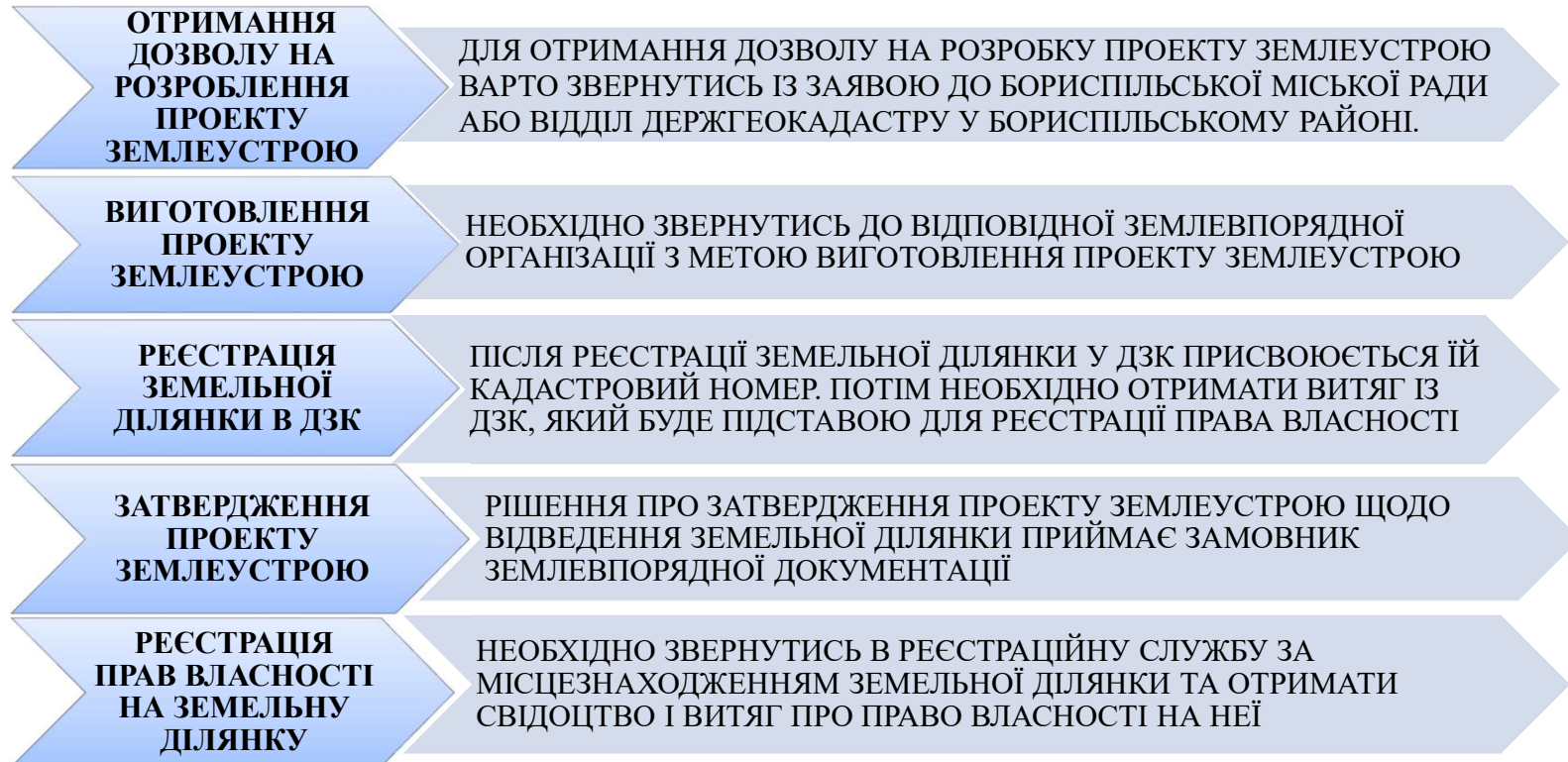

СТРУКТУРА ЗЕМЕЛЬ ПРОМИСЛОВОСТІ

ВІДПОВІДНО ДО СТ. 66 ЗЕМЕЛЬНОГО КОДЕКСУ УКРАЇНИ:

1. ДО ЗЕМЕЛЬ ПРОМИСЛОВОСТІ НАЛЕЖАТЬ ЗЕМЛІ, НАДАНІ ДЛЯ РОЗМІЩЕННЯ ТА ЕКСПЛУАТАЦІЇ ОСНОВНИХ, ПІДСОБНИХ І ДОПОМІЖНИХ БУДІВЕЛЬ ТА СПОРУД ПРОМИСЛОВИХ, ГІРНИЧОДОБУВНИХ, ТРАНСПОРТНИХ ТА ІНШИХ ПІДПРИЄМСТВ, ЇХ ПІД'ЇЗНИХ ШЛЯХІВ, ІНЖЕНЕРНИХ МЕРЕЖ, АДМІНІСТРАТИВНО-ПОБУТОВИХ БУДІВЕЛЬ, ІНШИХ СПОРУД.
2. ЗЕМЛІ ПРОМИСЛОВОСТІ МОЖУТЬ ПЕРЕБУВАТИ У ДЕРЖАВНІЙ, КОМУНАЛЬНІЙ ТА ПРИВАТНІЙ ВЛАСНОСТІ.
3. РОЗМІРИ ЗЕМЕЛЬНИХ ДІЛЯНОК, ЩО НАДАЮТЬСЯ ДЛЯ ЗАЗНАЧЕНИХ ЦІЛЕЙ, ВИЗНАЧАЮТЬСЯ ВІДПОВІДНО ДО ЗАТВЕРДЖЕНИХ В УСТАНОВЛЕНОМУ ПОРЯДКУ ДЕРЖАВНИХ НОРМ І ПРОЕКТНОЇ ДОКУМЕНТАЦІЇ, А ВІДВЕДЕННЯ ЗЕМЕЛЬНИХ ДІЛЯНОК ЗДІЙСНЮЄТЬСЯ З УРАХУВАННЯМ ЧЕРГОВОСТІ ЇХ ОСВОЄННЯ.
4. НАДАННЯ ЗЕМЕЛЬНИХ ДІЛЯНОК ДЛЯ ПОТРЕБ, ПОВ'ЯЗАНИХ З КОРИСТУВАННЯМ НАДРАМИ, ПРОВОДИТЬСЯ ПІСЛЯ ОФОРМЛЕННЯ В УСТАНОВЛЕНОМУ ПОРЯДКУ ПРАВ КОРИСТУВАННЯ НАДРАМИ І ВІДНОВЛЕННЯ ЗЕМЕЛЬ ЗГІДНО ІЗ ЗАТВЕРДЖЕНИМ ВІДПОВІДНИМ РОБОЧИМ ПРОЕКТОМ ЗЕМЛЕУСТРОЮ НА РАНІШЕ ВІДПРАЦЬОВАНИХ ПЛОЩАХ У ВСТАНОВЛЕНІ СТРОКИ.

СТРУКТУРА ЗЕМЕЛЬ ПРОМИСЛОВОСТІ

ВІДПОВІДНО ДО КЛАСИФІКАЦІЇ ВИДІВ ЦІЛЬОВОГО ПРИЗНАЧЕННЯ ЗЕМЕЛЬ, ЗЕМЛІ ПРОМИСЛОВОСТІ ПОДІЛЯЮТЬСЯ НА:

КЛАСИФІКАЦІЯ ВИДІВ ЦІЛЬОВОГО ПРИЗНАЧЕННЯ		
СЕКЦІЯ J		ЗЕМЛІ ПРОМИСЛОВОСТІ, ТРАНСПОРТУ, ЗВ'ЯЗКУ, ЕНЕРГЕТИКИ, ОБОРОНИ ТА ІНШОГО ПРИЗНАЧЕННЯ
11		ЗЕМЛІ ПРОМИСЛОВОСТІ (ЗЕМЛІ, НАДАНІ ДЛЯ РОЗМІЩЕННЯ ТА ЕКСПЛУАТАЦІЇ ОСНОВНИХ, ПІДСОБНИХ І ДОПОМІЖНИХ БУДІВЕЛЬ ТА СПОРУД ПРОМИСЛОВИХ, ГІРНИЧОДОБУВНИХ, ТРАНСПОРТНИХ ТА ІНШИХ ПІДПРИЄМСТВ, ЇХ ПІД'ЇЗНИХ ШЛЯХІВ, ІНЖЕНЕРНИХ МЕРЕЖ, АДМІНІСТРАТИВНО-ПОБУТОВИХ БУДІВЕЛЬ, ІНШИХ СПОРУД)
	11.01	ДЛЯ РОЗМІЩЕННЯ ТА ЕКСПЛУАТАЦІЇ ОСНОВНИХ, ПІДСОБНИХ І ДОПОМІЖНИХ БУДІВЕЛЬ ТА СПОРУД ПІДПРИЄМСТВАМИ, ЩО ПОВ'ЯЗАНІ З КОРИСТУВАННЯМ НАДРАМИ
	11.02	ДЛЯ РОЗМІЩЕННЯ ТА ЕКСПЛУАТАЦІЇ ОСНОВНИХ, ПІДСОБНИХ І ДОПОМІЖНИХ БУДІВЕЛЬ ТА СПОРУД ПІДПРИЄМСТВ ПЕРЕРобНОЇ, МАШИНОБУДІВНОЇ ТА ІНШОЇ ПРОМИСЛОВОСТІ
	11.03	ДЛЯ РОЗМІЩЕННЯ ТА ЕКСПЛУАТАЦІЇ ОСНОВНИХ, ПІДСОБНИХ І ДОПОМІЖНИХ БУДІВЕЛЬ ТА СПОРУД БУДІВЕЛЬНИХ ОРГАНІЗАЦІЙ ТА ПІДПРИЄМСТВ
	11.04	ДЛЯ РОЗМІЩЕННЯ ТА ЕКСПЛУАТАЦІЇ ОСНОВНИХ, ПІДСОБНИХ І ДОПОМІЖНИХ БУДІВЕЛЬ ТА СПОРУД ТЕХНІЧНОЇ ІНФРАСТРУКТУРИ (ВИРОБНИЦТВА ТА РОЗПОДІЛЕННЯ ГАЗУ, ПОСТАЧАВАННЯ ПАРИ ТА ГАРЯЧОЇ ВОДИ, ЗБИРАННЯ, ОЧИЩЕННЯ ТА РОЗПОДІЛЕННЯ ВОДИ)
	11.05	ДЛЯ ЦІЛЕЙ ПІДРОЗДІЛІВ 11.01-11.04 ТА ДЛЯ ЗБЕРЕЖЕННЯ ТА ВИКОРИСТАННЯ ЗЕМЕЛЬ ПРИРОДНО-ЗАПОВІДНОГО ФОНДУ

АНАЛІЗ ЗЕМЕЛЬ ПРОМИСЛОВОСТІ

ЧАСТКА ЗЕМЕЛЬ ПРОМИСЛОВОСТІ У СТРУКТУРІ ЗАБУДОВАНИХ ЗЕМЕЛЬ, %

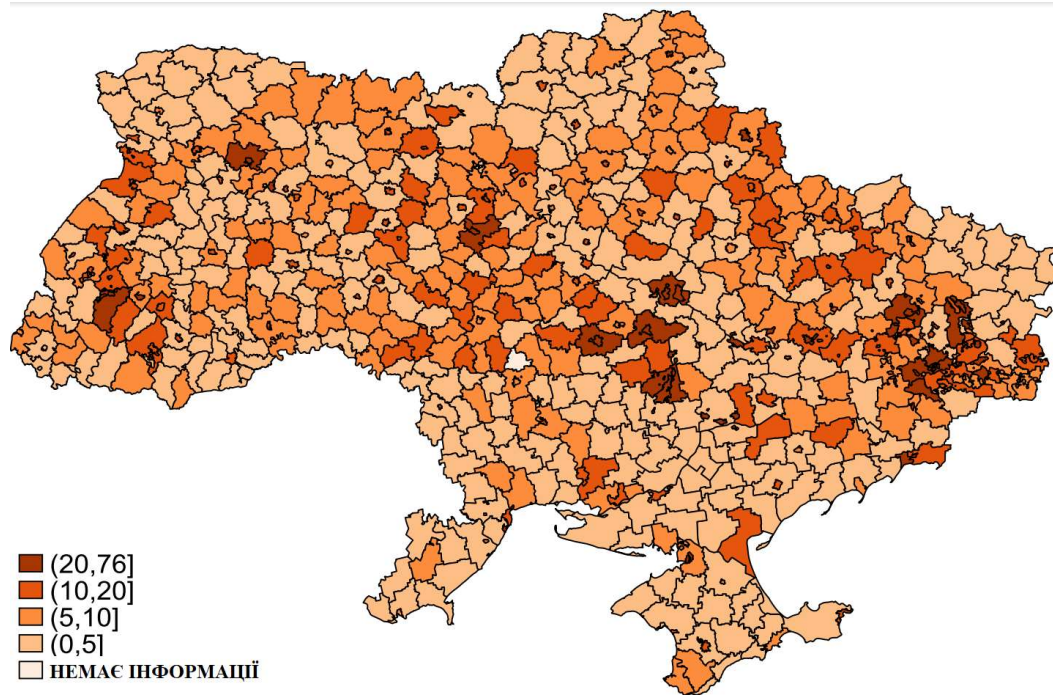

РЕГІОНИ З НАЙВИЩОЮ ЧАСТКОЮ ЗЕМЕЛЬ ПРОМИСЛОВОСТІ, %

СЕРЕДНЬОНАЦІОНАЛЬНЕ ЗНАЧЕННЯ – 6,3%

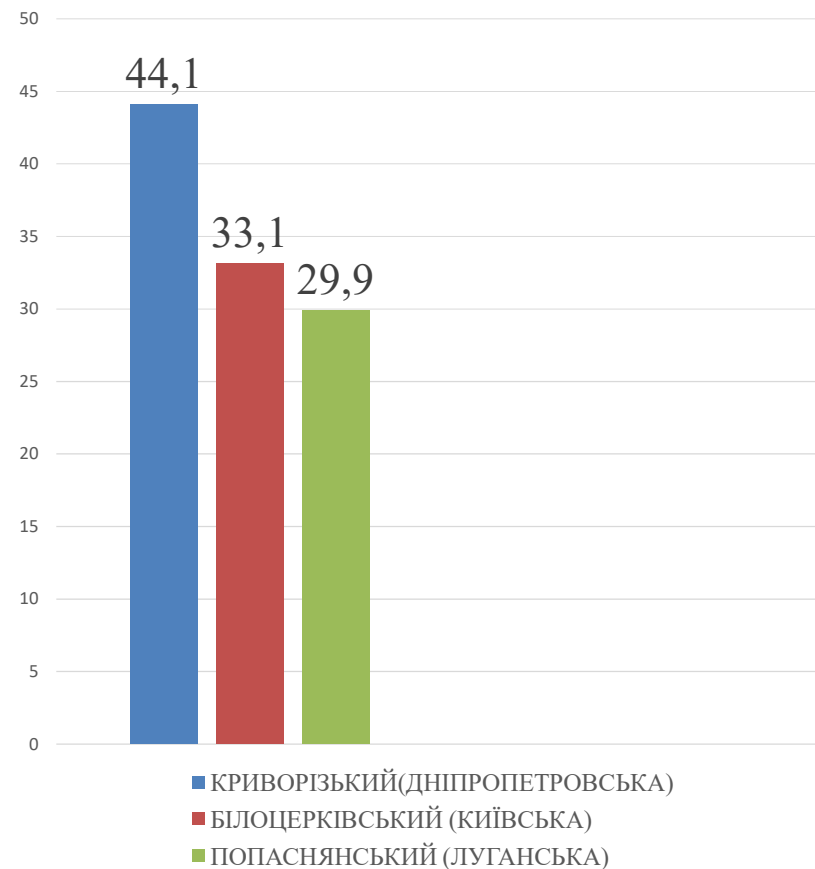

*ДАНІ «МОНІТОРИНГ ЗЕМЕЛЬНИХ ВІДНОСИН В УКРАЇНІ»
СТАТИСТИЧНИЙ ЩОРІЧНИК 2016-2017

КЛАСИФІКАЦІЯ ТЕПЛОМЕРЕЖ

ТЕПЛОВА МЕРЕЖА — СУКУПНІСТЬ УСТАТКУВАННЯ (ПОМПИ, ТРУБОПРОВИДИ, АРМАТУРА, ЗАСОБИ ВИМІРЮВАЛЬНОЇ ТЕХНІКИ), ЗА ДОПОМОГОЮ ЯКОГО ПОДАЄТЬСЯ ВІД ДЖЕРЕЛА ТЕПЛА НАГРІТИЙ ТЕПЛОНОСІЙ (ВОДЯНА ПАРА АБО ГАРЯЧА ВОДА) ДО СПОЖИВАЧІВ ТЕПЛА І ПОВЕРТАЄТЬСЯ ПІСЛЯ ЧАСТКОВОГО ВИКОРИСТАННЯ ТЕПЛА (ОХОЛОДЖЕННЯ) У ВИГЛЯДІ КОНДЕНСАТУ ПАРИ ТА ВІДПРАЦЬОВАНОЇ ГАРЯЧОЇ ВОДИ ДО ДЖЕРЕЛА ТЕПЛА.

КАТЕГОРІЇ ТЕПЛОВИХ МЕРЕЖ ЗА ПРИЗНАЧЕННЯМ

МАГІСТРАЛЬНІ ТЕПЛОВІ МЕРЕЖІ — КОМПЛЕКС ТРУБОПРОВІДІВ І СПОРУД, ЩО ЗАБЕЗПЕЧУЮТЬ ТРАНСПОРТУВАННЯ ТЕПЛОНОСІЯ ВІД ДЖЕРЕЛА ТЕПЛОВОЇ ЕНЕРГІЇ ДО МІСЦЕВОЇ (РОЗПОДІЛЬНОЇ) ТЕПЛОВОЇ МЕРЕЖІ;

РОЗПОДІЛЬНІ — ПРОКЛАДЕНІ ВІД МАГІСТРАЛЬНИХ ТЕПЛОВИХ МЕРЕЖ ПО ТЕРИТОРІЇ МІКРОРАЙОНІВ АБО ПРОМИСЛОВИХ ПІДПРИЄМСТВ ДО ВУЗЛІВ ВІДГАЛУЖЕННЯ ТЕПЛОВИХ МЕРЕЖ ДО ОКРЕМИХ БУДІВЕЛЬ;

ВІДГАЛУЖЕННЯ, ЩО ЙДУТЬ ВІД РОЗПОДІЛЬНИХ ТЕПЛОВИХ МЕРЕЖ (В ОКРЕМИХ ВИПАДКАХ — ВІД МАГІСТРАЛЬНИХ) ДО ФУНДАМЕНТІВ БУДІВЕЛЬ.

КАТЕГОРІЇ ТЕПЛОВИХ МЕРЕЖ ЗА ПРИЗНАЧЕННЯМ

РАЙОННІ (ІЗОЛЬОВАНІ)

ЗАГАЛЬНІ (ЄДИНІ) ТЕПЛОВІ МЕРЕЖІ.



ОБМЕЖЕННЯ У ВИКОРИСТАННІ ТЕРИТОРІЙ ОБ'ЄКТІВ ПРОМИСЛОВОСТІ

9

ОБМЕЖЕННЯ ЩОДО ВИКОРИСТАННЯ ЗЕМЕЛЬ ПРОМИСЛОВОСТІ В ЗЕМЕЛЬНОМУ ЗАКОНОДАВСТВІ

ПОСТАНОВА КМУ № 1051 «ПРО
ПОРЯДОК ВЕДЕННЯ ДЕРЖАВНОГО
ЗЕМЕЛЬНОГО КАДАСТРУ»

- 01.09 ОХОРОННА ЗОНА НАВКОЛО
ПРОМИСЛОВОГО ОБ'ЄКТА
01.09.1 САНІТАРНО-ЗАХИСНА СМУГА
НАВКОЛО ПРОМИСЛОВОГО ОБ'ЄКТА

ОБМЕЖЕННЯ ЩОДО ВИКОРИСТАННЯ ЗЕМЕЛЬ ПРОМИСЛОВОСТІ В МІСТОБУДІВНОМУ ЗАКОНОДАВСТВІ

ДБН Б.2.2 -12:2019
«ПЛАНУВАННЯ ТА ЗАБУДОВА
ТЕРИТОРІЇ»

- САНІТАРНО-ЗАХИСНІ ЗОНИ
ПРОМИСЛОВИХ
ПІДПРИЄМСТВ I-V КЛАСІВ
ШКІДЛИВОСТІ,
СІЛЬСЬКОГОСПОДАРСЬКИХ,
КОМУНАЛЬНИХ ТА
СКЛАДСЬКИХ ТЕРИТОРІЙ ТА
ОБ'ЄКТІВ, А ТАКОЖ
ОБ'ЄКТІВ ТРАНСПОРТНОЇ
ІНФРАСТРУКТУРИ



СИТУАЦІЙНИЙ ПЛАН РОЗМІЩЕННЯ ЗЕМЕЛЬНОЇ ДІЛЯНКИ

В МЕЖАХ БОРИСПІЛЬСЬКОГО РАЙОНУ

В МЕЖАХ М. БОРИСПІЛЬ

В МЕЖАХ КАДАСТРОВОГО КВАРТАЛУ

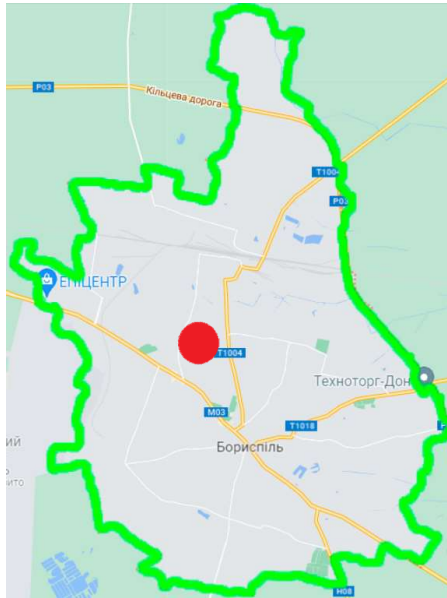
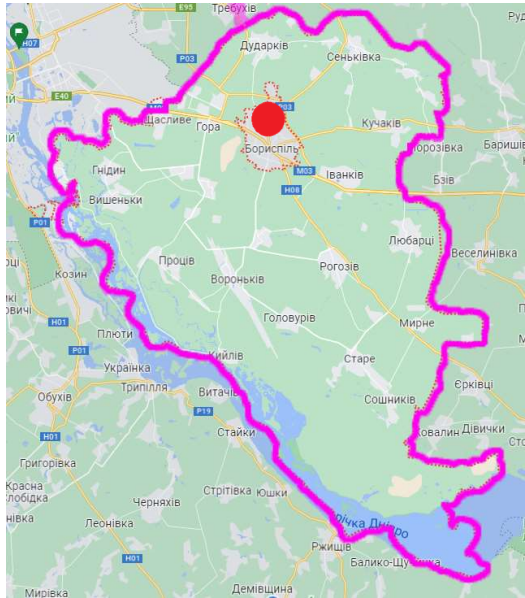

УМОВНІ ПОЗНАЧЕННЯ



МЕЖІ БОРИСПІЛЬСЬКОГО РАЙОНУ



МЕЖІ М. БОРИСПІЛЬ



МЕЖІ КАДАСТРОВОГО КВАРТАЛУ



МЕЖІ ЗЕМЕЛЬНОЇ ДІЛЯНКИ



РОЗТАШУВАННЯ ЗЕМЕЛЬНОЇ ДІЛЯНКИ

ХАРАКТЕРИСТИКА ЗЕМЕЛЬНОЇ ДІЛЯНКИ

ФРАГМЕНТ ТОПОГРАФІЧНОГО ПЛАНУ

М 1:1000

ЗЕМЕЛЬНА ДІЛЯНКА НА ОРТОФОТОПЛАНІ

М 1:500

11

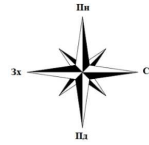

УМОВНІ ПОЗНАЧЕННЯ

МЕЖІ ЗЕМЕЛЬНОЇ ДІЛЯНКИ

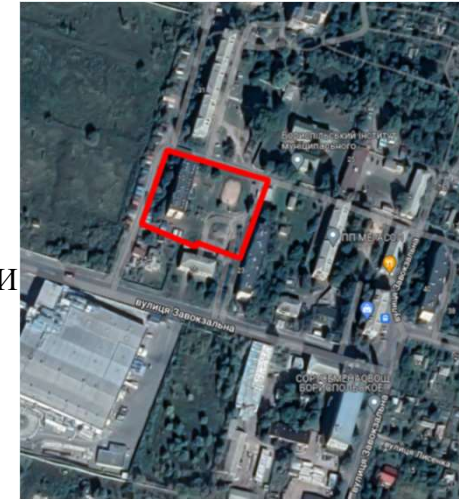

ОСНОВНІ ТЕХНІКО-ЕКОНОМІЧНІ ПОКАЗНИКИ

НАЗВА ПОКАЗНИКА	ОДИНИЦІ ВИМІРУ	ЗНАЧЕННЯ
ЦІЛЬОВЕ ПРИЗНАЧЕННЯ		ДЛЯ РОЗМІЩЕННЯ ТА ЕКСПЛУАТАЦІЇ ОСНОВНИХ, ПІДСОБНИХ ТА ДОПОМІЖНИХ БУДІВЕЛЬ І СПОРУД ТЕХНІЧНОЇ ІНФРАСТРУКТУРИ
СКЛАД УГІДЬ ЗГІДНО КЛАСИФІКАЦІЇ ВИДІВ ЗЕМЕЛЬНИХ УГІДЬ (КВЗУ)		ЗЕМЛІ, ЯКІ ВИКОРИСТОВУЮТЬСЯ ДЛЯ ТЕХНІЧНОЇ ІНФРАСТРУКТУРИ (010.00)
ПЛОЩА ЗЕМЕЛЬНОЇ ДІЛЯНКИ	ГА	0,05
ПЛОЩА ТЕРИТОРІЇ ЗЕМЕЛЬНОЇ ДІЛЯНКИ, ЩО ЗНАХОДИТЬСЯ В ЗОНІ ДІЇ ОБМЕЖЕНЬ У ВИКОРИСТАННІ	ГА	0,05

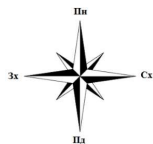

ВИХІДНА ЗЕМЕЛЬНА ТА МІСТОБУДІВНА КАДАСТРОВА ІНФОРМАЦІЯ

12

ФРАГМЕНТ ПЛАНУ ЗОНУВАННЯ

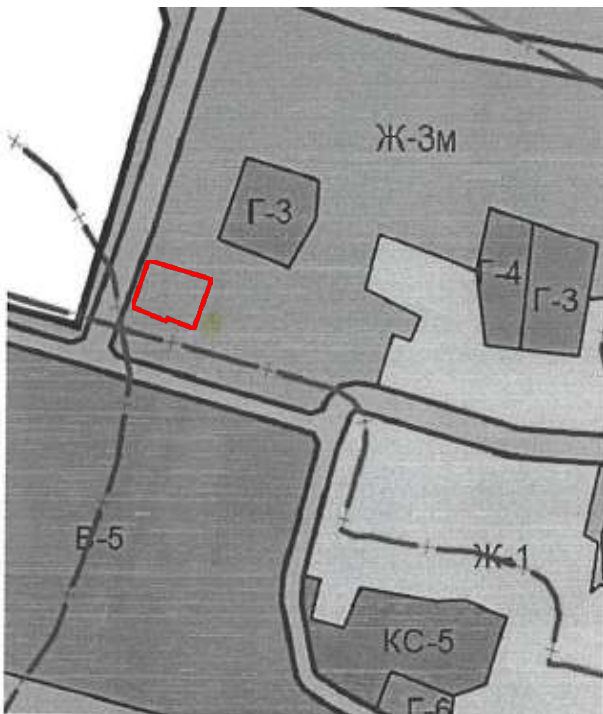

ФРАГМЕНТ ГЕНЕРАЛЬНОГО ПЛАНУ

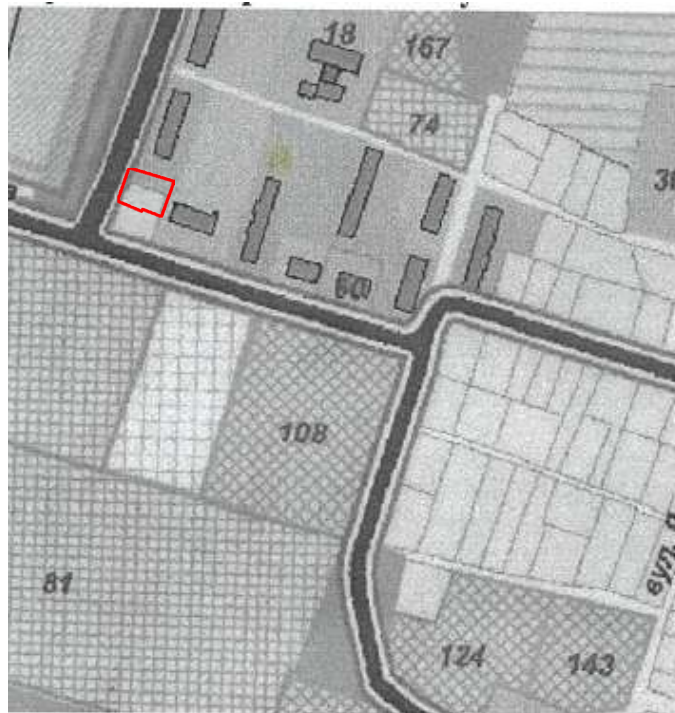

ЗЕМЕЛЬНА ДІЛЯНКА НА ПУБЛІЧНІЙ КАДАСТРОВІЙ КАРТІ

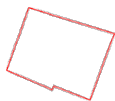
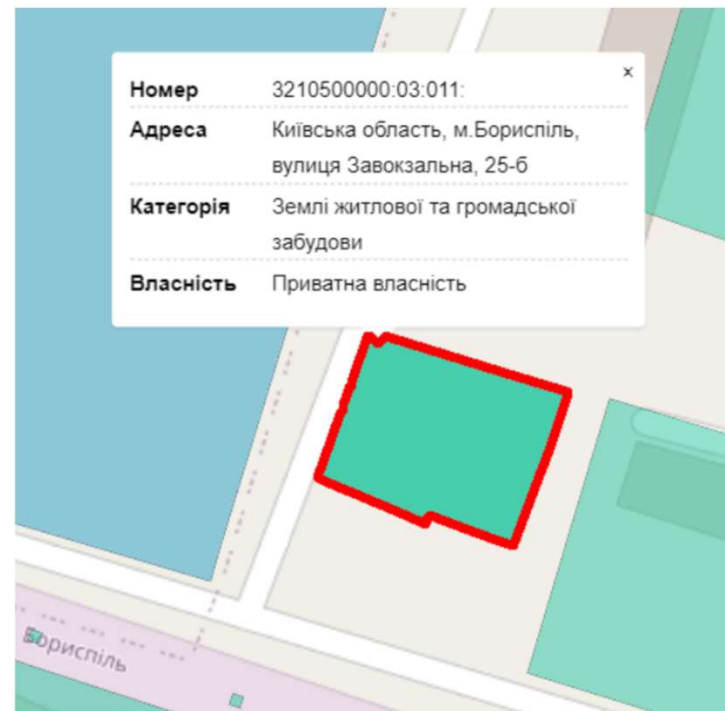

МЕЖІ ЗЕМЕЛЬНОЇ ДІЛЯНКИ

18 – ВИЩИЙ НАВЧАЛЬНИЙ ЗАКЛАД
60 – МАГАЗИН

УМОВНІ ПОЗНАЧЕННЯ

74 – ДОЧІРНЄ ПІДПРИЄМСТВО «КЛЮ-ВИРОБНИЦТВО»
81 – ВАТ «БОРИСПІЛЬСЬКЕ ХЛІБОПРИЙМАЛЬНЕ ПІДПРИЄМСТВО»
108 – ЗАТ «БОРИСПІЛЬСЬКЕ ПІДПРИЄМСТВО «СОРТНАСІННЯОВОЧ»
124 – ТОВ «АЛЬБА-УКРАЇНА»

143 – МАЛІ ТА ГАРАЖНІ ПІДПРИЄМСТВА
167 – ГАРАЖІ, АВТОСТОЯНКИ

КАДАСТРОВИЙ ПЛАН ЗЕМЕЛЬНОЇ ДІЛЯНКИ
КАДАСТРОВИЙ НОМЕР ЗЕМЕЛЬНОЇ ДІЛЯНКИ: 3210500000:03:011: ____
РОЗТАШОВАНОЇ НА ВУЛ. ЗАВОКЗАЛЬНА 25-Б В М. БОРИСПІЛЬ, ПЛОЩЕЮ 0.5 ГА

УМОВИ НАДАННЯ		ПОСТІЙНЕ КОРИСТУВАННЯ
МІСЦЕ РОЗТАШУВАННЯ		ВУЛ. ЗАВОКЗАЛЬНА 25-Б. М. БОРИСПІЛЬ
ЦІЛЬОВЕ ПРИЗНАЧЕННЯ	КАТЕГОРІЯ ЗЕМЕЛЬ	800 – ЗЕМЛІ ПРОМИСЛОВОСТІ, ТРАНСПОРТУ, ЗВ'ЯЗКУ, ЕНЕРГЕТИКИ, ОБОРОНИ ТА ІНШОГО ПРИЗНАЧЕННЯ
	ВИД ВИКОРИСТАННЯ ЗЕМЕЛЬНОЇ ДІЛЯНКИ	ДЛЯ РОЗМІЩЕННЯ, ЕКСПЛУАТАЦІЇ, ОСНОВНИХ, ПІДСОБНИХ ТА ДОПОМІЖНИХ БУДІВЕЛЬ І СПОРУД ТЕХНІЧНОЇ ІНФРАСТРУКТУРИ ((ВИРОБНИЦТВА ТА РОЗПОДІЛЕННЯ ГАЗУ, ПОСТАЧАННЯ ПАРИ ТА ГАРЯЧОЇ ВОДИ, ЗБИРАННЯ, ОЧИЩЕННЯ ТА РОЗПОДІЛЕННЯ ВОДИ))
	КОД ЦІЛЬОВОГО ПРИЗНАЧЕННЯ	11.04
ЕКСПЛІКАЦІЯ ЗЕМЕЛЬНИХ УГІДЬ		
ВСЬОГО ЗЕМЕЛЬ, ГЕКТАРІВ		У ТОМУ ЧИСЛІ ЗА ЗЕМЕЛЬНИМИ УГІДДЯМИ, ГЕКТАРІВ 010.00 ЗЕМЛІ, ЯКІ ВИКОРИСТОВУЮТЬСЯ ДЛЯ ТЕХНІЧНОЇ ІНФРАСТРУКТУРИ
ПЛОЩА ЗЕМЕЛЬНОЇ ДІЛЯНКИ, ГА: 0,0500		0,0500
В ТОМУ ЧИСЛІ В ЗОНІ ДІЇ ОБМЕЖЕНЬ, ГА: 0,0500		0,0500

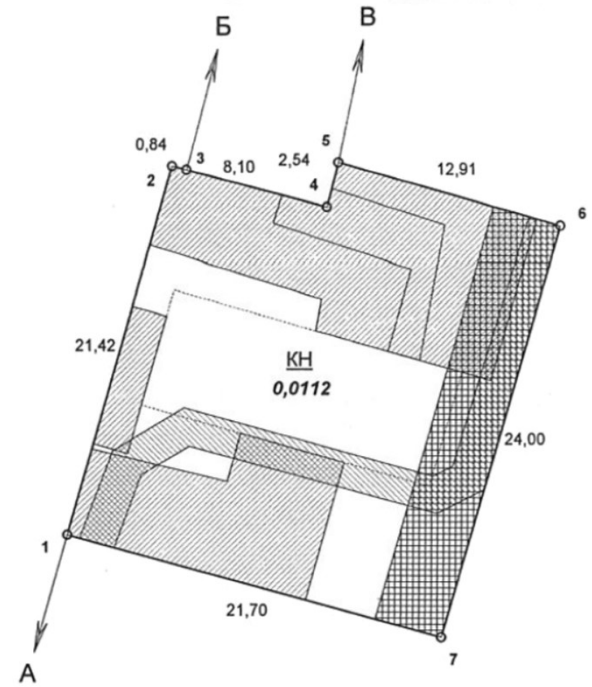

КООРДИНАТИ ПОВОРОТНИХ ТОЧОК ЗЕМЕЛЬНОЇ ДІЛЯНКИ

НОМЕР ТОЧКИ	КООРДИНАТИ, М	
	X	Y
1	5 575 124,330	3 403 365,160
2	5 575 144,940	3 403 370,980
3	5 575 144,730	3 403 371,790
4	5 575 142,720	3 403 379,640
5	5 575 145,180	3 403 380,270
6	5 575 141,730	3 403 392,710
7	5 575 118,660	3 403 386,110
1	5 575 124,330	3 403 365,160

МАСШТАБ 1:2000
УМОВНІ ПОЗНАЧЕННЯ
А НАЗВА ПОВОРОТНОЇ ТОЧКИ
1 НОМЕР ПОВОРОТНОЇ ТОЧКИ
21,42 ЛІНІЙНІ ПРОМІРИ
0,05 ПЛОЩА ЗЕМЕЛЬНОЇ ДІЛЯНКИ, ГА
ОПИС МЕЖ
ВІД А ДО Б ЗЕМЛІ ЗАГАЛЬНОГО КОРИСТУВАННЯ
ВІД Б ДО В ЗЕМЛІ ГР. КОБЗАР Г.В.
:ВІД В ДО А ЗЕМЛІ КОМУНАЛЬНОЇ ВЛАСНОСТІ

ОБМЕЖЕННЯ У ВИКОРИСТАННІ ЗЕМЕЛЬНОЇ ДІЛЯНКИ
КАДАСТРОВИЙ НОМЕР ЗЕМЕЛЬНОЇ ДІЛЯНКИ: 3210500000:03:011: _____
 РОЗТАШОВАНОЇ НА ВУЛ. ЗАВОКЗАЛЬНА 25-Б В М. БОРИСПІЛЬ, ПЛОЩЕЮ 0.5 ГА

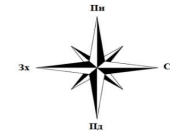

КОД	НАЗВА ОБМЕЖЕННЯ	ПІДСТАВА ДЛЯ ВСТАНОВЛЕННЯ, УМОВИ ВИКОРИСТАННЯ	ПЛОЩА, ГА	ПЛОЩА ПІД УГІДДЯМИ, ГА
01.05	ОХОРОННА ЗОНА НАВКОЛО ОБ'ЄКТА ЕНЕРГЕТИЧНОЇ СИСТЕМИ	ЗЕМЕЛЬНИЙ КОДЕКС УКРАЇНИ, ВОДНИЙ КОДЕКС УКРАЇНИ, ПОСТАНОВИ КАБІНЕТУ МІНІСТРІВ УКРАЇНИ ВІД 13.05.96 № 502 "ПРО ЗАТВЕРДЖЕННЯ ПОРЯДКУ КОРИСТУВАННЯ ЗЕМЛЯМИ ВОДНОГО ФОНДУ", ВІД 14.04.97 № 347 "ПРО ЗАТВЕРДЖЕННЯ ПОРЯДКУ СКЛАДАННЯ ПАСПОРТІВ РІЧОК І ПОРЯДКУ УСТАНОВЛЕННЯ БЕРЕГОВИХ СМУТ ВОДНИХ ШЛЯХІВ ТА КОРИСТУВАННЯ НИМИ"	0,008	0,008
01.08	ОХОРОННА ЗОНА НАВКОЛО ІНЖЕНЕРНИХ КОМУНІКАЦІЙ (ТЕПЛОМЕРЕЖА)		0,0174	0,0174
01.08	ОХОРОННА ЗОНА НАВКОЛО ІНЖЕНЕРНИХ КОМУНІКАЦІЙ (ВОДОПОСТАЧАННЯ)		0,0016	0,0016
01.08	ОХОРОННА ЗОНА НАВКОЛО ІНЖЕНЕРНИХ КОМУНІКАЦІЙ (КАНАЛІЗАЦІЙНІ СИСТЕМА)		0,0094	0,0094
01.03	ОХОРОННА ЗОНА НАВКОЛО ОБ'ЄКТА ТРАНСПОРТУ	ЗЕМЕЛЬНИЙ КОДЕКС УКРАЇНИ, ЗАКОНИ УКРАЇНИ "ПРО ВИКОРИСТАННЯ АТМОСФЕРНОГО ПОВІТРЯ", "ПРО ВИКОРИСТАННЯ ЯДЕРНОЇ ЕНЕРГІЇ ТА РАДІАЦІЙНУ БЕЗПЕКУ", "ПРО ВИДОБУВАННЯ ТА ПЕРЕРОБКУ УРАНОВИХ РУД", "ПРО ЕЛЕКТРОЕНЕРГЕТИКУ", ПОСТАНОВА КАБІНЕТУ МІНІСТРІВ УКРАЇНИ ВІД 04.03.97 №209 "ПРО ЗАТВЕРДЖЕННЯ ПРАВИЛ ОХОРОНИ ЕЛЕКТРИЧНИХ МЕРЕЖ"	0,0093	0,0093

УМОВНІ ПОЗНАЧЕННЯ

А НАЗВА ПОВОРОТНОЇ ТОЧКИ

1 НОМЕР ПОВОРОТНОЇ ТОЧКИ

21,42 ЛІНІЙНІ ПРОМІРИ

0,05 ПЛОЩА ЗЕМЕЛЬНОЇ ДІЛЯНКИ, ГА

 01.05 ОХОРОННА ЗОНА НАВКОЛО (УЗДОВЖ) ОБ'ЄКТА ЕНЕРГЕТИЧНОЇ СИСТЕМИ

 01.08 ОХОРОННА ЗОНА НАВКОЛО ІНЖЕНЕРНИХ КОМУНІКАЦІЙ

 01.03 ОХОРОННА ЗОНА НАВКОЛО (УЗДОВЖ) ОБ'ЄКТА ТРАНСПОРТУ



СХЕМА GNSS СПОСТЕРЕЖЕНЬ



15

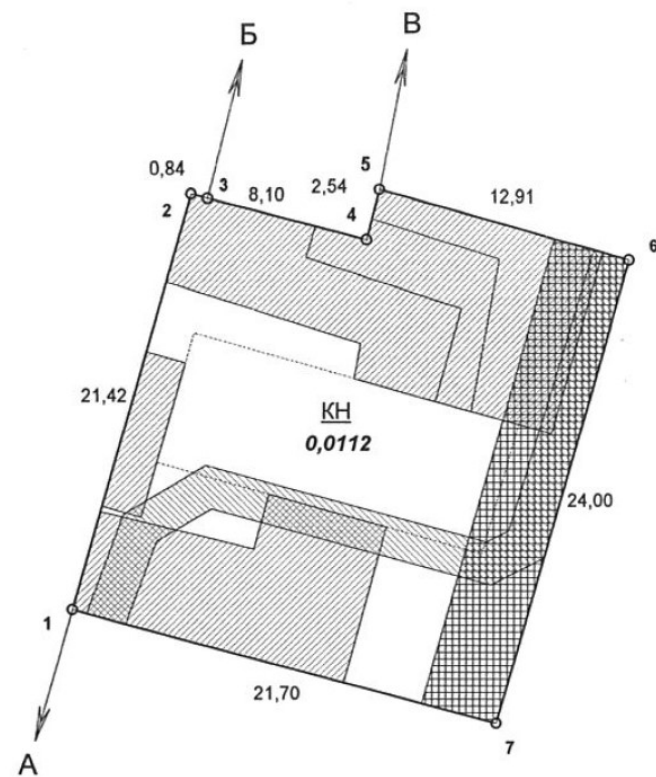
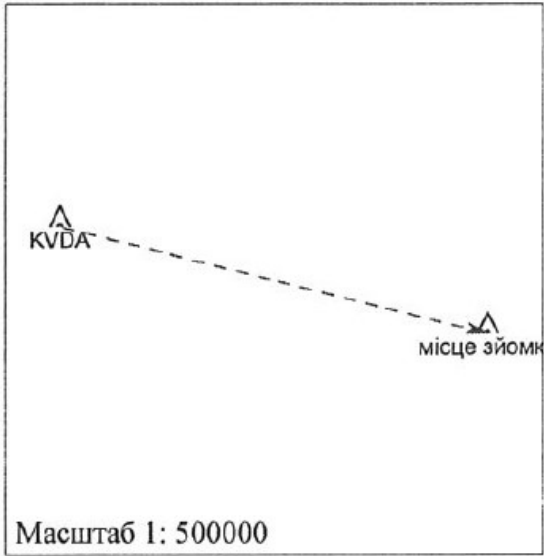

ВИХІДНИЙ ПУНКТ: KVDA
 КООРДИНАТА X=5580028.664
 КООРДИНАТА Y=3383495.8441
 КООРДИНАТА Z=145.1866
 СИСТЕМА КООРДИНАТ: СК-63
 СИСТЕМА ВИСОТ: БАЛТІЙСЬКА
 77
 КЛАС МЕРЕЖІ: УКРАЇНСЬКА
 ПОСТІЙНО ДІЮЧА МЕРЕЖА
 НАЗВА МЕРЕЖІ: SYSTEM
 SOLUTIONS
 ПРИЛАД: GPS SOUTH S660P
 ТИП АНТЕНИ: НХ-СН3013А
 КІЛЬКІСТЬ ВЕКТОРІВ: 44
 СЕРЕДНЯ ДОВЖИНА ВЕКТОРА:
 20476 М

Масштаб 1: 500000

УМОВНІ ПОЗНАЧЕННЯ:

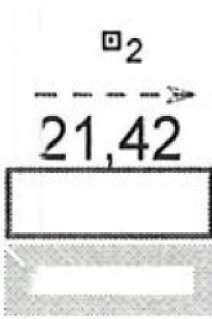

Точки знімання на місцевості
 ВЕКТОРИ ВІД СТАНЦІЙ GNSS ДО ТОЧОК ЗНІМАННЯ
 МІРИ ЛІНІЙ
 МЕЖА ЗЕМ.ДІЛЯНКИ, ЩО ПЕРЕДАЄТЬСЯ
 МЕЖІ ЗЕМ. ДІЛЯНОК, ЩО НАЯВНІ НА
 КАДАСТРОВІЙ КАРТІ

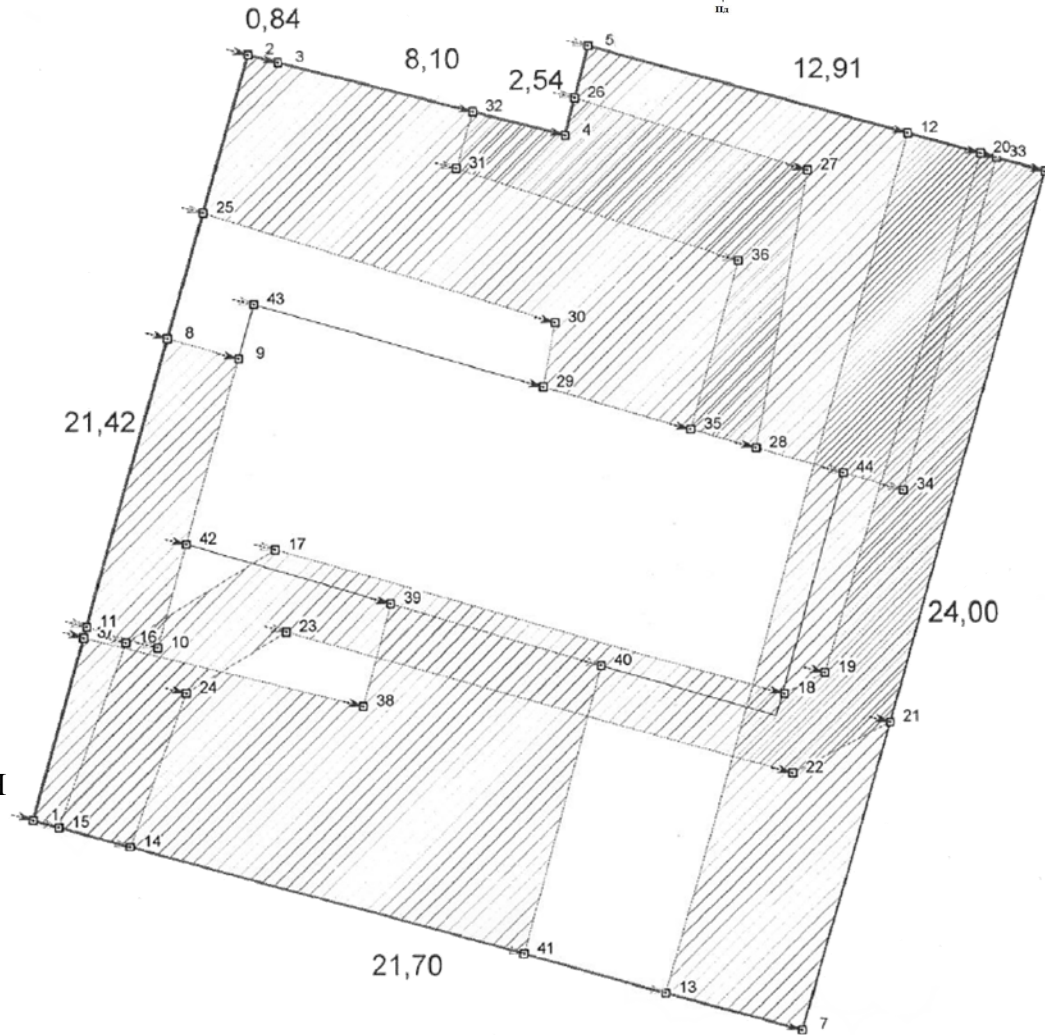

СТВОРЕННЯ XML-ФАЙЛА

1

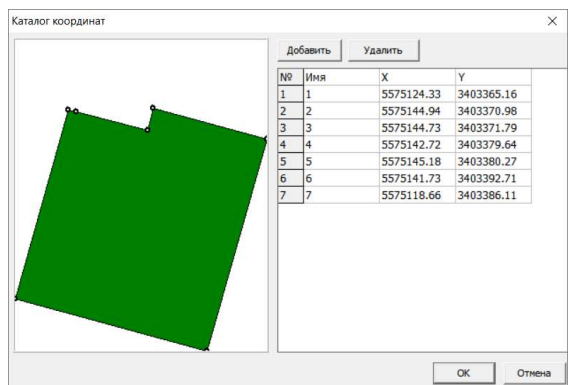

ЗАПОВНЕННЯ КАТАЛОГУ КООРДИНАТ ЗЕМЕЛЬНОЇ ДІЛЯНКИ

2

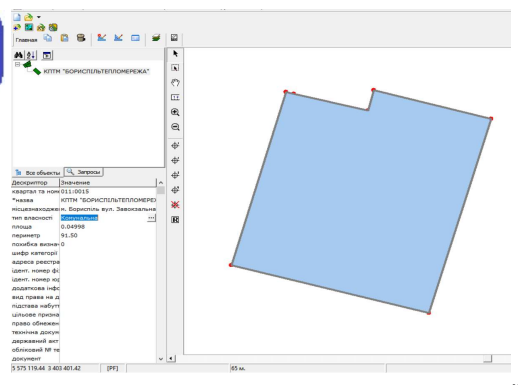

ВНЕСЕННЯ ДАНИХ ЩОДО ЗЕМЕЛЬНОЇ ДІЛЯНКИ

3

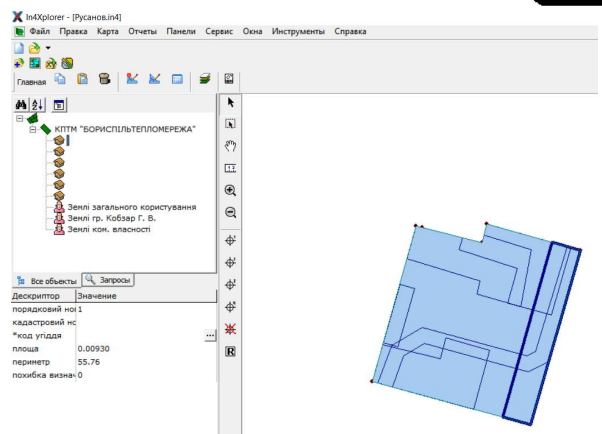

ДОДАВАННЯ УГІДЬ ТА ОБМЕЖЕНЬ

4

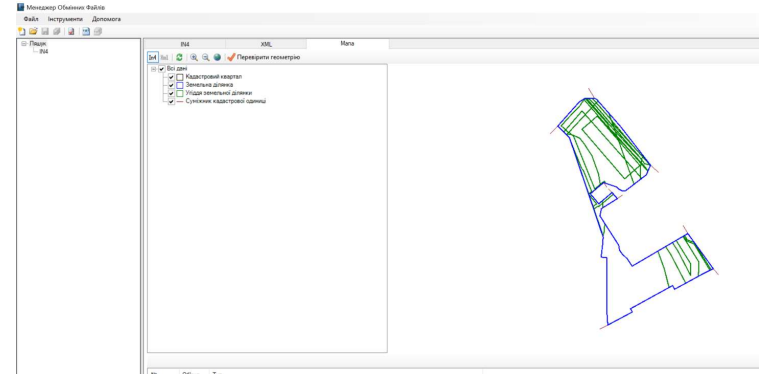
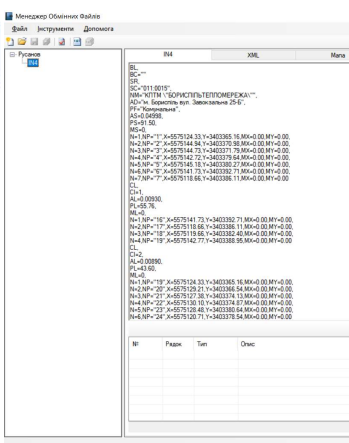

РЕЗУЛЬТАТ ВНЕСЕННЯ ВСІХ ДАНИХ

5

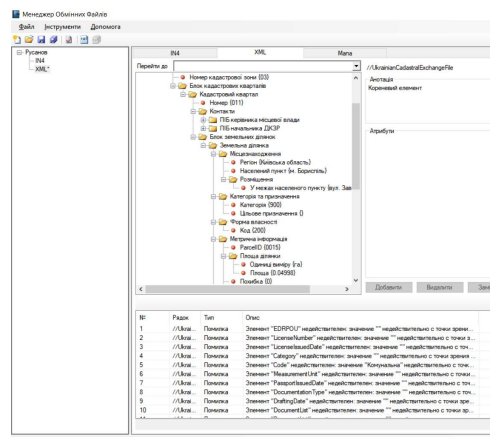

СТВОРЕНИЙ XML-ФАЙЛ

ПОРЯДОК РЕЄСТРАЦІ ЗЕМЕЛЬНОЇ ДІЛЯНКИ У ДЕРЖАВНОМУ ЗЕМЕЛЬНОМУ КАДАСТРІ

16

ВІДПОВІДНО ДО ПОРЯДКУ ВЕДЕННЯ ДЕРЖАВНОГО ЗЕМЕЛЬНОГО КАДАСТРУ,
ЗАТВЕРДЖЕНОГО ПОСТАНОВОЮ КАБІНЕТУ МІНІСТРІВ УКРАЇНИ № 1051 ВІД 17.10.2012

1	2	3	4	5
<p>ДЕРЖАВНОМУ КАДАСТРОВОМУ РЕЄСТРАТОРУ ПОДАЮТЬСЯ ТАКІ ДОКУМЕНТИ:</p> <ul style="list-style-type: none">ЗАЯВАЕЛЕКТРОННИЙ ДОКУМЕНТДОКУМЕНТАЦІЯ ІЗ ЗЕМЛЕУСТРОЮ В ЕЛЕКТРОННОМУ ВИГЛЯДІ	<p>ДЕРЖАВНИЙ КАДАСТРОВИЙ РЕЄСТРАТОР НА ПРОТЯЗІ 14 ДНІВ ПЕРЕВІРЯЄ ВІДПОВІДНІСТЬ ПОДАНИХ ДОКУМЕНТІВ ВИМОГАМ ТА ВИКОНУЄ ОДНУ З ТАКИХ ДІЙ:</p> <ul style="list-style-type: none">ЗДІЙСНЮЄ ДЕРЖАВНУ РЕЄСТРАЦІЮ ЗЕМЕЛЬНОЇ ДІЛЯНКИПРИЙМАЄ РІШЕННЯ ПРО ВІДМОВУ У ДЕРЖАВНИЙ РЕЄСТРАЦІЮ ЗЕМЕЛЬНОЇ ДІЛЯНКИ	<p>ЗДІЙСНЮЄ ДЕРЖАВНУ РЕЄСТРАЦІЮ ЗЕМЕЛЬНОЇ ДІЛЯНКИ:</p> <ul style="list-style-type: none">ПРИСВОЮЄ КАДАСТРОВИЙ НОМЕР ЗЕМЕЛЬНИЙ ДІЛЯНЦІ;ВІДКРИВАЄ ПОЗЕМЕЛЬНУ КНИГУ ТА ВНОСИТЬ ВІДОМОСТІ ДО НЕЇРОБИТЬ ПОЗНАЧКУ ПРО ПРОВЕДЕННЯ ПЕРЕВІРКИ ЕЛЕКТРОННОГО ДОКУМЕНТАНАДАЄ ТАКІ ВІДОМОСТІ ВІДПОВІДНИМ ОРГАНАМ ДЕРЖАВНОЇ ВЛАДИ, ОРГАНАМ МІСЦЕВОГО САМОВРЯДУВАННЯ:<ol style="list-style-type: none">ПРО ДЕРЖАВНУ РЕЄСТРАЦІЮ ЗЕМЕЛЬНОЇ ДІЛЯНКИУЗАГАЛЬНЕНІ ВІДОМОСТІ ПРО КІЛЬКІСТЬ ТА ЯКІСТЬ ЗЕМЕЛЬ;ДО 2015 РОКУ - КОПІЇ ЗВІТІВ ДЕРЖАВНОЇ СТАТИСТИЧНОЇ ЗВІТНОСТІ З КІЛЬКІСНОГО ОБЛІКУ ЗЕМЕЛЬ	<p>ПІСЛЯ ЗАТВЕРДЖЕННЯ ДОКУМЕНТАЦІЇ ІЗ ЗЕМЛЕУСТРОЮ ДЕРЖАВНИЙ КАДАСТРОВИЙ РЕЄСТРАТОР ПРОТЯГОМ 2 РОБОЧИХ ДНІВ ВНОСИТЬ ВІДПОВІДНІ ВІДОМОСТІ ДО ПОЗЕМЕЛЬНОЇ КНИГИ</p> <p>ДО ПОЗЕМЕЛЬНОЇ КНИГИ В ПАПЕРОВІЙ ФОРМІ ДОДАЄТЬСЯ ЗАСВІДЧЕНА КОПІЯ РІШЕННЯ, ЯКЕ Є ПІДСТАВОЮ ДЛЯ ВНЕСЕННЯ ВІДОМОСТЕЙ ДО НЕЇ.</p>	<p>ВНЕСЕННЯ ВІДОМОСТЕЙ ПРО ВЛАСНИКІВ, КОРИСТУВАВ ЗЕМЕЛЬНОЇ ДІЛЯНКИ ДЕРЖАВНИМ КАДАСТРОВИМ РЕЄСТРАТОРОМ:</p> <p>ДЕРЖАВНИЙ КАДАСТРОВИЙ РЕЄСТРАТОР В ДЕНЬ ОТРИМАННЯ ІНФОРМАЦІЇ ПРО ЗАРЕЄСТРОВАНІ РЕЧОВІ ПРАВА НА НЕРУХОМЕ МАЙНО ШЛЯХОМ БЕЗПОСЕРЕДНЬОГО ДОСТУПУ ДО ДЕРЖАВНОГО РЕЄСТРУ РЕЧОВИХ ПРАВ НА НЕРУХОМЕ МАЙНО ВНОСИТЬ ВІДОМОСТІ ПРО ВЛАСНИКІВ, КОРИСТУВАЧІВ ЗЕМЕЛЬНОЇ ДІЛЯНКИ ВІДПОВІДНО ДО ДАНИХ ЗАЗНАЧЕНОГО РЕЄСТРУ ДО ПОЗЕМЕЛЬНОЇ КНИГИ В ЕЛЕКТРОННИЙ (ЦИФРОВІЙ) ТА ПАПЕРОВІЙ ФОРМІ.</p>

ЗАСТОСУВАННЯ ГІС-ТЕХНОЛОГІЙ ПРИ РОЗРОБЦІ ПРОЕКТУ ЗЕМЛЕУСТРОЮ

Основні програмні забезпечення ГІС

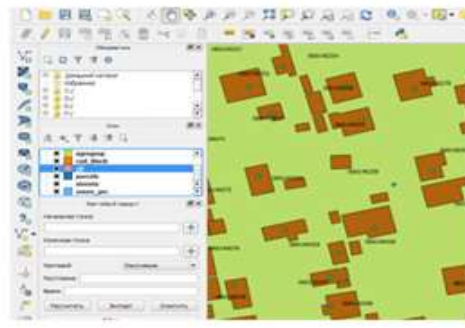
	ArcGIS	Mapinfo	QGIS
Виробник	американська компанія «ESRI»	американська компанія «Mapping Information Systems Corporation»	американська компанія «QGIS Development Team».
Призначення	для земельних кадастрів, в задачах землеустрою, обліку об'єктів нерухомості, систем інженерних комунікацій, геодезії та надрокористування та інших областях	для збору, зберігання, відображення, редагування та аналізу просторових даних	обробка і аналіз просторових даних, підготовка різної картографічної продукції
Можливості	<ul style="list-style-type: none"> • створювати, обмінюватися і використовувати інтелектуальні карти; • створювати і управляти базами географічних даних; • рішення задач за допомогою просторового аналізу; • створення додатків на підставі карт; • зв'язок і обмін інформацією з використанням сили географії та візуалізації 	<ul style="list-style-type: none"> • створення і редагування карт; • візуалізації і дизайну карт; • створення тематичних карт; • просторового і статистичного аналізу графічної і семантичної інформації; • геокодування; • роботи з базами даних, в тому числі через ODBC; • виведення карт і звітів на принтер або в графічний файл 	<ul style="list-style-type: none"> • можливо переглядати і накладати один на одного векторні і растрові дані в різних форматах і проекціях без перетворення у внутрішній або загальний формат. • за допомогою зручного графічного інтерфейсу можна створювати карти і досліджувати просторові дані. • управління даними: створення, редагування і експорт – можливо створювати і редагувати векторні дані, а також експортувати їх в різні формати. • аналіз даних. • публікація карт в мережі Інтернет
Приклад роботи з програмою			

ВИСНОВКИ

В АТЕСТАЦІЙНІ РОБОТІ БУЛО ПРОАНАЛІЗОВАНО:

- ЗАКОНОДАВЧУ ТА НОРМАТИВНО-ПРАВОВУ БАЗУ ЯК ПІДГРУНТЯ РОЗРОБКИ ПРОЕКТІВ ЗЕМЛЕУСТРОЮ ЩОДО ВІДВЕДЕННЯ ЗЕМЕЛЬНИХ ДІЛЯНОК
- СУЧАСНИЙ СТАН ПРОМИСЛОВОСТІ В УМОВАХ ВОЄННОГО СТАНУ, РЕГІОНИ ТА МІСТА З НАЙБІЛЬШИМИ РОЗМІРАМИ ЧАСТОК ЗЕМЕЛЬНИХ ДІЛЯНОК ПРОМИСЛОВОСТІ В СТРУКТУРІ ЗАБУДОВАНИХ ЗЕМЕЛЬ
- СТВОРЕННЯ ПРОЕКТУ ЗЕМЛЕУСТРОЮ ЩОДО ВІДВЕДЕННЯ ЗЕМЕЛЬНОЇ ДІЛЯНКИ, НАВЕДЕНО ХАРАКТЕРИСТИКУ ЗЕМЕЛЬНОЇ ДІЛЯНКИ, ДЛЯ ВІДВЕДЕННЯ ЯКОЇ ПЕРЕДБАЧАЄТЬСЯ РОЗРОБЛЕННЯ ПРОЕКТУ ЗЕМЛЕУСТРОЮ, ВИКОНАНО АНАЛІЗ ІСНУЮЧИХ ОБМЕЖЕНЬ. СТВОРЕНО – КАДАСТРОВИЙ ПЛАН З УСІМА НЕОБХІДНИМИ СКЛАДОВИМИ. В РОЗДІЛІ ТАКОЖ ОПИСАНА НОРМАТИВНО-ПРАВОВА БАЗА ПРОВЕДЕННЯ НОРМАТИВНОЇ ГРОШОВОЇ ОЦІНКИ ЗЕМЕЛЬНИХ ДІЛЯНОК. ОКРЕМИМ ПУНКТОМ ВИДІЛЕНО РОЗГЛЯД ТОПОГРАФО-ГЕОДЕЗИЧНИХ РОБІТ.
- ЗАКОНОДАВЧУ ТА НОРМАТИВНО-ПРАВОВУ БАЗУ ДЛЯ РЕЄСТРАЦІЇ ЗЕМЕЛЬНОЇ ДІЛЯНКИ. ТАКОЖ НАВЕДЕНО ПОРЯДОК, ЗА ЯКИМ ПРОВОДИТЬСЯ РЕЄСТРАЦІЯ ЗЕМЕЛЬНОЇ ДІЛЯНКИ В ДЕРЖАВНОМУ ЗЕМЕЛЬНОМУ КАДАСТРІ. ОКРЕМИМ ПУНКТОМ В ЦЬОМУ РОЗДІЛІ ВИДІЛЕНО СТВОРЕННЯ ОБМІНОГО XML-ФАЙЛУ.
- ОСНОВНІ ГІС-ТЕХНОЛОГІЇ, ЯКІ ВИКОРИСТОВУЮТЬСЯ ПРО РОЗРОБЦІ ПРОЕКТІВ ЗЕМЛЕУСТРОЮ ЩОДО ВІДВЕДЕННЯ ЗЕМЕЛЬНИХ ДІЛЯНОК. ПРОВЕДЕНО ЇХ ПОРІВНЯЛЬНИЙ АНАЛІЗ ТА ВИЗНАЧЕНІ ЇХ ПЕРЕВАГИ ТА НЕДОЛІКИ.

ДЯКУЮ ЗА УВАГУ!