

«Інформаційна система управління, моніторингу діяльності персоналу»

- Керівник АВР: д.т.н., проф. Терентьєв О.О.
 - Розробив: студент спеціальності
 - 122 «Комп`ютерні науки» ОС «бакалавр»
 - Галацан Дмитро Миколайович



Рисунок 1 Контекстна діаграма процесу функціонування управління проектами



Рисунок 2 Модель процесу управління проектами у вигляді IDEF0- діаграми

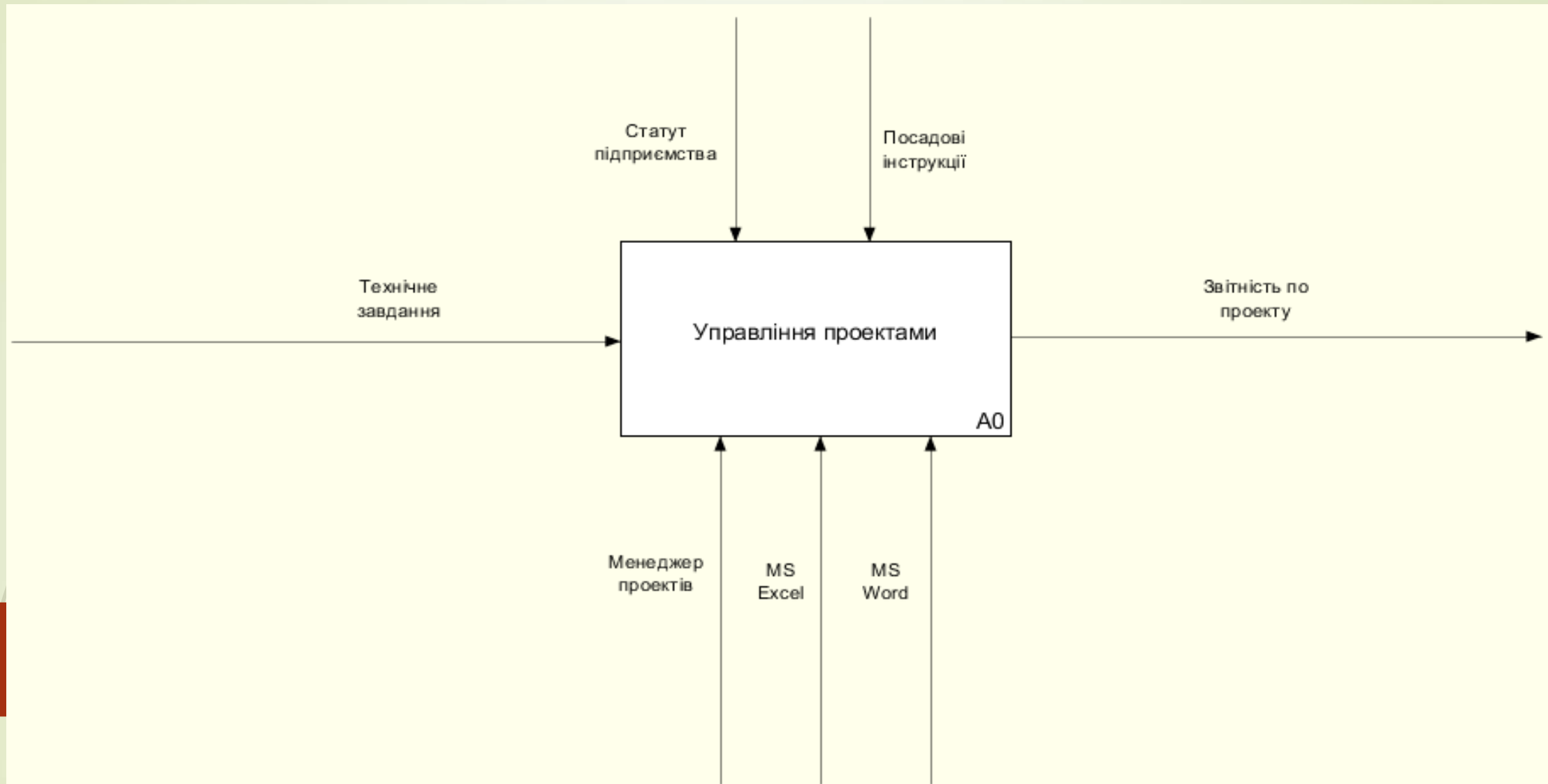

Рисунок 3 Модель процесу моніторингу і планування діяльності персоналу у вигляді IDEF0- діаграми

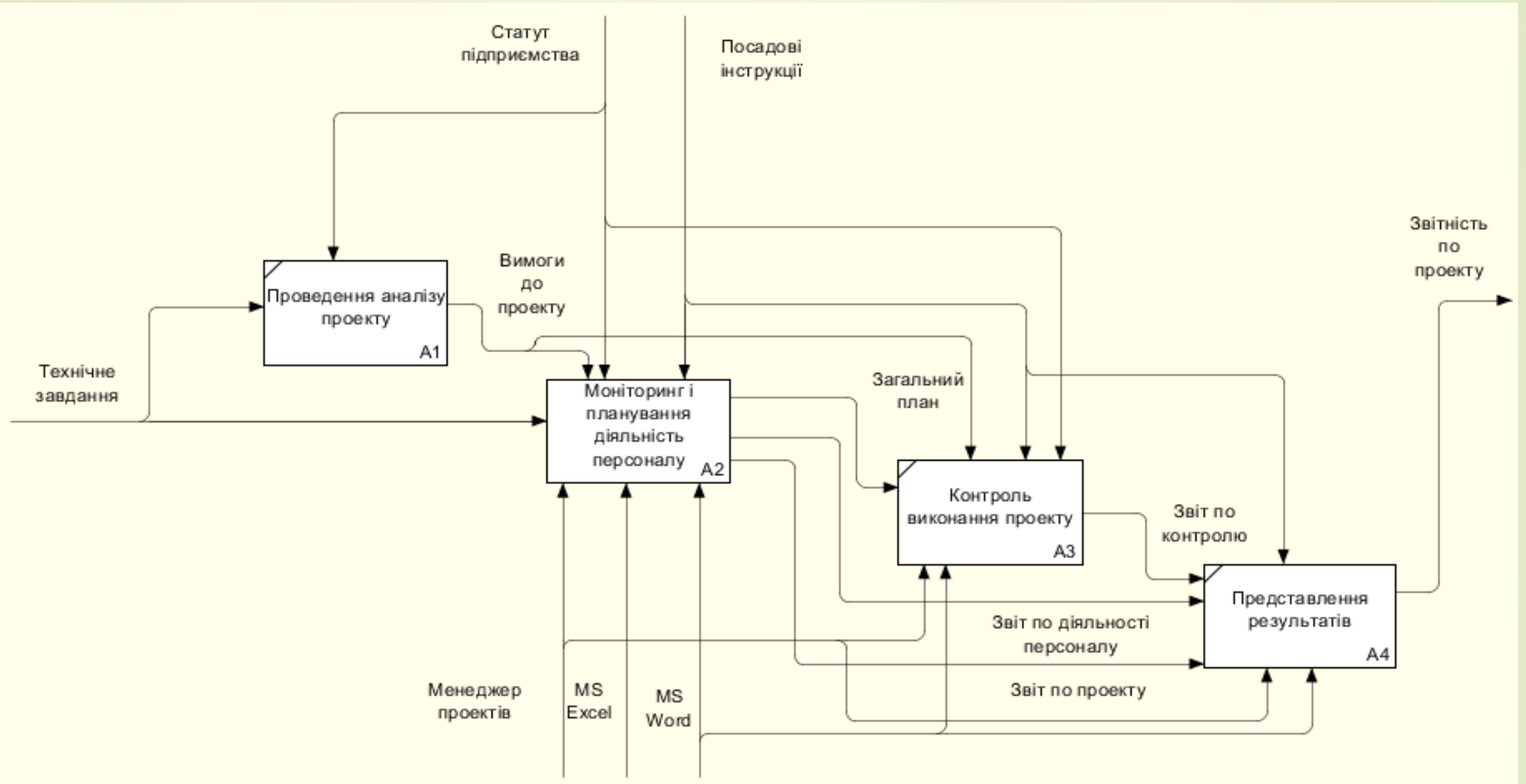

Рисунок 4 Дерево цілей ІС моніторингу і планування діяльності персоналу

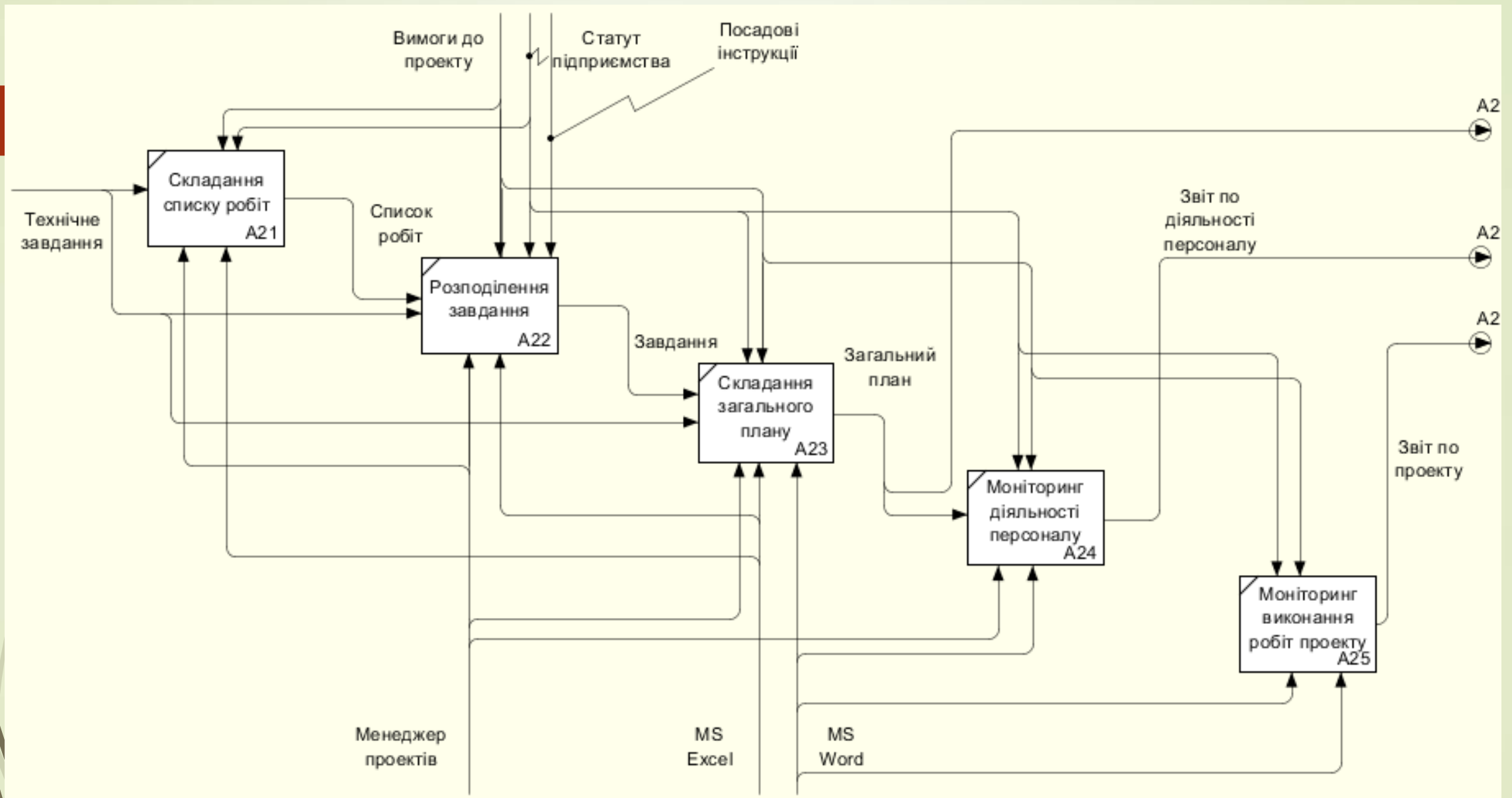

Рисунок 5 Функціональна структура ІС моніторингу і планування діяльності персоналу



Рисунок 6 Архітектура інформаційної системи моніторингу і планування діяльності персоналу



Рисунок 7 Концептуальна модель бази даних

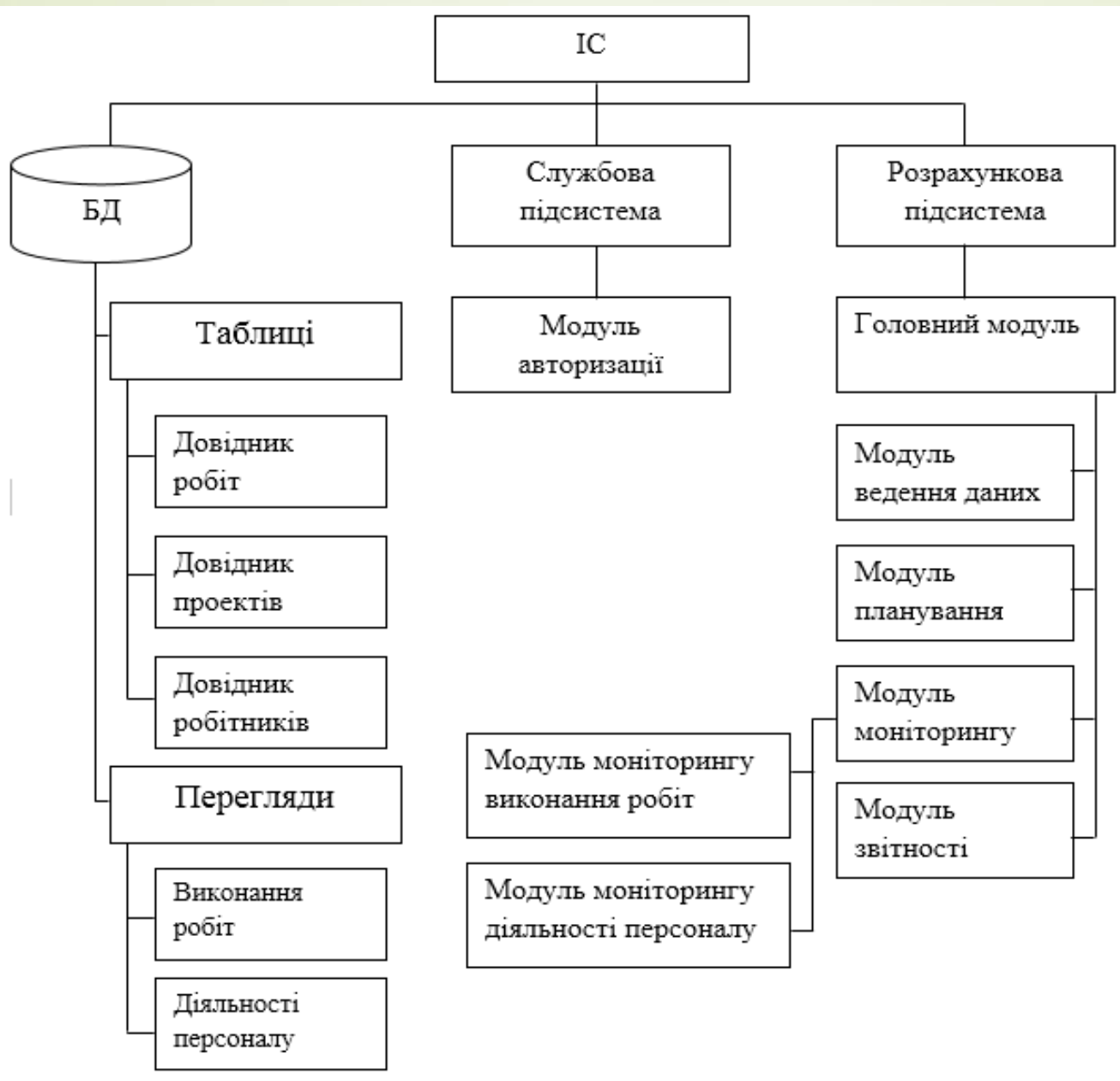

Рисунок 8 Даталогічна модель бази даних

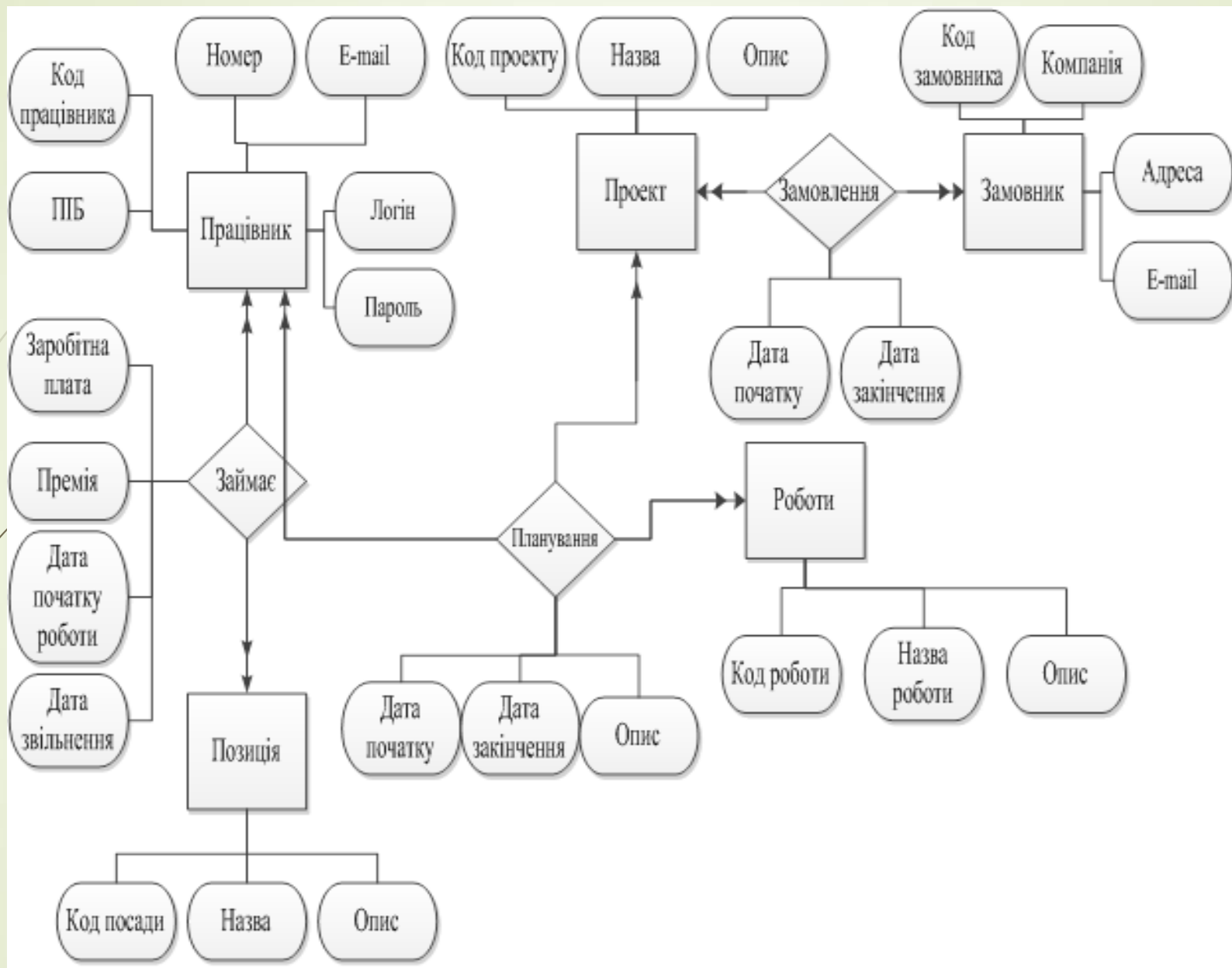

Рисунок 9 Діаграма бази даних

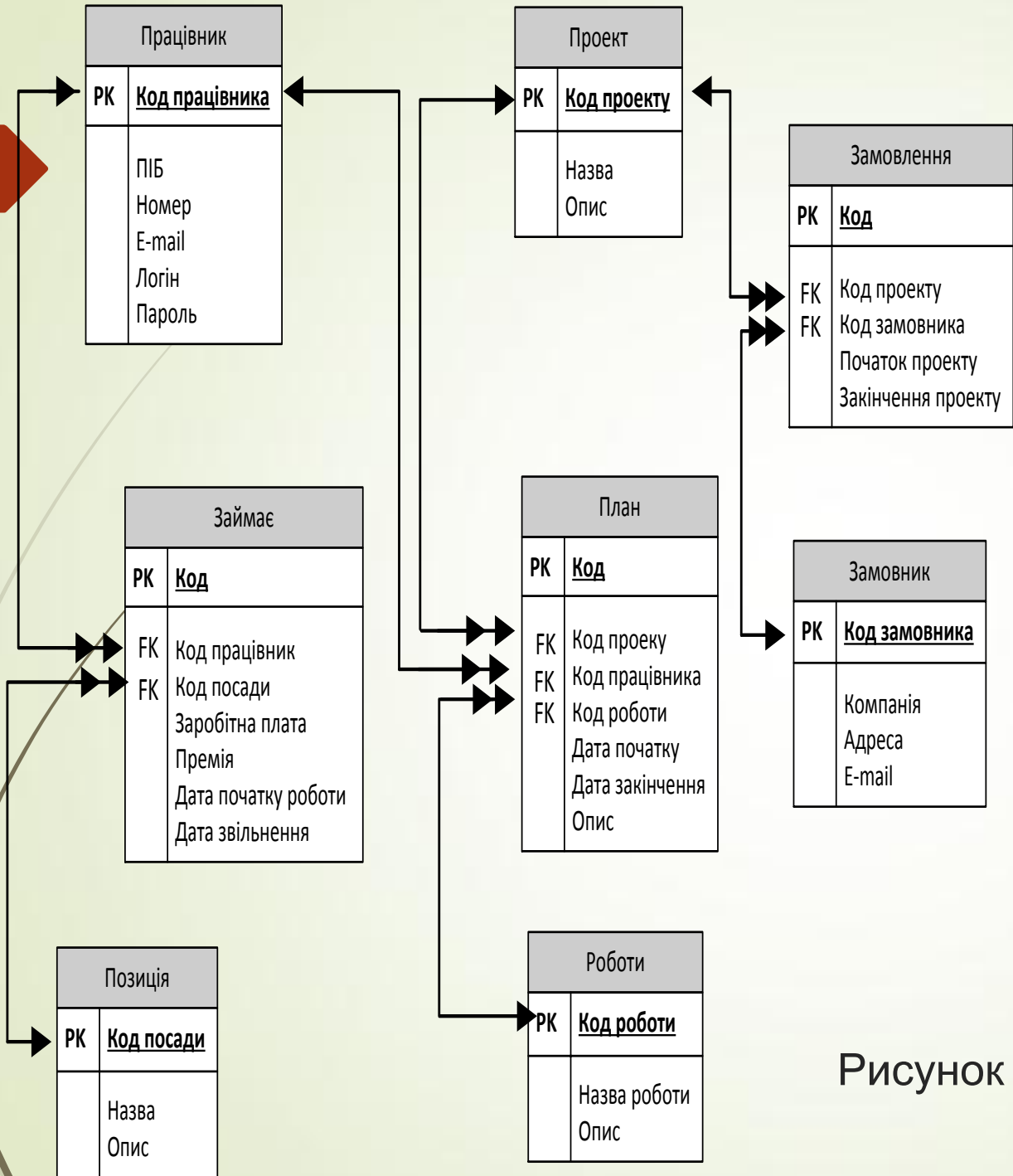

Рисунок 10 Обрані таблиці та атрибути для виконання запиту

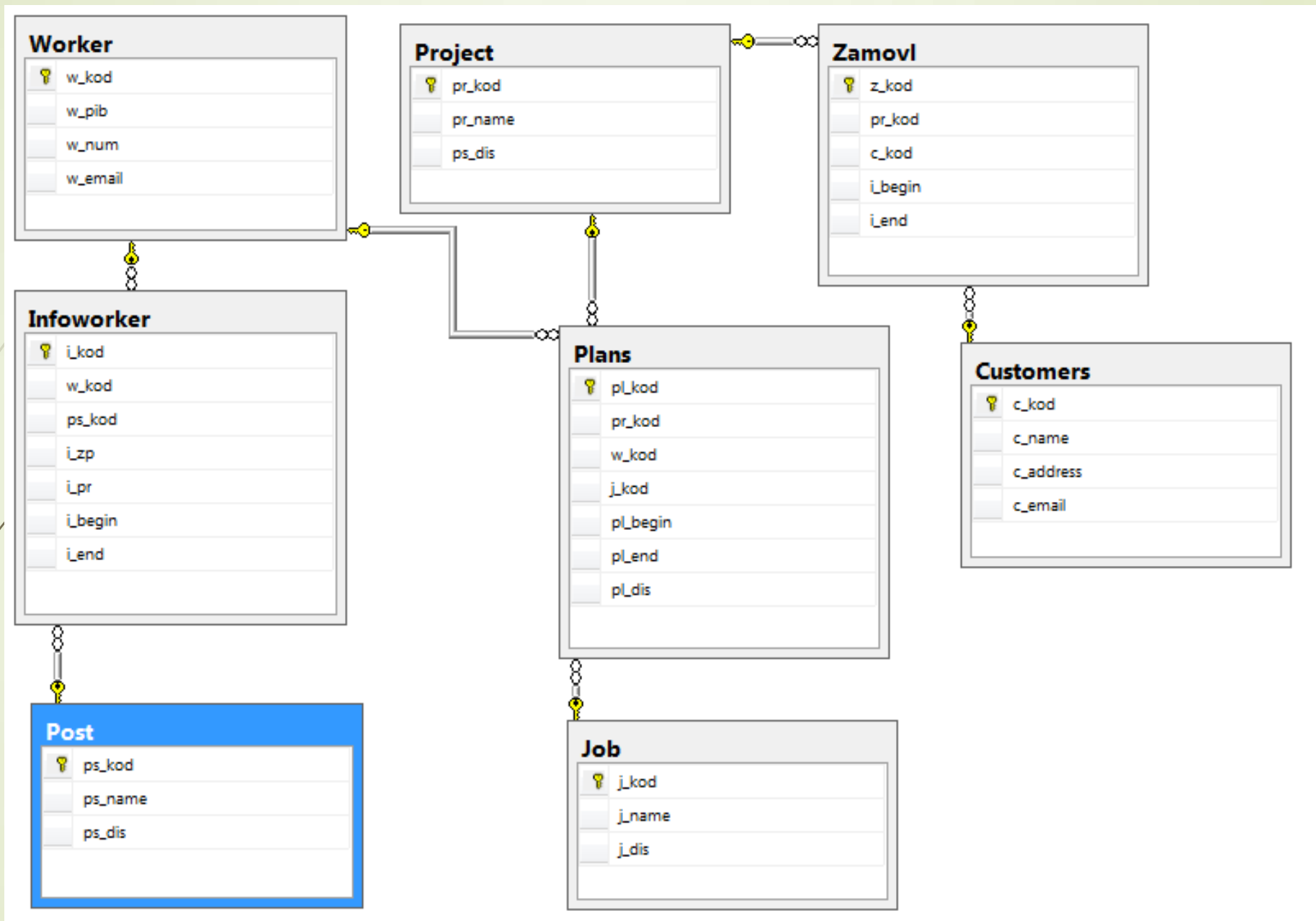

Рисунок 11 Структурна схема програмного забезпечення

Проект

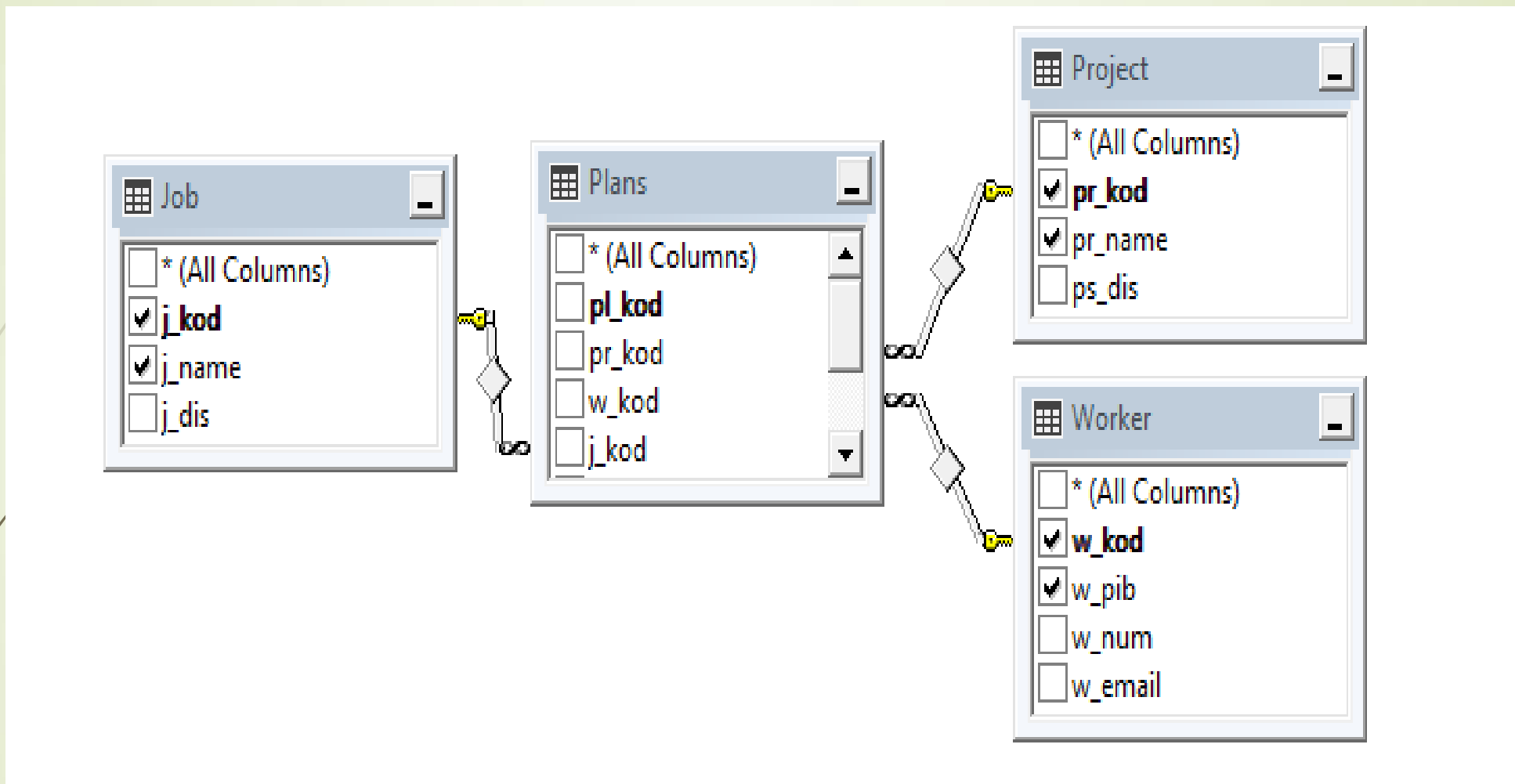
Головна Авторизація Довідники Планування Моніторинг Звітність

Проект

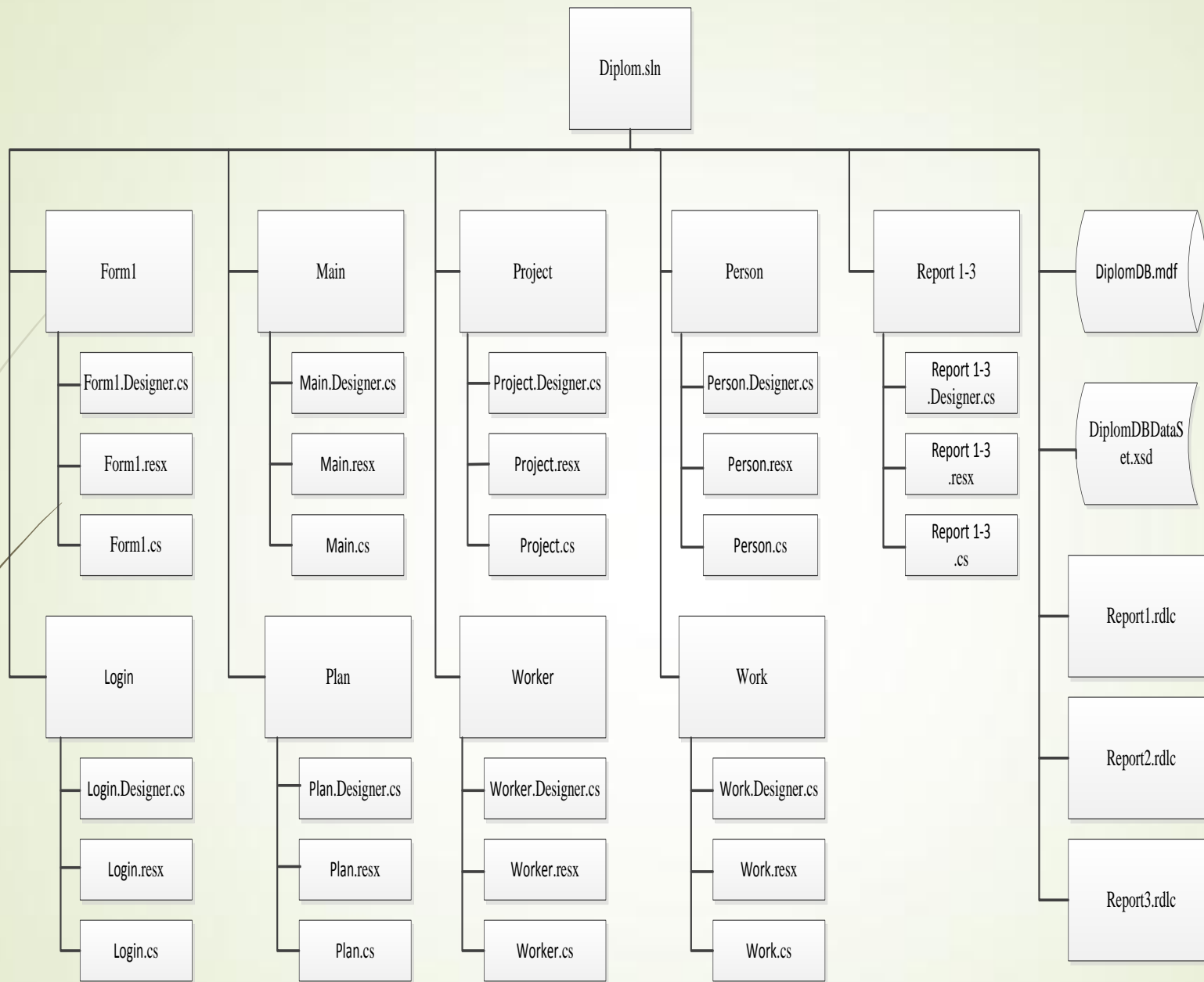
1 для 2

	Код проекту	Назва	Опис
▶	1	Розробка мобіл...	MP Music Playe - ...
	2	Створення web ...	InfoNews - сайт ...
*			

Замовник

1 для 2

	Код замовника	Компанія	Адреса	e-mail
▶	1	Musuc_Inc.	Київ, вул. Хрещ...	music_inc@mus....
	2	NewsOne	Львів, вул. Фед...	newsone@news....
*				

Замовлення

1 для 2

	Код замовлення	Проект	Замовник	Дата замовлення	Дата виконання
▶	1	Розробка м...	Musuc_Inc.	01.03.2016	30.09.2016
	2	Створення ...	NewsOne	11.04.2016	17.08.2016
*					



Рисунок 12 Діалогове вікно ведення даних проекту

Працівники

Головна Авторизація Довідники Планування Моніторинг Звітність

Працівники

1 для 10

Код працівника	Прізвище працівника	Номер телефона	e-mail
7	Шевчук В. М.	998763632	shevchuk2@gm...
8	Петров К. П.	631235631	petrov@mail.ru
9	Трофимов О. Т.	997834224	trof129@ukr.net
10	Гончар В. В.	963421245	gonchar_v@gma...

Позиція

1 для 5

Код позиції	Назва	Опис
1	Менеджер прое...	Займається пит...
2	.Net програміст	.NET разработч...
3	Administrator DB	Відповідає за ви...
4	Веб-дизайнер	Проектує логічн...
5	QA engineer	Поліпшення про...



Інформація працівника

1 для 10

Код	Працівник	Позиція	Заробітна плата (\$)	Премія (\$)	Дата початку роботи	Дата звільнення
1	Мельник І.М.	Менеджер п...	700	100	17.08.2013	
2	Гусев О. А.	.Net пропра...	500	80	01.02.2014	
3	Краснов О. В.	.Net пропра...	500	80	16.04.2014	
4	Марко В. С.	.Net пропра...	500	80	16.06.2014	
5	Кравец А. А.	Administrator ...	450	50	14.07.2014	

Роботи

1 для 8

Код роботи	Назва роботи	Опис
1	Управління про...	Управління рес...
2	Створення конц...	
3	Проектування д...	
4	Реалізація осно...	
5	Створення БД	

Рисунок 13 Діалогове вікно ведення даних працівників



Рисунок 14 Головна форма програми



Рисунок 15 Діалогове вікно моніторингу виконання робіт

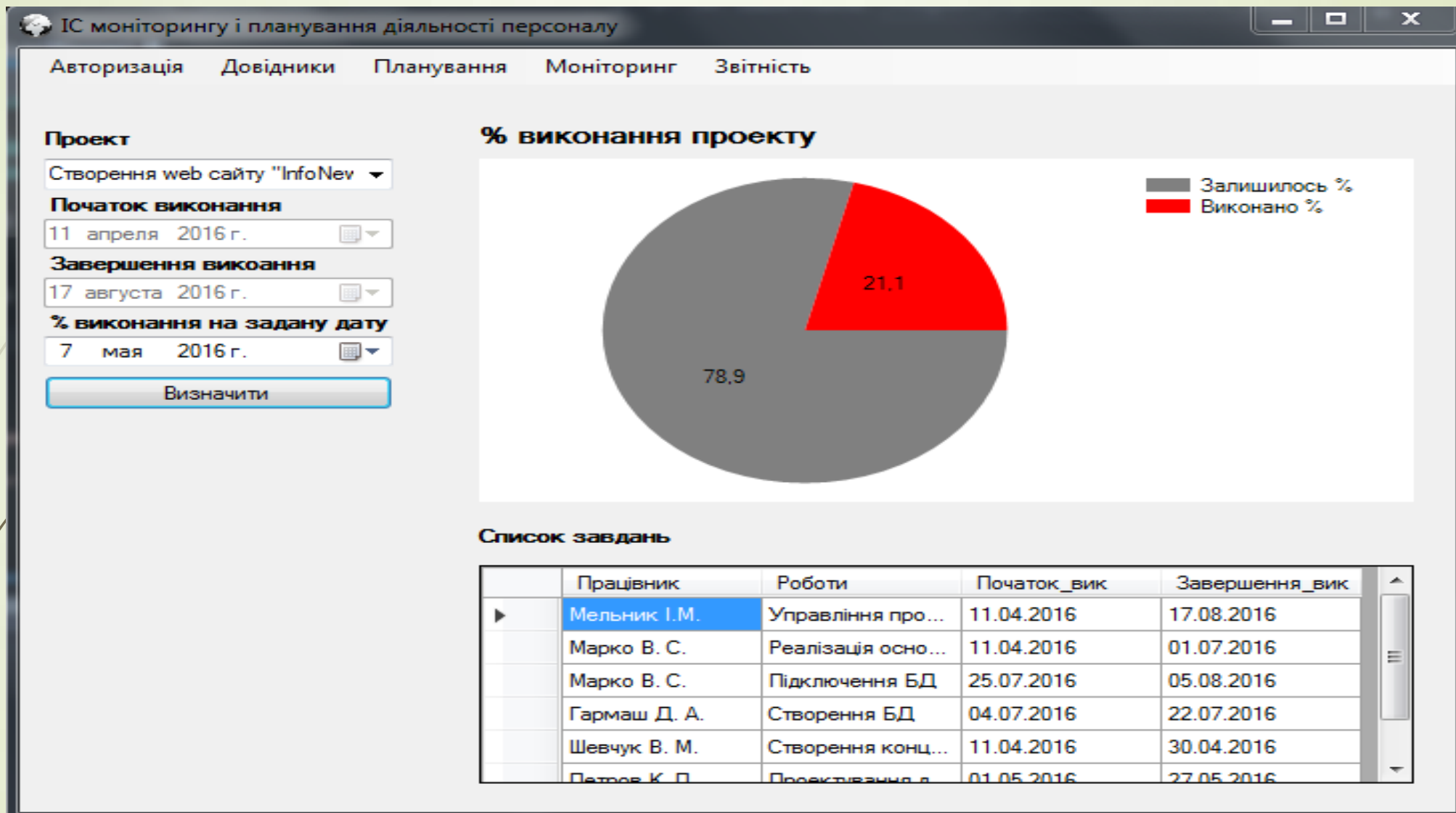

Рисунок 16 Діалогове вікно моніторингу діяльності персоналу

В результаті атестаційної випускної роботи було проведено:

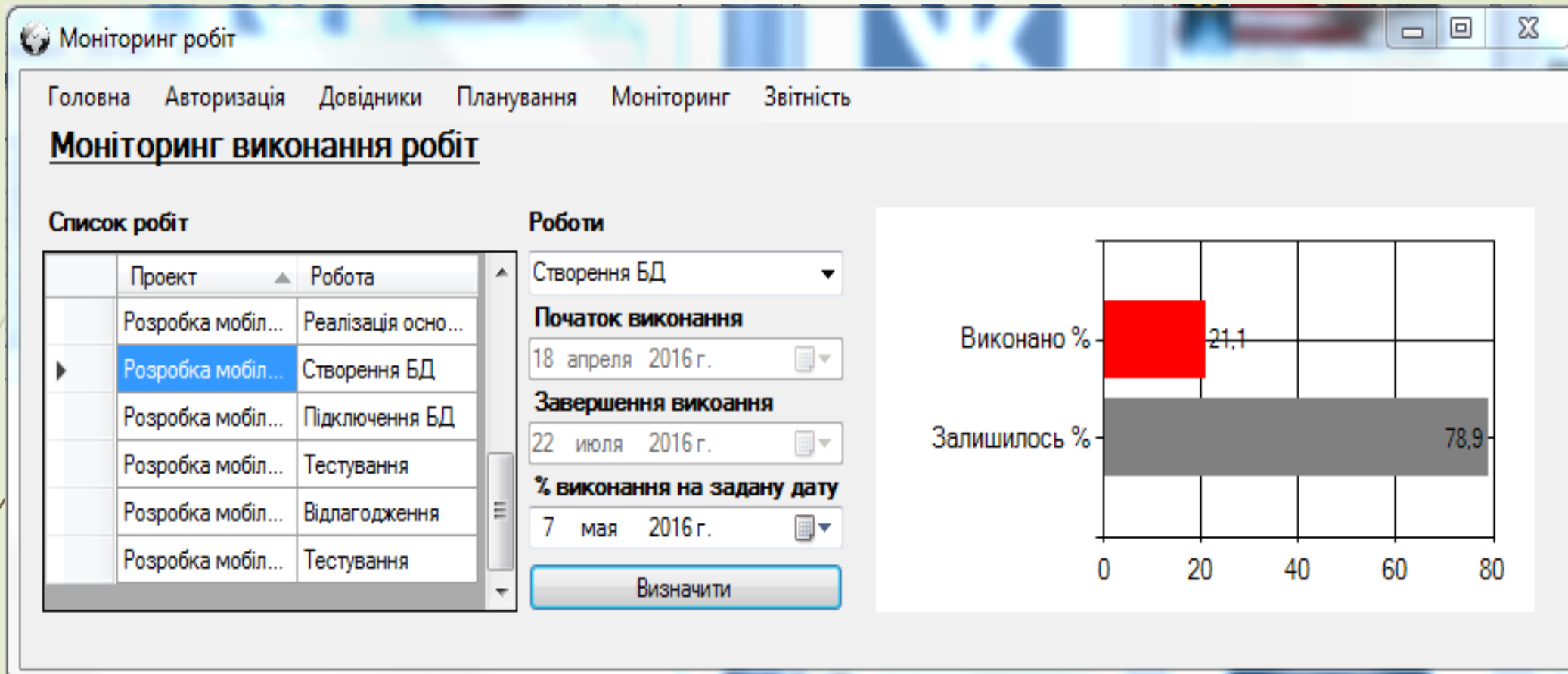
- 1) Аналіз предметної області.
- 2) Проектування бази даних системи.
- 3) Розробка інформаційної системи.
- 4) Розробка програмного забезпечення системи в сучасних умовах.

Менеджер з персоналу повинет вміти:

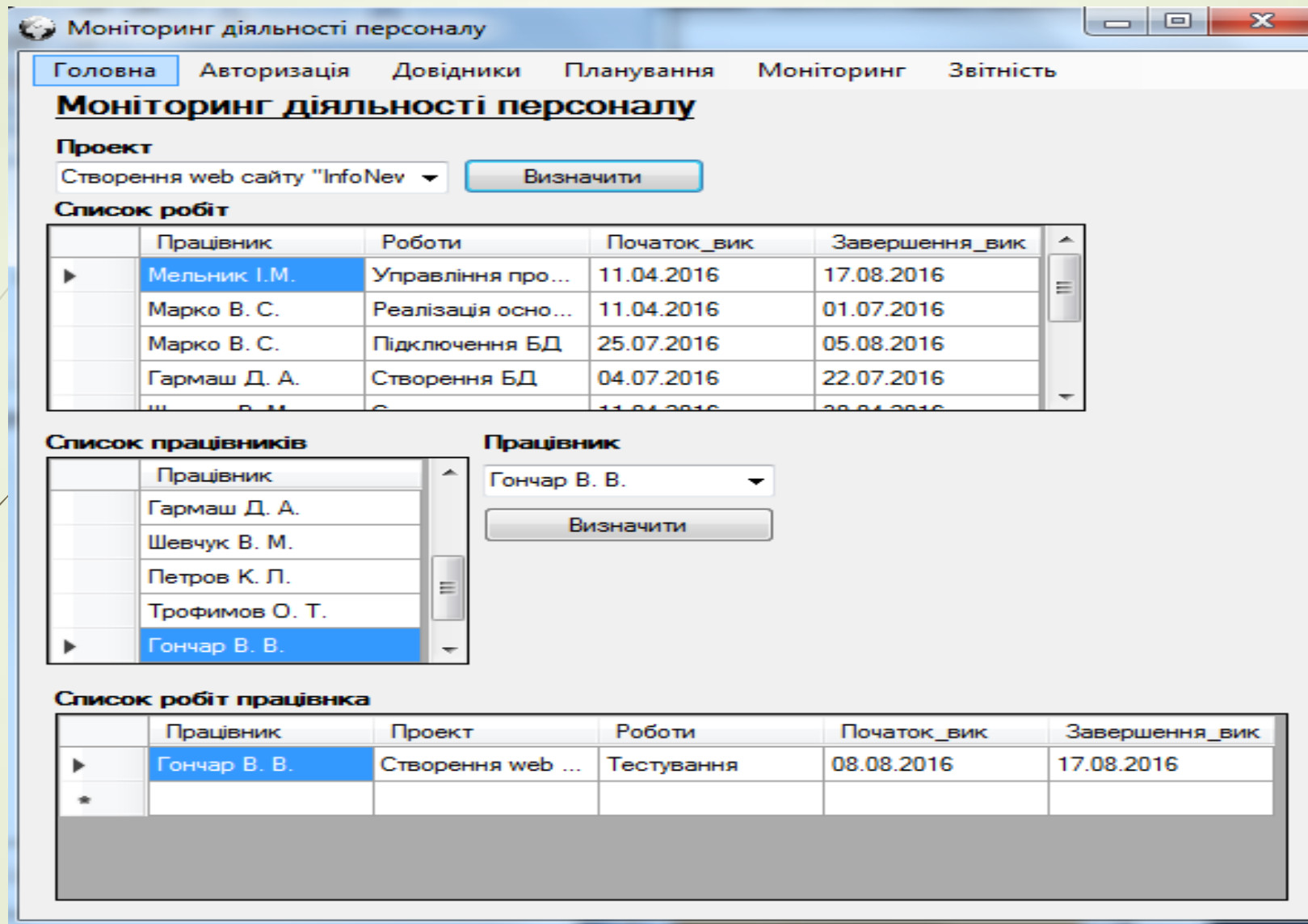
- приймати раціональні рішення щодо способів і методів відображення управлінських і кадрових рішень у комп'ютерних системах управління підприємством;
- планувати потреби в персоналі й забезпечення підприємства кадрами;
- формувати кадровий план і проводити аналіз повноти його заповнення;
- автоматизувати процес підбору кадрів та оцінки кандидатів;
- проводити за допомогою інформаційних систем кадровий облік персоналу;
- оцінювати компетентності працівників на основі ключових якостей для виконання посадових обов'язків;
- проводити розрахунок заробітної плати персоналу;



ДЯКУЮ ЗА УВАГУ!