

КИЇВСЬКИЙ НАЦІОНАЛЬНИЙ УНІВЕРСИТЕТ БУДІВНИЦТВА І АРХІТЕКТУРИ
Будівельно-технологічний факультет
Кафедра товарознавства та комерційної діяльності в будівництві

Формування асортименту та збутова діяльність на ринку світлопрозорих систем

Здобувач: Лозовська Валерія Андріївна

Керівник: Д-р екон.н., професор Дименко Р. А.

м. Київ-2024 рік

- **Актуальність обраної теми** зумовлена динамічним розвитком будівельної галузі та постійними змінами у вимогах до якості й функціональних характеристик світлопрозорих конструкцій.
- **Метою роботи** є дослідження процесу формування асортименту та організації збутової діяльності на ринку світлопрозорих систем.
- **Об'єкт дослідження** - ринок світлопрозорих систем, що використовують світлопрозорі матеріали.
- **Предмет дослідження** - процеси, принципи, методи та підходи до формування асортименту світлопрозорих систем, а також організацію збутової діяльності цих продуктів на ФОП «Кобель В. Є.».

- **Наукова новизна роботи.** Проведене дослідження надало можливості узагальнити, наповнити теоретичні, методологічні та концептуальні засади і сформулювати підходи до формування асортименту, організацію збутової діяльності світлопрозорих матеріалів на підприємствах та розширення товарного асортименту за рахунок використання замість металевих - композитного міжскельного ізолятора.

- **Завдання дослідження включають:**
 - аналіз сучасного стану ринку світлопрозорих систем;
 - вивчення основних критеріїв формування асортименту;
 - дослідження збутової діяльності підприємства;
 - розробка рекомендацій щодо підвищення ефективності збуту світлопрозорих систем.

Підготовка сировини



Приготування скляної шихти



Скловаріння



Формування матеріалів і виробів



Механічна, термічна та хімічна
обробка

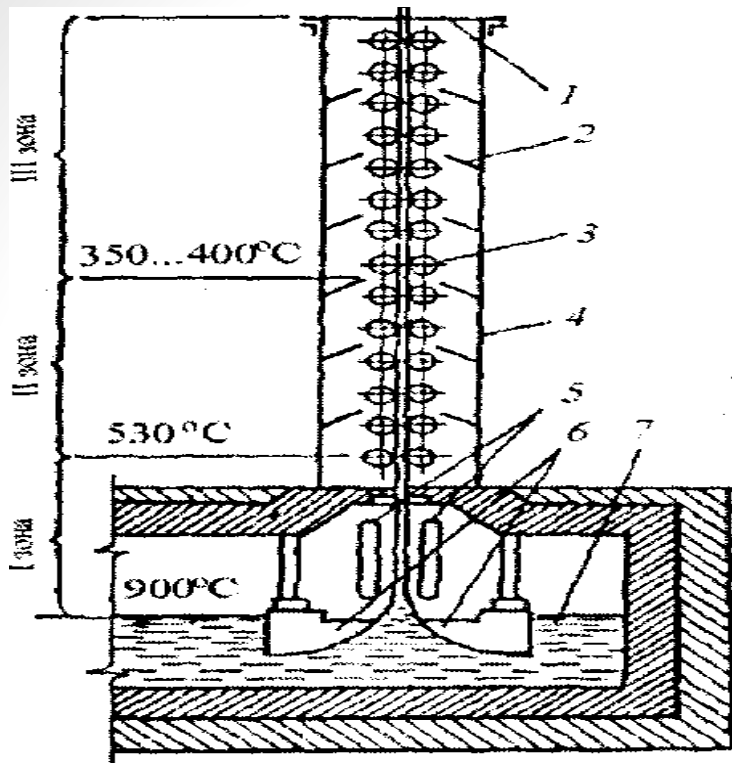

- 1 — відломлювальна площадка;
- 2 — скати для видалення бою;
- 3 — валки;
- 4 — шахта машини;
- 5 — холодильники;
- 6 — човник;
- 7 — скломаса.

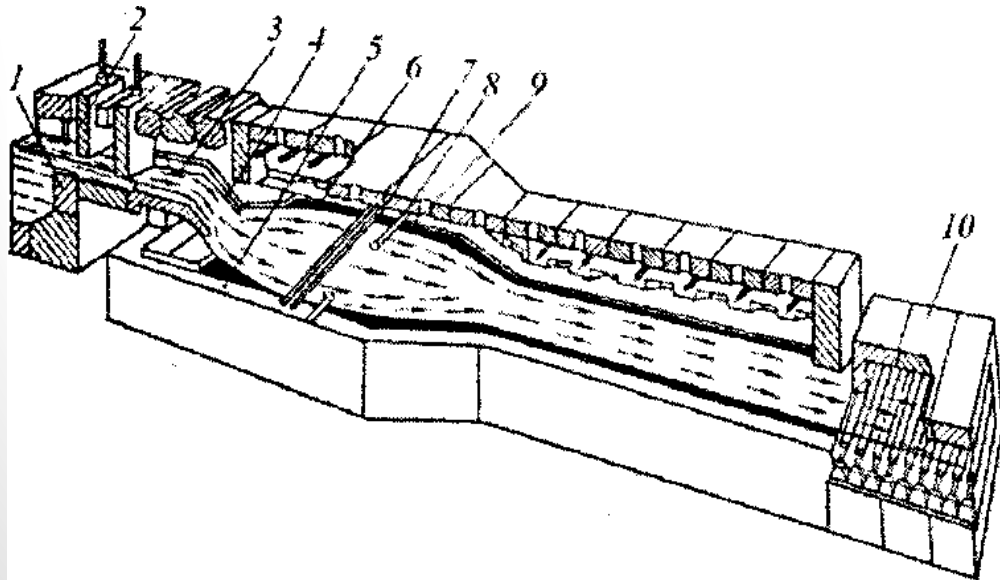

- 1 — канал вироблення;
- 2 — шибери;
- 3 — скломаса;
- 4 — зливний лоток;
- 5 — басейн для розплаву;
- 6 — олово;
- 7 — холодильник;
- 8 — бортоутримувальні ролики;
- 9 — графітові обмежувачі;
- 10 — випалювальна піч

Конструкції склопакетів

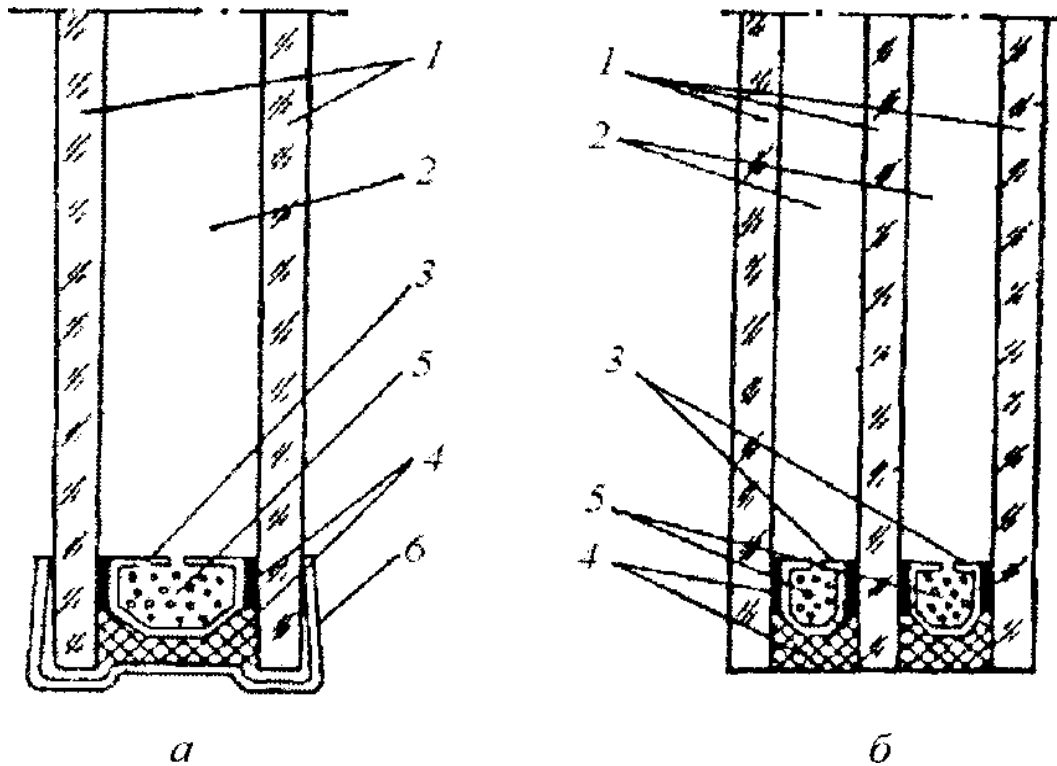

- а — двошарових (однокамерних);
- б — тришарових (двокамерних):
- 1 — скло;
- 2 — порожнини з повітрям;
- 3 — рамка з металу;
- 4 — герметик;
- 5 — осушувач;
- 6 — обкантовка



*Класифікація
склопрозорих
систем*

За типом
відкривання:

- Поворотно-відкидні
- Відкидні
- Розпашні
- Розсувні
- Глухі

За конструктивною
схемою:

- Віконні
- Вітражні

За конструкцією
переплетінь:

- Одинарні
- Спарені
- Роздільні
- Окремо-спарені

За матеріалом
профілю :

- Полівінілхлорид (ПВХ)
- Дерево
- Алюміній
- Склопластики
- Комбіновані системи

За кількістю камер:

- Однокамерні
- Двокамерні
- Трикамерні

За функціональними
характеристиками :

- Звичайне
- Енергозберігаюче
- Теплоізоляційне
- Звукоізоляційне
- Сонцезахисне

Етапи розвитку ринку ПВХ-систем в Україні

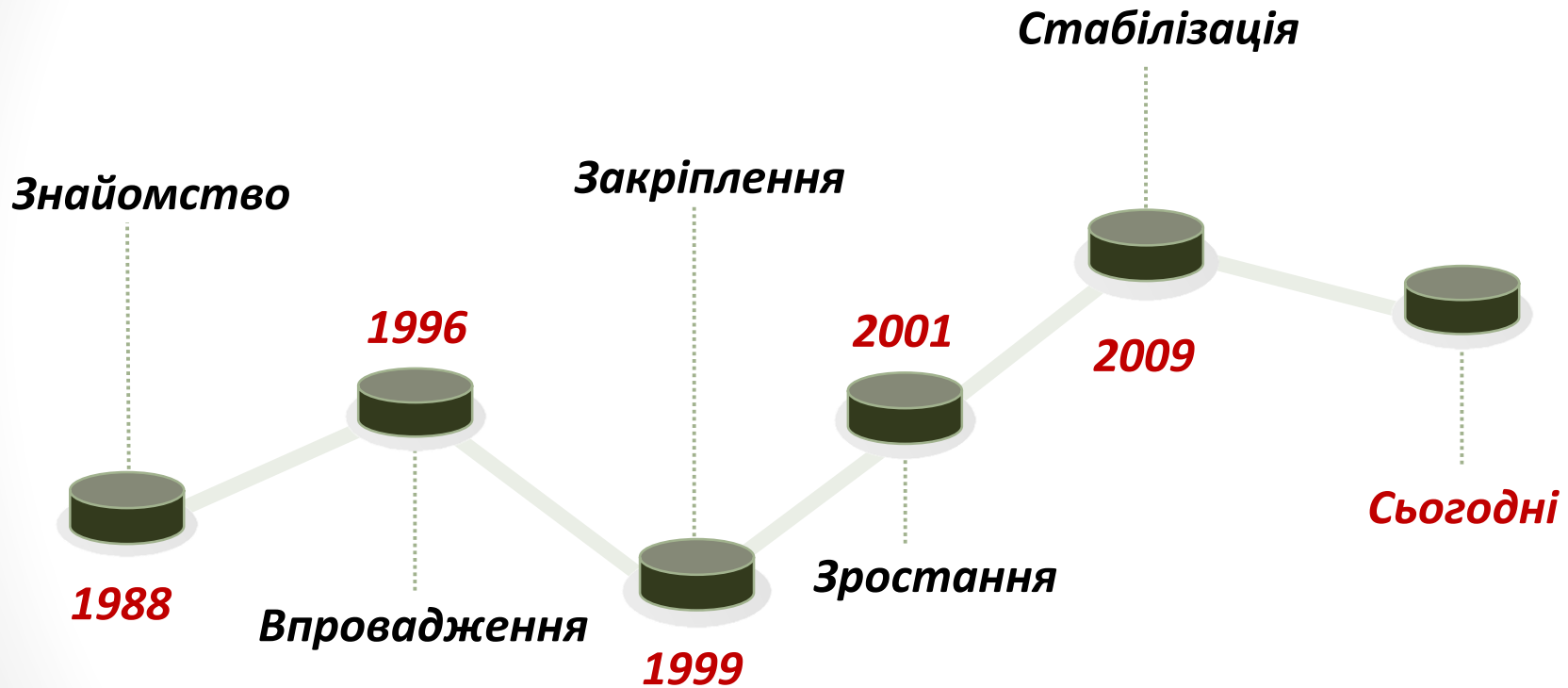

Обсяг світлопрозорих конструкцій вироблених в Україні

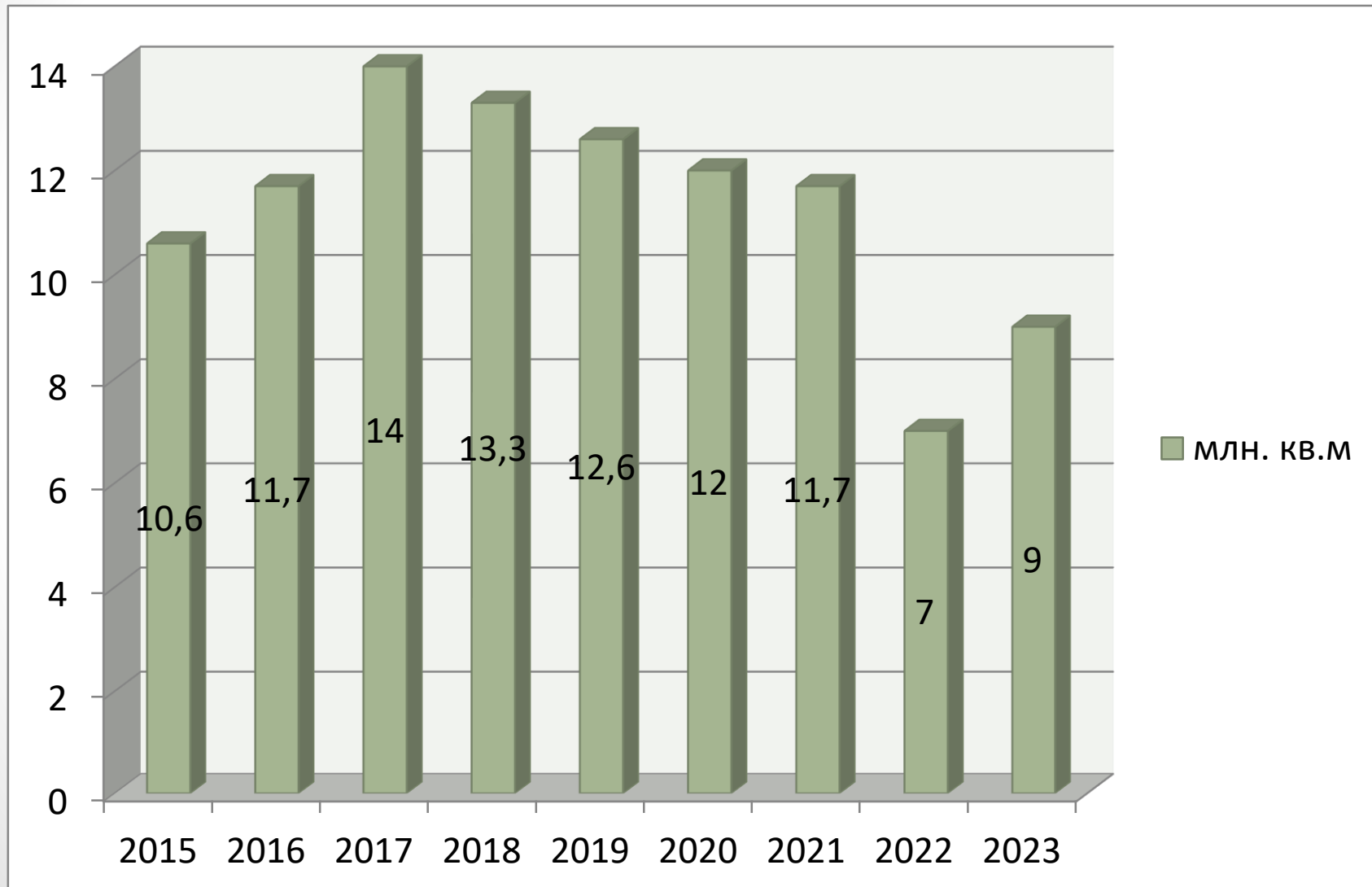

  **Оселя**
+
єВідновлення
=

більше можливостей
для українців



Обсяг виробництва виробниками віконних конструкцій у 2020/2023 рр.

№	Виробник	2020 рік (тис. од)	2023 рік (тис. од)
1	Steko	2081,3	1710
2	Viknar'off	1271,3	1046,3
3	Фабрика вікон «Екіпаж»	978,8	720
4	ТОВ «Акорд-С» (ТМ Epsilon)	461,3	405
5	Вікна ТМ Віконда	461,3	398,3

Імпорт флоат-скла в Україну у 2017-2023 роках

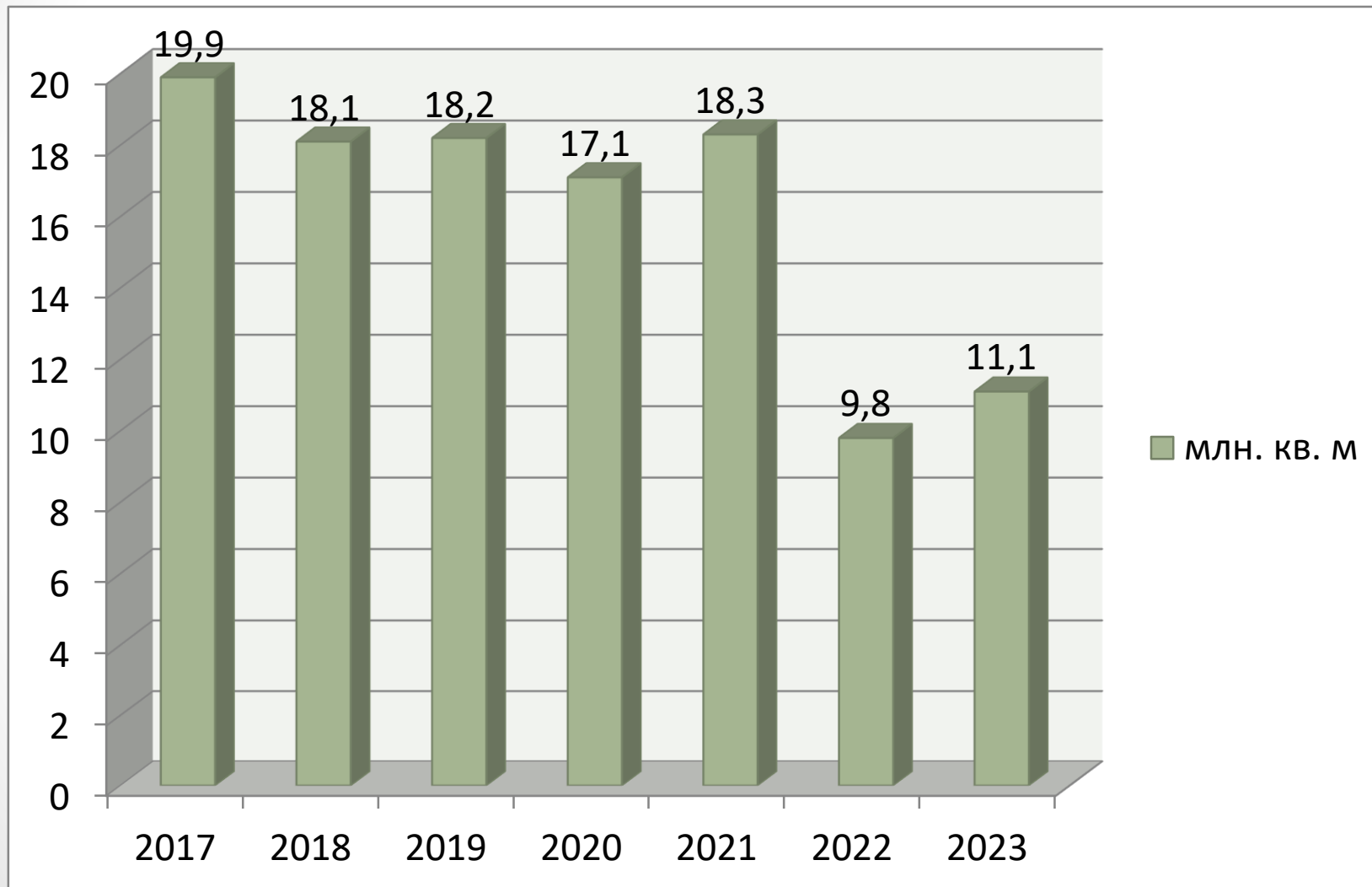

Розподіл обсягу експорту ПВХ-конструкцій на європейському ринку у 2020 році

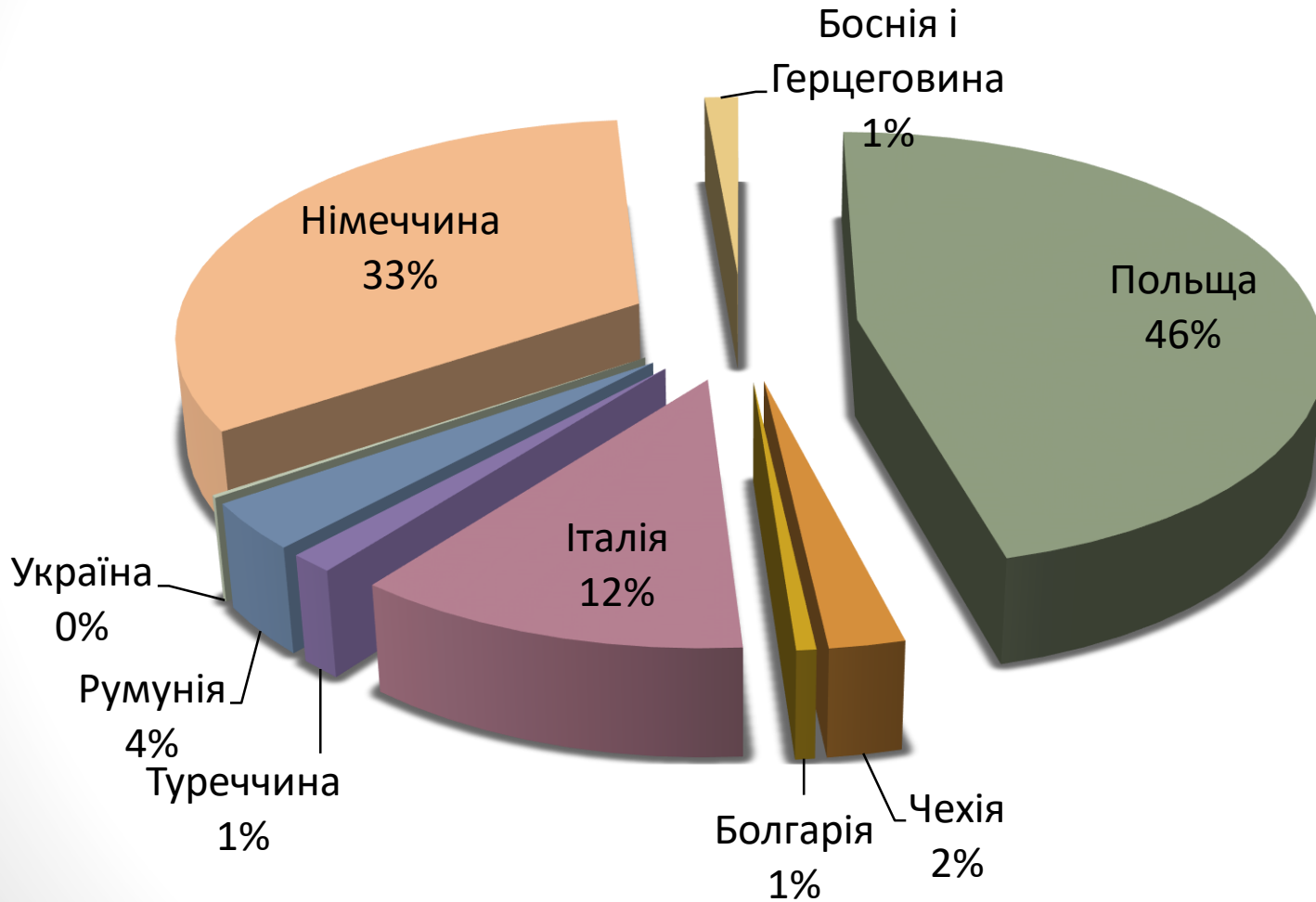

ФОП «Кобель В. Є.».
Магазин «Ваші двері»
спеціалізується на
роздрібній торгівлі
металопластиковими
вікнами, вхідними та
міжкімнатними дверима,
жалюзі, фурнітурою тощо.

Ім'я	Кобель Володимир Євгенійович
Дата реєстрації	19 листопада 2018 року
Адреса	Кіровоградська обл., м. Олександрія, вул. Героїв Нацгвардії, буд.113
Спеціалізація КВЕД	47.52 Роздрібна торгівля залізними виробами, будівельними матеріалами та санітарно-технічними виробами в спеціалізованих магазинах; 47.54 Роздрібна торгівля побутовими електроприладами в спеціалізованих магазинах; 47.19 Інші види торгівлі в неспеціалізованих магазинах
Код ЄДРПОУ	3115507837
Організаційна структура	Лінійна

- Віконні системи (в т.ч. кольорові вікна);



- Двері вхідні та міжкімнатні;



- Москитні сітки;



- Жалюзі і ролети;



- Підвіконня;

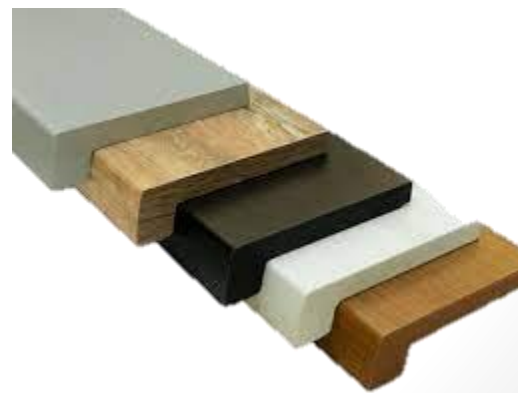

- Фурнітура;



№ п/п	Показник	2023р. (грн)	2022р. (грн)	Відхилення	
				Абсолют не	Відносна е
1	Чистий дохід від реалізації продукції	936530,93	692994,57	1,35	135%
2	Собівартість реалізованої продукції	655571,65	453614,8	1,45	145%
3	Чистий фінансовий результат	229959,28	188379,77	1,2	120%

SWOT-аналіз збутової діяльності підприємства

Внутрішнє середовище	Сильні сторони	Слабкі сторони
	<ul style="list-style-type: none">— широкий асортимент;— висока якість продукції;— конкурентні ціни.	<ul style="list-style-type: none">— висока залежність від одного каналу збуту;— недосконалість логістики.
Зовнішнє Середовище	Можливості	Загрози
	<ul style="list-style-type: none">— розширення клієнтської бази;— впровадження нових технологій.	<ul style="list-style-type: none">— зростання конкуренції;— економічна нестабільність;— коливання цін.

Розподіл клієнтів за ціновим сегментом

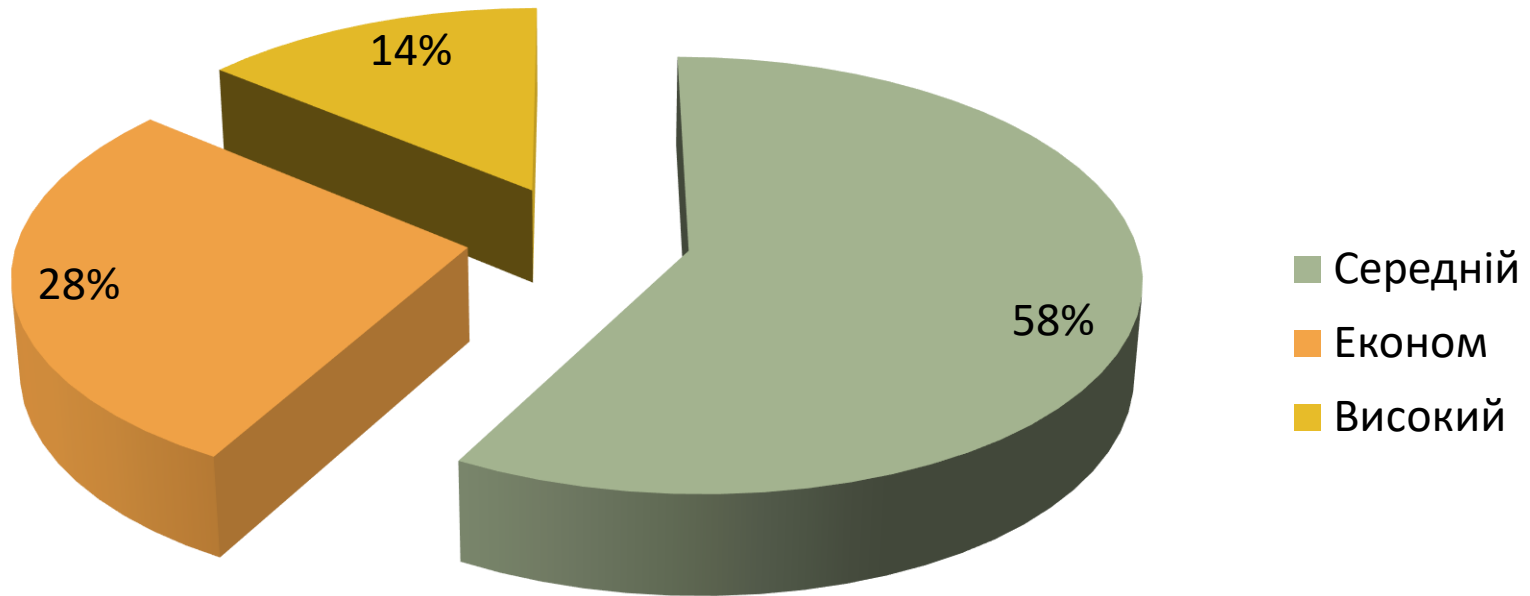

Аналіз асортименту торговельного підприємства ФОП «Кобель В. Є.» за внеском у 2023 р.

№ з/п	Товарна група	Оборот по групі за рік, тис. грн.	Частка в товарообігу, %		Частка в товарообігу, % накопичувальним підсумком	Група
	Всього, тис.грн	936,53	100%			
1	ПВХ-вікна	298,1	31,8%	80%	31,8	А
2	ПВХ-двері	182,36	19,5%		51,3	
3	Вхідні двері	135,7	14,5%		65,8	
4	Міжкімнатні двері	109,5	11,7%		77,5	
5	Фурнітура	93,9	10%	15%	87,5	В
6	Підвіконня	57,32	6,1%		93,6	
7	Москітні сітки	37,25	4%	5%	97,6	С
8	Жалюзі	22,4	2,4%		100	

Розподіл обсягу продажу між виробниками склопрозорих систем

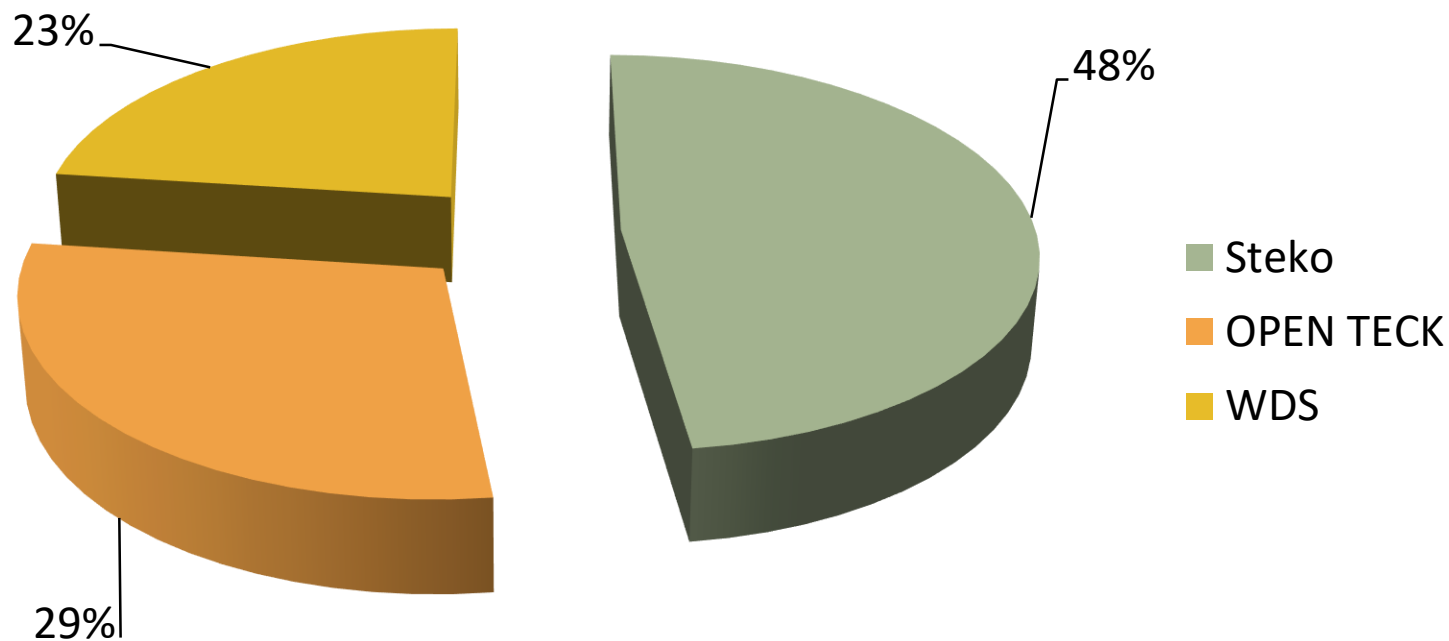

Розподіл між виробниками дверей представленими в магазині

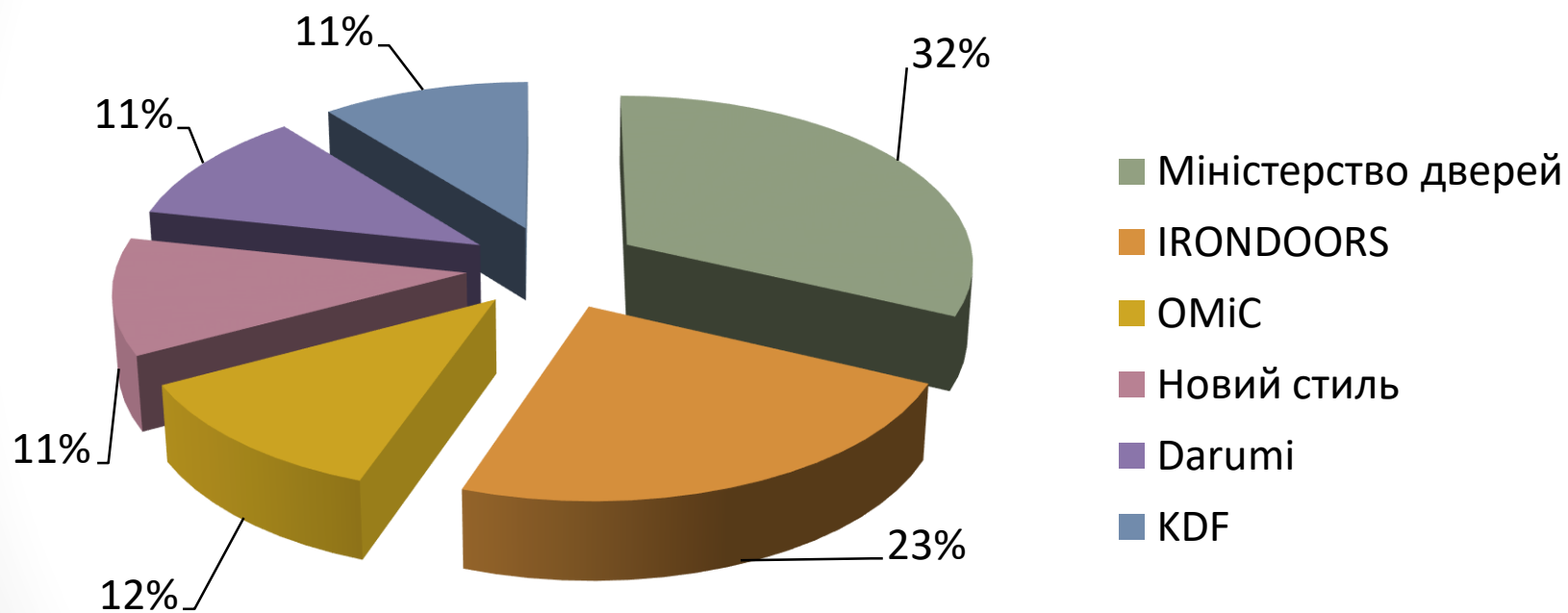

Пропозиції

- Розширення колірною та дизайнерського асортименту
- Введення додаткових аксесуарів та комплектуючих
- Позиціонування продукції для різних цінових категорій
- Покращення асортименту для комерційних об'єктів
- Регулярний аналіз трендів та оновлення асортименту
- Розвиток онлайн-продажів
- Розширення партнерської мережі
- Розширення офлайн-точок продажів
- Створення програм лояльності
- Акцент на сезонні акції та знижки

Висновки

- 1. Процес виробництва скла та виробів з нього трудомісткий та енерговитратний.
- 2. Формування асортименту є стратегічним завданням для торгового підприємства і визначає його здатність задовольняти попит споживачів та конкурувати на ринку.
- 3. Ринок світлопрозорих систем в Україні активно розвивається, відповідаючи на зростаючий попит як з боку приватних споживачів, так і з боку комерційних та промислових компаній.
- 4. Світовий ринок світлопрозорих систем демонструє стабільне зростання, яке підтримується тенденцією до будівництва екологічних та енергоефективних будівель у багатьох країнах світу.
- 5. Розширення асортименту стало основним напрямком, що дозволяє підприємству краще задовольняти потреби різних сегментів ринку.

Дякую за увагу!