



КИЇВСЬКИЙ НАЦІОНАЛЬНИЙ УНІВЕРСИТЕТ БУДІВНИЦТВА І АРХІТЕКТУРИ

ФАКУЛЬТЕТ ГЕОІНФОРМАЦІЙНИХ СИСТЕМ ТА УПРАВЛІННЯ ТЕРИТОРІЯМИ

**КАФЕДРА ЗЕМЛЕУСТРОЮ І КАДАСТРУ
СПЕЦІАЛЬНІСТЬ – 193 ГЕОДЕЗІЯ ТА ЗЕМЛЕУСТРІЙ
ОСВІТНЯ ПРОГРАМА – ЗЕМЛЕУСТРІЙ ТА КАДАСТР**

**АТЕСТАЦІЙНА ВИПУСКНА РОБОТА
НА ЗДОБУТТЯ ОСВІТНЬОГО СТУПЕНЯ БАКАЛАВРА
НА ТЕМУ:**

**«ПРОЄКТ ЗЕМЛЕУСТРОЮ ЩОДО ВІДВЕДЕННЯ ЗЕМЕЛЬНОЇ ДІЛЯНКИ ДЛЯ ВЕДЕННЯ ОСОБИСТОГО
СЕЛЯНСЬКОГО ГОСПОДАРСТВА НА ТЕРИТОРІЇ БЕРШАДСЬКОЇ МІСЬКОЇ РАДИ ГЕЙСИНСЬКОГО
РАЙОНУ, ВІННИЦЬКОЇ ОБЛАСТІ»**

ВИКОНАЛА: СТУДЕНТКА ГРУПИ ЗІК- 41

КРИВОРОТОВА А. О.

КЕРІВНИК: К.Т.Н., ДОЦЕНТ ЛІЗУНОВА А. П.

КИЇВ - 2023

НОРМАТИВНО-ПРАВОВЕ ЗАБЕЗПЕЧЕННЯ РОЗРОБЛЕННЯ ПРОЕКТУ ЗЕМЛЕУСТРОЮ ЩОДО ВІДВЕДЕННЯ ЗЕМЕЛЬНОЇ ДІЛЯНКИ

ЗЕМЕЛЬНИЙ КОДЕКС УКРАЇНИ ВІД 25.10.2001 №2768-III	ВИЗНАЧАЄ ПОРЯДОК ЗДІЙСНЕННЯ ЗЕМЛЕВПОРЯДНИХ ЗАХОДІВ ПІД ЧАС РОЗРОБЛЕННЯ ПРОЕКТУ ЗЕМЛЕУСТРОЮ ЩОДО ВІДВЕДЕННЯ ЗЕМЕЛЬНОЇ ДІЛЯНКИ (СТ.23, СТ.79 ¹ , СТ.118, СТ.121, СТ.186)
ЗАКОН УКРАЇНИ «ПРО ДЕРЖАВНИЙ ЗЕМЕЛЬНИЙ КАДАСТР» ВІД 07.07.2011 № 3613-VI	ВИЗНАЧАЄ МЕТОДИКУ НАПОВНЕННЯ ДЕРЖАВНОГО ЗЕМЕЛЬНОГО КАДАСТРУ, СКЛАД, ВІДОМОСТІ, ЩО ВНОСЯТЬСЯ ДО ДЕРЖАВНОГО ЗЕМЕЛЬНОГО КАДАСТРУ (СТ. 14, СТ. 15, СТ. 21, СТ. 24, СТ. 34)
ЗАКОН УКРАЇНИ «ПРО ЗЕМЛЕУСТРІЙ» ВІД 25.05.2003 №858-IV	ВИЗНАЧАЄ ЗАСТОСУВАННЯ ІНВЕНТАРИЗАЦІЇ ЗЕМЕЛЬ ЯК МЕХАНІЗМУ ФОРМУВАННЯ ЗЕМЕЛЬНИХ ДІЛЯНОК (СТ. 26, СТ. 50)
ЗАКОН УКРАЇНИ «ПРО ТОПОГРАФО-ГЕОДЕЗИЧНУ І КАРТОГРАФІЧНУ ДІЯЛЬНІСТЬ» ВІД 23 ГРУД. 1998 Р. № 353-XIV	РЕГУЛЮЄ ВІДНОСИНИ У СФЕРІ ТОПОГРАФО-ГЕОДЕЗИЧНІЙ І КАРТОГРАФІЧНІЙ ДІЯЛЬНОСТІ ДЛЯ ЗАБЕЗПЕЧЕННЯ ПОТРЕБ ДЕРЖАВИ І ГРОМАДЯН РЕЗУЛЬТАТАМИ ТОПОГРАФО-ГЕОДЕЗИЧНОЇ І КАРТОГРАФІЧНОЇ ДІЯЛЬНОСТІ
ЗАКОН УКРАЇНИ «ПРО ОСОБИСТЕ СЕЛЯНСЬКЕ ГОСПОДАРСТВО» ВІД 15 ТРАВ. 2003 Р. № 742-IV	ВИЗНАЧАЄ ПРАВОВІ, ОРГАНІЗАЦІЙНІ, ЕКОНОМІЧНІ ТА СОЦІАЛЬНІ ЗАСАДИ ВЕДЕННЯ ОСОБИСТОГО СЕЛЯНСЬКОГО ГОСПОДАРСТВА
ПОСТАНОВА КАБІНЕТУ МІНІСТРІВ УКРАЇНИ «ПРО ЗАТВЕРДЖЕННЯ ПРАВИЛ РОЗРОБЛЕННЯ РОБОЧИХ ПРОЕКТІВ ЗЕМЛЕУСТРОЮ» ВІД 02.02.2022 № 86-2022-П	ВСТАНОВЛЮЄТЬСЯ КОМПЛЕКС ЯКІСНИХ І КІЛЬКІСНИХ ПОКАЗНИКІВ, ПАРАМЕТРІВ, ЩО РЕГЛАМЕНТУЮТЬ РОЗРОБЛЕННЯ РОБОЧИХ ПРОЕКТІВ ЗЕМЛЕУСТРОЮ З УРАХУВАННЯМ ЕКОЛОГІЧНИХ, ЕКОНОМІЧНИХ, СОЦІАЛЬНИХ, ПРИРОДНО-КЛІМАТИЧНИХ ТА ІНШИХ УМОВ
ПОСТАНОВА КАБІНЕТУ МІНІСТРІВ УКРАЇНИ «ПРО ЗАТВЕРДЖЕННЯ ПОРЯДКУ ВЕДЕННЯ ДЕРЖАВНОГО ЗЕМЕЛЬНОГО КАДАСТРУ» ВІД 17.10.2012 №1051-2012-П	ВСТАНОВЛЮЄ ПОРЯДОК ДЕРЖАВНОЇ РЕЄСТРАЦІЇ ЗЕМЕЛЬНОЇ ДІЛЯНКИ ТА СКЛАД ВІДОМОСТЕЙ, ЩО НЕОБХІДНО ВНЕСИТИ ПРИ ФОРМУВАННЯ ЗЕМЕЛЬНОЇ ДІЛЯНКИ
НАКАЗ ГОЛОВНОГО УПРАВЛІННЯ ГЕОДЕЗІЇ, КАРТОГРАФІЇ ТА ЗЕМЛЕУСТРОЮ ПРИ КАБІНЕТІ МІНІСТРІВ УКРАЇНИ «ПРО ЗАТВЕРДЖЕННЯ ІНСТРУКЦІЇ З ТОПОГРАФІЧНОГО ЗНІМАННЯ У МАСШТАБАХ 1:5000, 1:2000, 1:1000 ТА 1:500 (ГКНТА-2.04-02-98)» ВІД 09.04.1998 № Z0393-98	ВСТАНОВЛЮЄ ПРАВИЛА СТВОРЕННЯ ТОПОГРАФІЧНИХ ПЛАНІВ У МАСШТАБІ 1:500 ПІД ЧАС ЗЕМЛЕВПОРЯДНИХ РОБІТ

СИТУАЦІЙНА СХЕМА РОЗТАШУВАННЯ ЗЕМЕЛЬНОЇ ДІЛЯНКИ

*РОЗТАШУВАННЯ БЕРШАДСЬКОГО РАЙОНУ
В ВІННИЦЬКІЙ ОБЛАСТІ*



*РОЗТАШУВАННЯ ЗЕМЕЛЬНОЇ ДІЛЯНКИ
В БЕРШАДСЬКОМУ РАЙОНІ*



УМОВНІ ПОЗНАЧЕННЯ:	
	МЕЖА ЗЕМЕЛЬНОЇ ДІЛЯНКИ
	ЗЕМЕЛЬНА ДІЛЯНКА
	МЕЖА БЕРШАДСЬКОГО РАЙОНУ
	МЕЖА КАДАСТРОВОГО КВАРТАЛУ

*СХЕМА РОЗТАШУВАННЯ ЗЕМЕЛЬНОЇ
ДІЛЯНКИ В МЕЖАХ КАДАСТРОВОГО
КВАРТАЛУ*

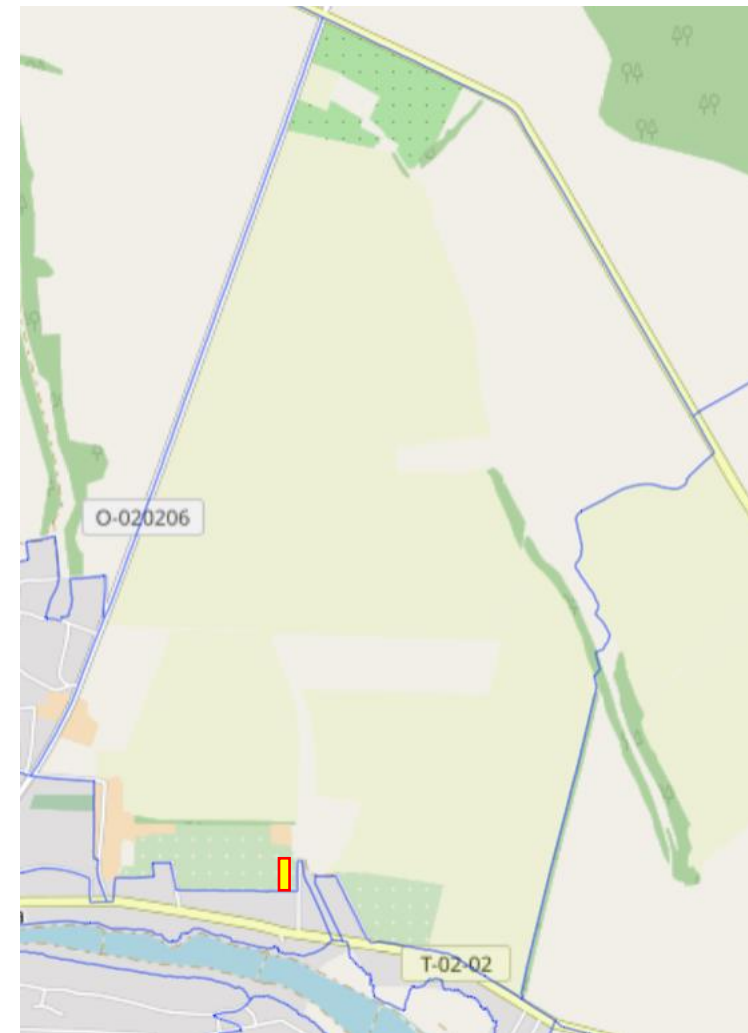

ІНФОРМАЦІЯ ПРО ЗЕМЕЛЬНУ ДІЛЯНКУ З ПУБЛІЧНОЇ КАДАСТРОВОЇ КАРТИ



УМОВНІ ПОЗНАЧЕННЯ:	
	МЕЖА ЗЕМЕЛЬНОЇ ДІЛЯНКИ



ІНФОРМАЦІЯ ПРО ЗЕМЕЛЬНУ ДІЛЯНКУ

КАДАСТРОВИЙ НОМЕР	0520480400:01:002:XXXX
ПЛОЩА	0.7 ГА
ВЛАСНІСТЬ	КОМУНАЛЬНА ВЛАСНІСТЬ
ПРИЗНАЧЕННЯ	01.03 ДЛЯ ВЕДЕННЯ ОСОБИСТОГО СЕЛЯНСЬКОГО ГОСПОДАРСТВА (ВИЗНАЧАЄТЬСЯ ПРОЕКТОМ)
КАТЕГОРІЯ	ЗЕМЛІ СІЛЬСЬКОГОСПОДАРСЬКОГО ПРИЗНАЧЕННЯ
АДРЕСА	НА ТЕРИТОРІЇ БЕРШАДСЬКОЇ МІСЬКОЇ РАДИ (ЗА МЕЖАМИ НАСЕЛЕНОГО ПУНКТУ С. БАЛАНІВКА) ГЕЙСИНСЬКОГО РАЙОНУ ВІННИЦЬКОЇ ОБЛАСТІ

МАТЕРІАЛИ ПЕРЕНЕСЕННЯ МЕЖ ЗЕМЕЛЬНОЇ ДІЛЯНКИ В НАТУРУ

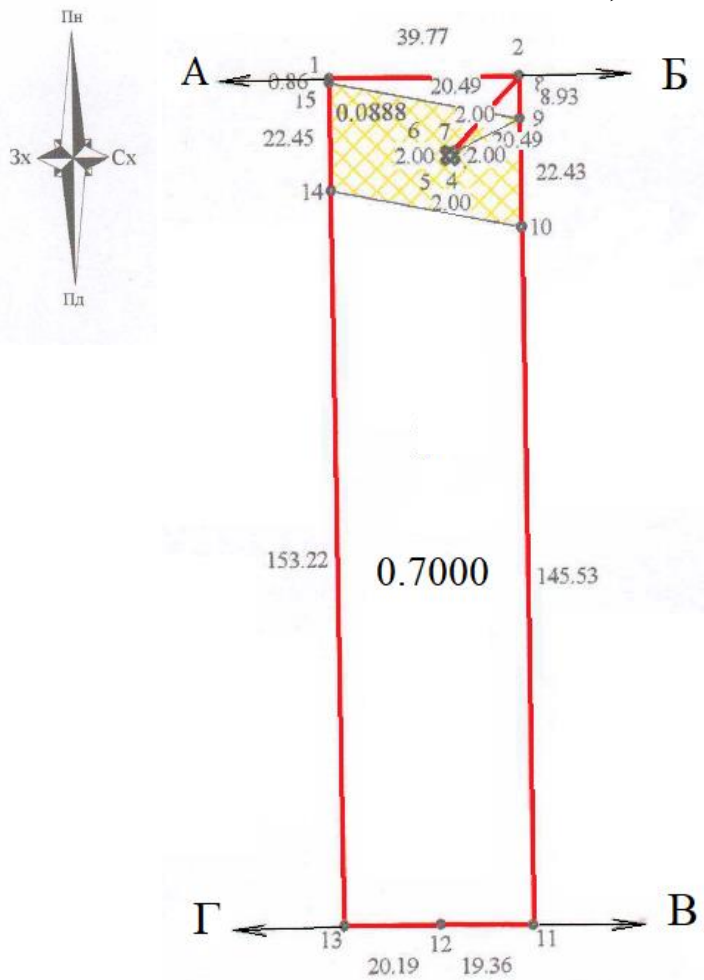
КРЕСЛЕННЯ ПЕРЕНЕСЕННЯ МЕЖ ЗЕМЕЛЬНОЇ ДІЛЯНКИ В НАТУРУ (НА МІСЦЕВІСТЬ)



УМОВНІ ПОЗНАЧЕННЯ	
	МЕЖА ЗЕМЕЛЬНОЇ ДІЛЯНКИ
0.7000	ПЛОЩА ДІЛЯНКИ
145.53	МІРИ ЛІНІЙ ОКРУЖНОЇ МЕЖІ ЗЕМЕЛЬНОЇ ДІЛЯНКИ (М)
	МІСЦЕ ВСТАНОВЛЕННЯ МЕЖОВИХ ЗНАКІВ

ГЕОДАННІ ПРО ЗЕМЕЛЬНУ ДІЛЯНКУ

№ ТОЧКИ	ВНУТРІШНІЙ КУТ	ДИРЕКЦІЙНИЙ КУТ	ВІДСТАНЬ, (М)
1	89°54'42"	87°59'23"	39.769
2	48°16'52"	219°42'31"	20.486
3	131°48'28"	267°54'03"	2.000
4	270°00'00"	177°54'03"	2.000
5	270°00'00"	87°54'03"	2.000
6	270°00'00"	357°54'03"	2.000
7	138°11'32"	39°42'31"	20.486
8	41°46'13"	177°56'18"	8.932
9	180°00'00"	177°56'18"	22.430
10	180°00'00"	177°56'18"	145.527
11	88°49'48"	269°06'31"	19.362
12	181°09'56"	267°56'35"	20.195
13	90°04'29"	357°52'06"	153.225
14	180°00'00"	357°52'06"	22.445
15	180°00'00"	357°52'05"	0.859
	2340°00'00"		481.911

ОБМЕЖЕННЯ У ВИКОРИСТАНІ ЗЕМЕЛЬНОЇ ДІЛЯНКИ

ФРАГМЕНТ СХЕМИ ПЛАНУВАЛЬНИХ ОБМЕЖЕНЬ

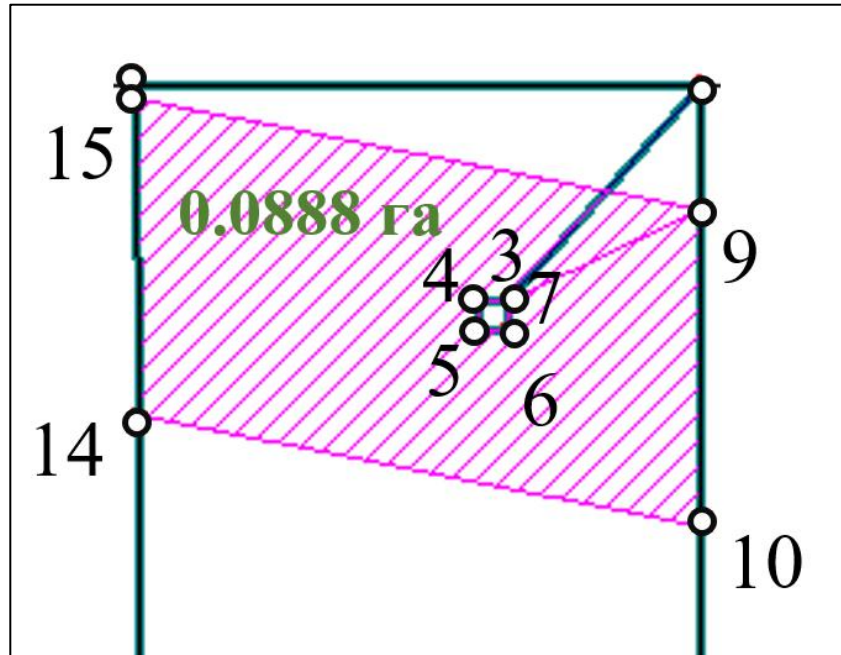

КОД ОБМЕЖЕННЯ	НАЗВА ОБМЕЖЕННЯ	ПІДСТАВА ДЛЯ ВСТАНОВЛЕННЯ	ПЛОЩА, ГА
01.05	ОХОРОННА ЗОНА НАВКОЛО (ВЗДОВЖ) ОБ'ЄКТА ЕНЕРГЕТИЧНОЇ СИСТЕМИ	ПОСТАНОВА КАБІНЕТУ МІНІСТРІВ ВІД 4 БЕРЕЗНЯ 1997 Р. №209 ПРО ЗАТВЕРДЖЕННЯ ПРАВИЛ ОХОРОНИ ЕЛЕКТРИЧНИХ МЕРЕЖ	0.0888

КАТАЛОГ КООРДИНАТ ОБМЕЖЕНЬ		
№	X	Y
3	5354340.450	3293982.904
4	5354340.442	3293980.904
5	5354338.442	3293980.912
6	5354338.450	3293982.912
7	5354340.450	3293982.904
9	5354346.843	3293996.530
10	5354324.413	3293997.091
14	5354332.374	3293956.735
15	5354354.819	3293956.731

УМОВНІ ПОЗНАЧЕННЯ:	
	МЕЖА ОБМЕЖЕНЬ
0.0888 га	ПЛОЩА ОБМЕЖЕНЬ

ФРАГМЕНТ КАДАСТРОВОГО ПЛАНУ ЗЕМЕЛЬНОЇ ДІЛЯНКИ

6

КАДАСТРОВИЙ НОМЕР ЗЕМЕЛЬНОЇ ДІЛЯНКИ: 0520480400:01:002: XXXX

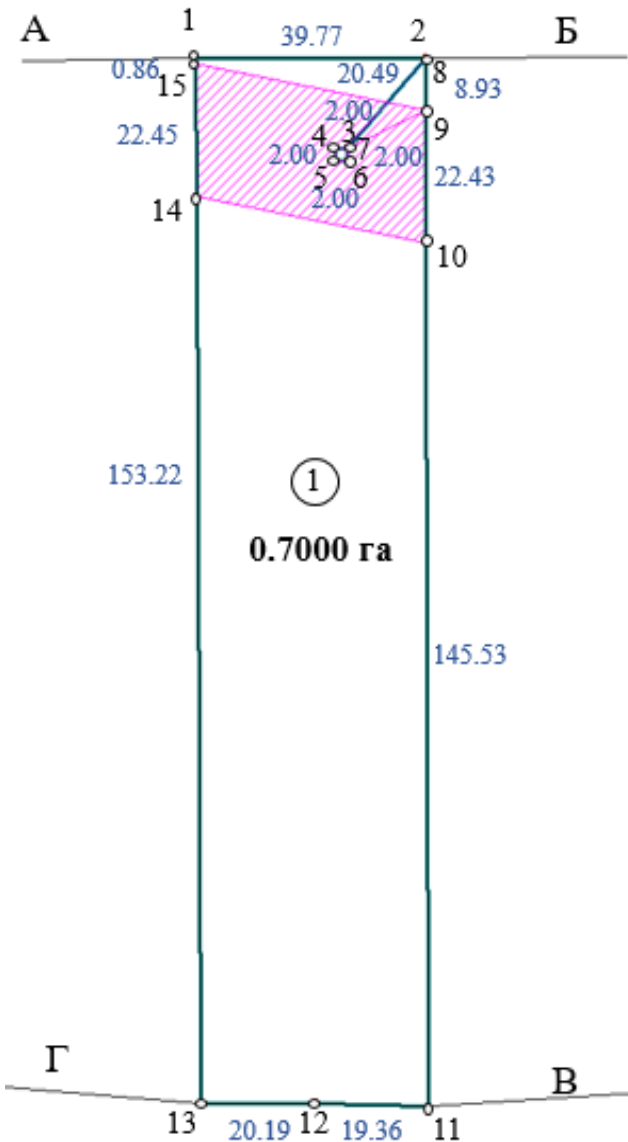

ЕКСПЛІКАЦІЯ ЗЕМЕЛЬНИХ УГІДЬ	
УСЬОГО ЗЕМЕЛЬ, ГЕКТАРИВ	У ТОМУ ЧИСЛІ ЗА ЗЕМЕЛЬНИМИ УГІДДЯМИ, ГЕКТАРИВ
	001.01 РІЛЛЯ
ПЛОЩА, ГА	0.7000
В ЗОНІ ДІЇ ОБМЕЖЕНЬ (01.05 ОХОРОННА ЗОНА НАВКОЛО (ВЗДОВЖ) ОБ'ЄКТА ЕНЕРГЕТИЧНОЇ СИСТЕМИ)	0.0888

ТАБЛИЦЯ ДОВЖИН ЛІНІЙ	
№	ВІДСТАНЬ, М
1	39.769
2	20.486
3	2.000
4	2.000
5	2.000
6	2.000
7	20.486
8	8.932
9	22.430
10	145.527
11	19.362
12	20.195
13	153.225
14	22.445
15	0.859

КАТАЛОГ КООРДИНАТ		
№	X	Y
1	5354355.678	3293956.731
2	5354355.775	3293996.500
3	5354340.450	3293982.904
4	5354340.442	3293980.904
5	5354338.442	3293980.912
6	5354338.450	3293982.912
7	5354340.450	3293982.904
8	5354355.775	3293996.500
9	5354346.843	3293996.530
10	5354324.413	3293997.091
11	5354178.886	3293977.732
12	5354179.217	3293957.537
13	5354179.151	3293956.837
14	5354332.374	3293956.735
15	5354354.819	3293956.731

ОПИС МЕЖ:

ВІД А ДО Б ЗЕМЛІ КОМУНАЛЬНОЇ ВЛАСНОСТІ (ПРОЇЗД) (0520480400:01:002)
 ВІД Б ДО В ЗЕМЛІ КОМУНАЛЬНОЇ ВЛАСНОСТІ (0520480400:01:002)
 ВІД В ДО Г ЗЕМЛІ КОМУНАЛЬНОЇ ВЛАСНОСТІ (ПРОЇЗД) (0520480400:01:002)
 ВІД Г ДО А ЗЕМЛІ КОМУНАЛЬНОЇ ВЛАСНОСТІ (0520480400:01:002)

УМОВНІ ПОЗНАЧЕННЯ	
	МЕЖА ЗЕМЕЛЬНОЇ ДІЛЯНКИ
0.7000	ПЛОЩА ДІЛЯНКИ
145.53	МІРИ ЛІНІЙ ОКРУЖНОЇ МЕЖІ ЗЕМЕЛЬНОЇ ДІЛЯНКИ (М)
	МІСЦЕ ВСТАНОВЛЕННЯ МЕЖОВИХ ЗНАКІВ

МІСЦЕ РОЗТАШУВАННЯ	КОД ЦІЛЬОВОГО ПРИЗНАЧЕННЯ ЗЕМЕЛЬНОЇ ДІЛЯНКИ		ПЛОЩА, (ГА)
	КОД	ВИД ВИКОРИСТАННЯ	
НА ТЕРИТОРІЇ БЕРШАДСЬКОЇ МІСЬКОЇ РАДИ (ЗА МЕЖАМИ НАСЕЛЕНОГО ПУНКТУ С. БАЛАНІВКА) ГЕЙСИНЬСЬКОГО РАЙОНУ ВІННИЦЬКОЇ ОБЛАСТІ	А 01.03	ДЛЯ ВЕДЕННЯ ОСОБИСТОГО СЕЛЯНСЬКОГО ГОСПОДАРСТВА (ВИЗНАЧАЄТЬСЯ ПРОЕКТОМ)	0.7000

ВИГОТОВЛЕННЯ XML ФАЙЛУ

ЕТАПИ СТВОРЕННЯ ЕЛЕКТРОНОГО ДОКУМЕНТУ

1 ЕТАП
ПОПЕРЕДНІЙ

КРЕСЛЕННЯ ОСНОВНИХ
ЕЛЕМЕНТІ(ЗЕМЕЛЬНА ДІЛЯНКА,
УГІДДЯ, ОБМЕЖЕННЯ)

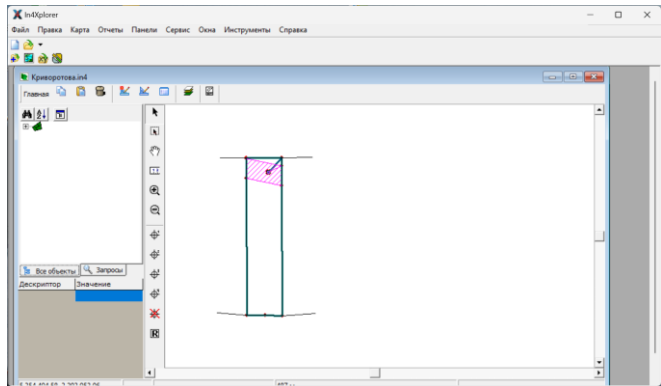
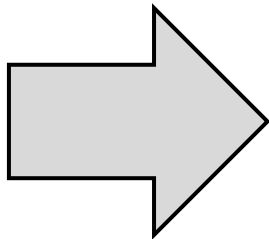

2 ЕТАП
ПРОМІЖНИЙ

ФОРМУВАННЯ ОБМІННОГО ФАЙЛУ У
ФОРМАТІ IN4 (ГЕОМЕТРІЯ)

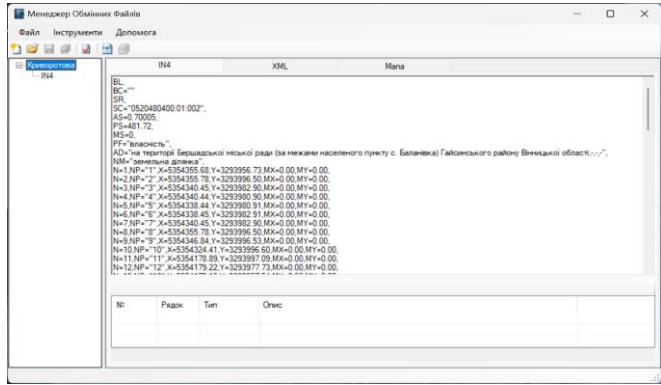
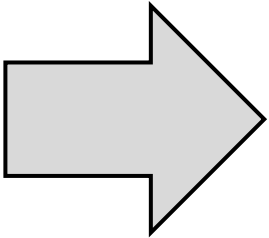

3 ЕТАП
ЗАВЕРШАЛЬНИЙ

КОНВЕРТАЦІЯ У ФОРМАТ XML;
ЗАПОВНЕННЯ АТРИБУТИВНОЮ
ІНФОРМАЦІЄЮ; ПІДПИС ФАЙЛУ ЕЦП

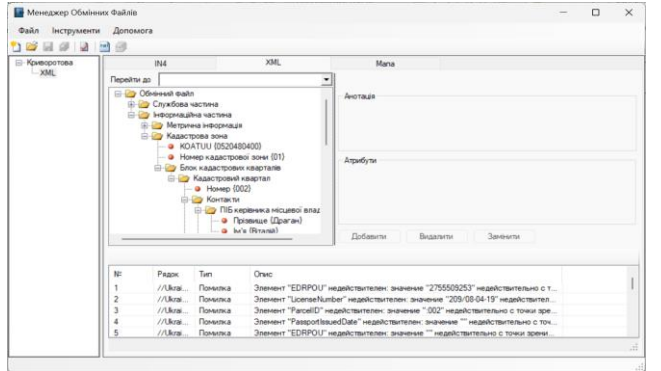
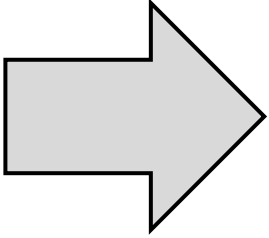

ГІС – ТЕХНОЛОГІЇ ШИРОКО ЗАСТОСОВУЮТЬ ДЛЯ СТВОРЕННЯ ТА ОНОВЛЕННЯ КАРТОГРАФІЧНИХ МАТЕРІАЛІВ, А ТАКОЖ ЗАСТОСОВУЮТЬ ДЛЯ ВЕДЕННЯ ДЕРЖАВНОГО ЗЕМЕЛЬНОГО КАДАСТРУ.

ПРИ ВИКОНАННІ АТЕСТАЦІЙНО ВИПУСКНОЇ РОБОТИ БУЛО ВИКОРИТАНО ПРОГРАМНЕ ЗАБЕЗПЕЧЕННЯ ARCGIS (ЦЕ БРЕНД ПРОГРАМНОГО ЗАБЕЗПЕЧЕННЯ ГІС, ЩО ВИРОБЛЯЄТЬСЯ ІНСТИТУТОМ ДОСЛІДЖЕННЯ СИСТЕМ НАВКОЛИШНЬОГО СЕРЕДОВИЩА (ENVIRONMENTAL SYSTEMS RESEARCH INSTITUTE, ESRI) У МІСТІ РЕДЛАНДС ШТАТУ) КАЛІФОРНІЯ (США)

ЗА ДОПОМОГОЮ ARCGIS БУЛО ЗРОБЛЕНО:

СХЕМА ВИКОРИСТАННЯ ТЕРИТОРІЙ В МЕЖАХ КВАРТАЛУ

ПЛАН ОБМЕЖЕНЬ ЗЕМЕЛЬНОЇ ДІЛЯНКИ

ІНТЕРФЕЙС ARCGIS



СХЕМА ВИКОРИСТАННЯ ТЕРИТОРІЙ В МЕЖАХ КВАРТАЛУ



ПРИКЛАД РОБОТИ З ARCGIS СТВОРЕННЯ ОБМЕЖЕНЬ НА ЗЕМЕЛЬНІЙ ДІЛЯНЦІ

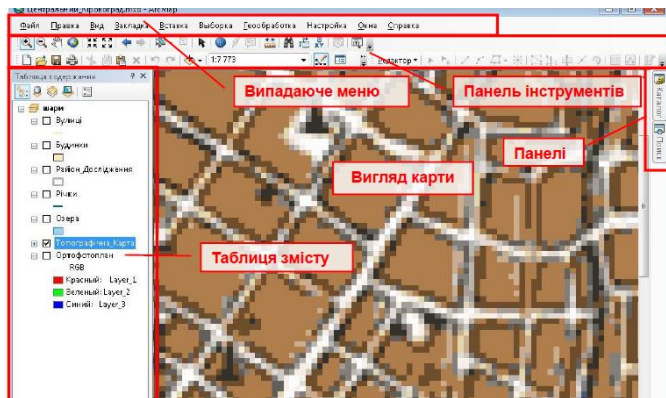
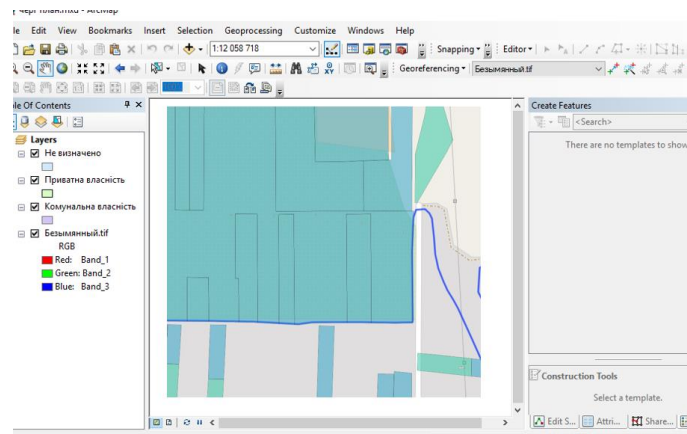
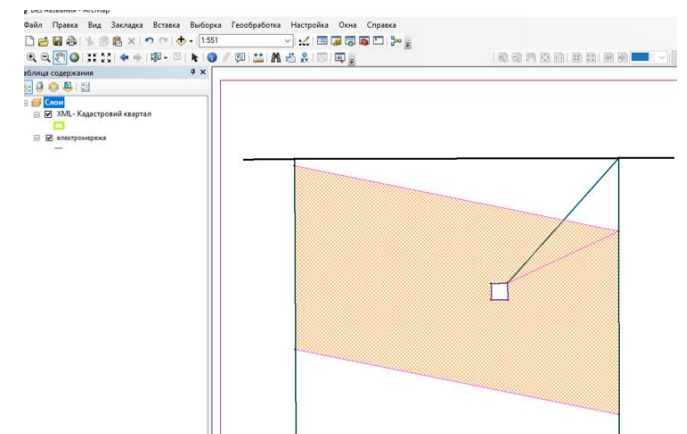

Дякую за увагу!