



КИЇВСЬКИЙ НАЦІОНАЛЬНИЙ УНІВЕРСИТЕТ БУДІВНИЦТВА І АРХІТЕКТУРИ
ФАКУЛЬТЕТ ГЕОІНФОРМАЦІЙНИХ СИСТЕМ ТА УПРАВЛІННЯ ТЕРИТОРІЯМИ
КАФЕДРА ЗЕМЛЕУСТРОЮ І КАДАСТРУ

СПЕЦІАЛЬНІСТЬ-193 ГЕОДЕЗІЯ ТА ЗЕМЛЕУСТРОЮ
ОСВІТНЯ ПРОГРАМА-ЗЕМЛЕУСТРІЙ І КАДАСТР

КВАЛІФІКАЦІЙНА РОБОТА
ЗДОБУВАЧА СТУПЕНЯ ВИЩОЇ ОСВІТИ БАКАЛАВР

НА ТЕМУ: «ПРОЄКТ ЗЕМЛЕУСТРОЮ ЩОДО ВІДВЕДЕННЯ ЗЕМЕЛЬНОЇ ДІЛЯНКИ ДЛЯ
БУДІВНИЦТВА ТА ОБСЛУГОВУВАННЯ ЖИТЛОВОГО БУДИНКУ, ГОСПОДАРСЬКИХ
БУДІВЕЛЬ ТА СПОРУД В ГОЛОСІЇВСЬКОМУ РАЙОНІ М.КИЄВА»

ВИКОНАЛА:
СТУДЕНТКА 4 КУРСУ ГРУПИ ЗІК-21
УСИК АНАСТАСІЯ ВОЛОДИМИРІВНА
КЕРІВНИК: К.Т.Н. ЛИТВИНЕНКО ІРИНА
ВАЛЕНТИНІВНА

АНАЛІЗ ЗАКОНОДАВЧОЇ БАЗИ РОЗРОБЛЕННЯ ПРОЄКТУ ЗЕМЛЕУСТРОЮ ЩОДО ВІДВЕДЕННЯ ЗЕМЕЛЬНОЇ ДІЛЯНКИ ДЛЯ БУДІВНИЦТВА ТА ОБСЛУГОВУВАННЯ ЖИТЛОВОГО БУДИНКУ

| НОРМАТИВНО-ПРАВОВИЙ АКТ | ПРАВОВЕ РЕГУЛЮВАННЯ |
|---|--|
| ЗАКОН УКРАЇНИ «ПРО ПРИРОДНО-ЗАПОВІДНИЙ ФОНД УКРАЇНИ» ВІД 16.06.1992 Р., № 2456-ХІІ, СТ. 7 | ВСТАНОВЛЮЄ, ЩО ОБ'ЄКТИ ПРИРОДНО-ЗАПОВІДНОГО ФОНДУ ПІДЛЯГАЮТЬ ОСОБЛИВІЙ ОХОРОНІ ТА МАЮТЬ СПЕЦІАЛЬНИЙ РЕЖИМ ВИКОРИСТАННЯ. |
| ЗЕМЕЛЬНИЙ КОДЕКС УКРАЇНИ ВІД 22.02.2024 Р. № 01/02 ЧАСТИНА 7 СТ. 118 | ВСТАНОВЛЮЄ, ЩО ПІСЛЯ ПОГОДЖЕННЯ ПРОЄКТУ ЗЕМЛЕУСТРОЮ ОРГАН ВЛАДИ ПРИЙМАЄ РІШЕННЯ ПРО НАДАННЯ ЗЕМЕЛЬНОЇ ДІЛЯНКИ. |
| ЗАКОН УКРАЇНИ «ПРО КУРОРТИ» ВІД 05.10.2000 Р. № 2026-ІІІ, СТ. 3 | ВСТАНОВЛЮЄ ПРАВОВИЙ РЕЖИМ ВИКОРИСТАННЯ ТЕРИТОРІЙ КУРОРТІВ ТА ЇХ САНИТАРНУ ОХОРОНУ |
| ЗАКОН УКРАЇНИ «ПРО ЗЕМЛЕУСТРІЙ» № 858-ІV ВІД 22.05.2003 Р. СТ. 4 | ВИЗНАЧАЄ ПРАВОВІ ТА ОРГАНІЗАЦІЙНІ ЗАСАДИ ЗДІЙСНЕННЯ ЗЕМЛЕУСТРОЮ В УКРАЇНІ |
| ЗАКОН УКРАЇНИ «ПРО ДЕРЖАВНИЙ ЗЕМЕЛЬНИЙ КАДАСТР» ВІД 07.07.2011 Р. № 3613-VI, СТ. 6 | ВИЗНАЧАЄ ПОРЯДОК ВЕДЕННЯ, СТРУКТУРУ ТА ЗМІСТ ДЕРЖАВНОГО ЗЕМЕЛЬНОГО КАДАСТРУ. |
| НАКАЗ МІНАГРОПОЛІТИКИ «ПРО ЗАТВЕРДЖЕННЯ ВИМОГ ДО ТЕХНІЧНОГО І ТЕХНОЛОГІЧНОГО ЗАБЕЗПЕЧЕННЯ ВИКОНАВЦІВ (РОЗРОБНИКІВ) РОБІТ ІЗ ЗЕМЛЕУСТРОЮ» ВІД 11.04.2013 № 255. | ВСТАНОВЛЮЄ ВИМОГИ ДО ТЕХНІЧНОГО І ПРОГРАМНОГО ЗАБЕЗПЕЧЕННЯ РОЗРОБНИКІВ ДОКУМЕНТАЦІЇ ІЗ ЗЕМЛЕУСТРОЮ. |
| НАКАЗ ГОЛОВНОГО УПРАВЛІННЯ ГЕОДЕЗІЇ, КАРТОГРАФІЇ ТА КАДАСТРУ ПРИ КАБІНЕТІ МІНІСТРІВ УКРАЇНИ «ПРО ЗАТВЕРДЖЕННЯ ІНСТРУКЦІЇ З ТОПОГРАФІЧНОГО ЗНІМАННЯ У МАСШТАБАХ 1:5000, 1:2000, 1:1000 ТА 1:500 (ГКНТА-2.04-02-98)» ВІД 09.04.1998 № 56. | ЗАТВЕРДЖУЄ ІНСТРУКЦІЮ ЩОДО ПОРЯДКУ ВИКОНАННЯ ТОПОГРАФІЧНОГО ЗНІМАННЯ В МАСШТАБАХ 1:5000, 1:2000, 1:1000 ТА 1:500. |
| ПОСТАНОВА КАБІНЕТУ МІНІСТРІВ УКРАЇНИ «ПРО ЗАТВЕРДЖЕННЯ ПОРЯДКУ ВЕДЕННЯ ДЕРЖАВНОГО ЗЕМЕЛЬНОГО КАДАСТРУ» ВІД 17.10.2012 Р. № 1051. | ЗАТВЕРДЖУЄ ПОРЯДОК ВЕДЕННЯ ДЕРЖАВНОГО ЗЕМЕЛЬНОГО КАДАСТРУ ТА РЕГУЛЮЄ ПРОЦЕДУРУ ВНЕСЕННЯ ВІДОМОСТЕЙ ПРО ЗЕМЕЛЬНІ ДІЛЯНКИ. |
| УМОВНІ ЗНАКИ ДЛЯ ТОПОГРАФІЧНИХ ПЛАНІВ МАСШТАБІВ 1:5000, 1:2000, 1:1000, 1:500, КИЇВ, МІНЕКОРЕСУРСІВ УКРАЇНИ, 2001 Р. | ВСТАНОВЛЮЮТЬ СТАНДАРТИЗОВАНІ ГРАФІЧНІ ПОЗНАЧЕННЯ ОБ'ЄКТІВ НА ТОПОГРАФІЧНИХ ПЛАНАХ МАСШТАБІВ 1:5000, 1:2000, 1:1000 ТА 1:500. |

СИТУАЦІЙНА СХЕМА РОЗТАШУВАННЯ ЗЕМЕЛЬНОЇ ДІЛЯНКИ

РОЗТАШУВАННЯ ЗЕМЕЛЬНОЇ ДІЛЯНКИ В МЕЖАХ М. КИЄВА



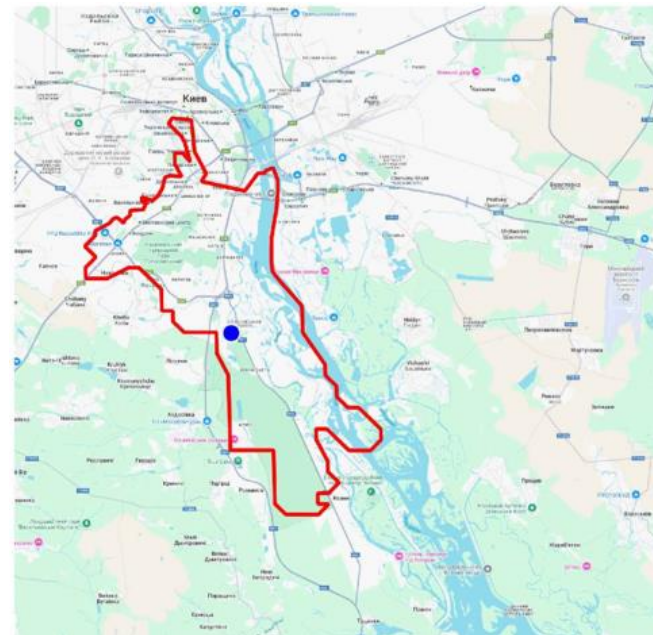

РОЗТАШУВАННЯ ЗЕМЕЛЬНОЇ ДІЛЯНКИ В МЕЖАХ ГОЛОСІЇВСЬКОГО РАЙОНУ



РОЗТАШУВАННЯ ЗЕМЕЛЬНОЇ ДІЛЯНКИ МЕЖАХ КАДАСТРОВОГО КВАРТАЛУ





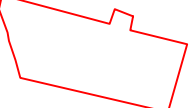

УМОВНІ ПОЗНАЧЕННЯ

-  - МЕЖІ ГОЛОСІЇВСЬКОГО РАЙОНУ
-  - МЕЖІ МІСТА КИЇВ
-  - ЗЕМЕЛЬНА ДІЛЯНКА
-  - ЗЕМЕЛЬНА ДІЛЯНКА

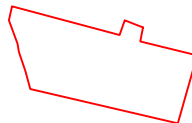
ВИХІДНА ЗЕМЕЛЬНО – КАДАСТРОВА ІНФОРМАЦІЯ

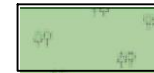
УМОВНІ ПОЗНАЧЕННЯ

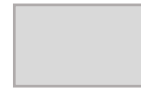
-  - МЕЖІ
ЗЕМЕЛЬНОЇ
ДІЛЯНКИ, ЩО
ВІДВОДИТЬСЯ
-  - СФОРМОВАНІ
ЗЕМЕЛЬНІ
ДІЛЯНКИ
-  - ЗАБОЛОЧЕНІ
ЗЕМЛІ
-  - ЗЕЛЕНІ
НАСАДЖЕННЯ
-  - ВОДНІ
ОБ'ЄКТИ
-  - ЗЕМЛІ
КОМУНАЛЬНОЇ
ВЛАСТНОСТІ

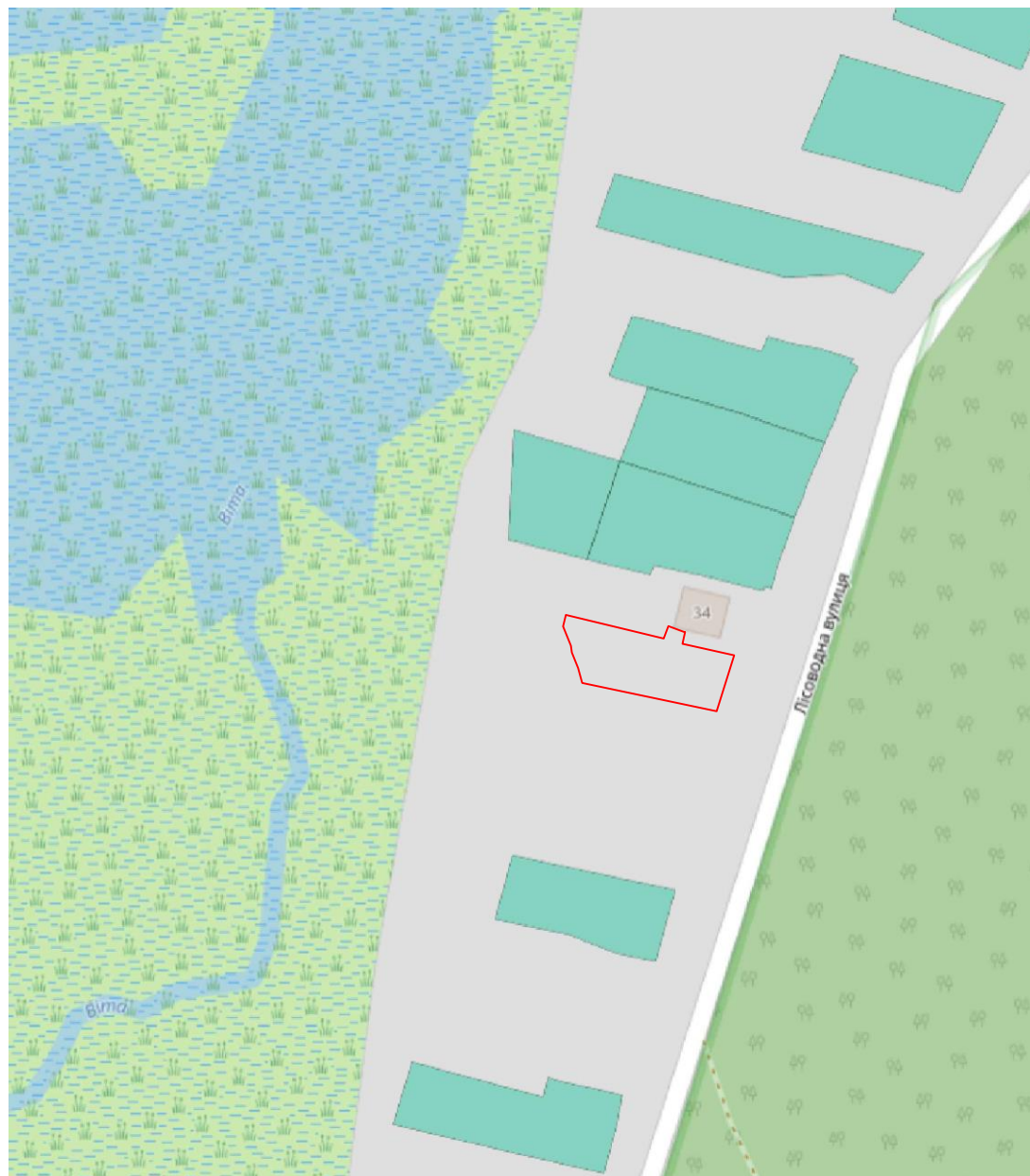









| |
|--|
| КАДАСТРОВИЙ НОМЕР : 8000000000:90:096:..... |
| ПЛОЩА: 0,0981 Га |
| ВЛАСНІСТЬ: КОМУНАЛЬНА |
| ПРИЗНАЧЕННЯ: 02.01 ДЛЯ БУДІВНИЦТВА І ОБСЛУГОВУВАННЯ ЖИТЛОВОГО БУДИНКУ, ГОСПОДАРСЬКИХ БУДІВЕЛЬ І СПОРУД (ПРИСАДИБНА ДІЛЯНКА) |
| КАТЕГОРІЯ: ЗЕМЛІ ЖИТЛОВОЇ ТА ГРОМАДСЬКОЇ ЗАБУДОВИ |

СХЕМА ІСНУЮЧОГО ФУНКЦІОНАЛЬНОГО ВИКОРИСТАННЯ
ТЕРИТОРІЇ (ФРАГМЕНТ)*



УМОВНІ ПОЗНАЧЕННЯ

-  ЗЕМЕЛЬНА ДІЛЯНКА
-  САДИБНА ЗАБУДОВА З ПРИСАДИБНИМИ ДІЛЯНКАМИ
-  ГРОМАДСЬКА ЗАБУДОВА
-  ЗЕЛЕНІ НАСАДЖЕННЯ СПЕЦІАЛЬНОГО ПРИЗНАЧЕННЯ
-  ЗЕЛЕНІ НАСАДЖЕННЯ ЗАГАЛЬНОГО КОРИСТУВАННЯ
-  КОМУНАЛЬНА ТРАСПОРТНО СКЛАДСЬКА ЗАБУДОВА
-  ЛІСОСМУГИ
-  ВУЛИЦІ ТА ДОРОГИ
-  ВОДНІ ОБ'ЄКТИ

* СТВОРЕНО ЗА МАТЕРІАЛАМИ ГЕНЕРАЛЬНОГО ПЛАНУ МІСТА КИЄВА

ТОПОГРАФО – ГЕОДЕЗИЧНІ РОБОТИ ПРИ РОЗРОБЦІ ПРОЄКТУ ЗЕМЛЕУСТРОЮ

СХЕМА GNSS-СПОСТЕРЕЖЕНЬ МЕЖ ЗЕМЕЛЬНОЇ ДІЛЯНКИ (МСК-80)

М 1:5000

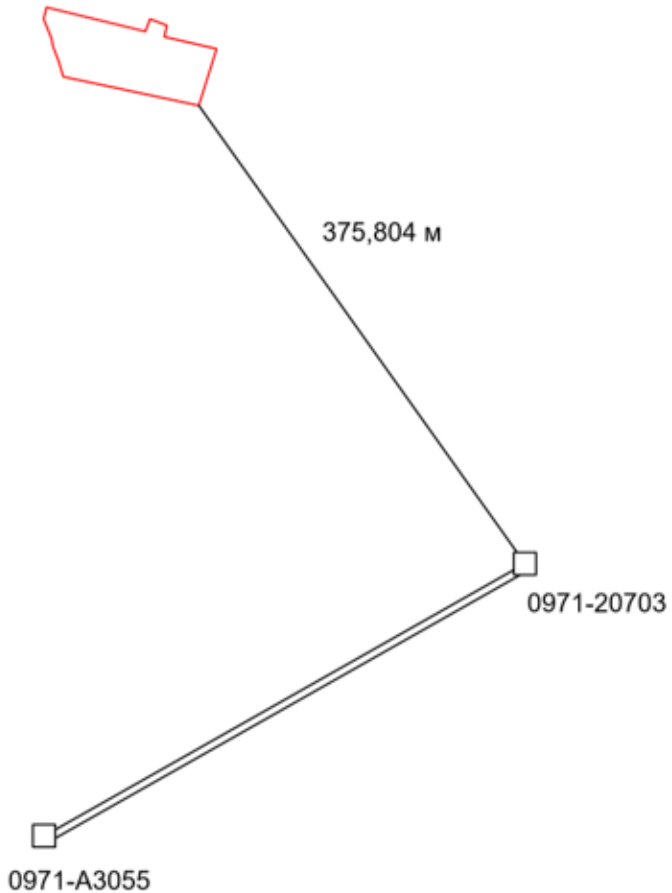

ВІДОМОСТІ ПРО КООРДИНАТИ ПОВОРОТНИХ ТОЧОК ТА ОБЧИСЛЕННЯ ПЛОЩІ ЗЕМЕЛЬНОЇ ДІЛЯНКИ

| № точки на схемі | Назва точки | Внутрішні кути | Дирекційні кути | Відстань (метрів) | Х координата | Y координата |
|------------------|-------------|----------------|-----------------|-------------------|--------------|--------------|
| 1 | 1008 | 87° 32'10" | 198° 12'35" | 20,93 | 5576749,18 | 304107,40 |
| 2 | 1009 | 94° 14'35" | 283° 58'01" | 28,05 | 5576729,30 | 304100,86 |
| 3 | 1010 | 177° 35'39" | 286° 22'22" | 11,60 | 5576736,07 | 304073,64 |
| 4 | 1011 | 105° 15'21" | 290° 18'25" | 2,89 | 5576739,46 | 304071,53 |
| 5 | 1012 | 126° 50'52" | 354° 42'15" | 8,09 | 5576734,30 | 304062,53 |
| 6 | 1013 | 193° 59'11" | 90° 31'42" | 9,87 | 5576751,86 | 304061,06 |
| 7 | 1014 | 101° 14'28" | 284° 30'53" | 7,55 | 5576758,09 | 304054,02 |
| 8 | 1015 | 98° 07'38" | 195° 52'40" | 8,23 | 5576764,75 | 304048,59 |
| 9 | 1016 | 96° 10'27" | 105° 47'05" | 5,27 | 5576764,01 | 304043,84 |
| 10 | 1017 | 94° 05'12" | 350° 10'54" | 7,80 | 5576756,40 | 304038,61 |
| 11 | 1018 | 88° 09'36" | 121° 32'35" | 5,75 | 5576759,42 | 304032,49 |
| 12 | 1019 | 270° 46'32" | 209° 22'56" | 0,55 | 5576758,89 | 304032,49 |
| 13 | 1020 | 82° 27'47" | 141° 20'14" | 2,73 | 5576758,62 | 304029,74 |
| 14 | 1004 | 276° 56'11" | 64° 24'06" | 4,00 | 5576761,85 | 304029,42 |
| 15 | 1005 | 270° 31'37" | 105° 44'46" | 4,93 | 5576765,54 | 304029,83 |
| 16 | 1008 | | | 16,58 | 5576753,69 | 304091,44 |

СКЛАДАННЯ ПЛАНУ МЕЖ ЗОН ОБМЕЖЕНЬ ЩОДО ВИКОРИСТАННЯ ЗЕМЕЛЬНОЇ ДІЛЯНКИ

ТЕРИТОРІЇ ТА ОБ'ЄКТИ ПРИРОДНО-ЗАПОВІДНОГО ФОНДУ

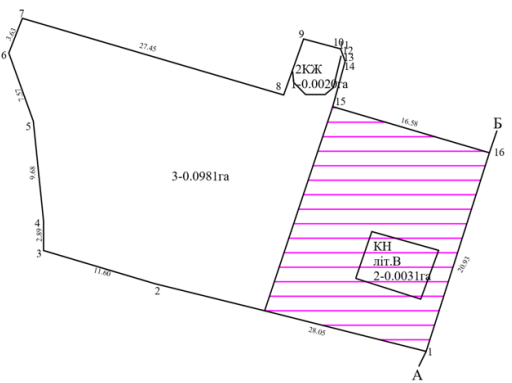

ТЕРИТОРІЇ, ЗАРЕЗЕРВОВАНІ З МЕТОЮ НАСТУПНОГО ЗАПОВІДАННЯ (ПРОЄКТНЕ ЗАПОВІДАННЯ ПРИРОДНОГО КОМПЛЕКСУ)

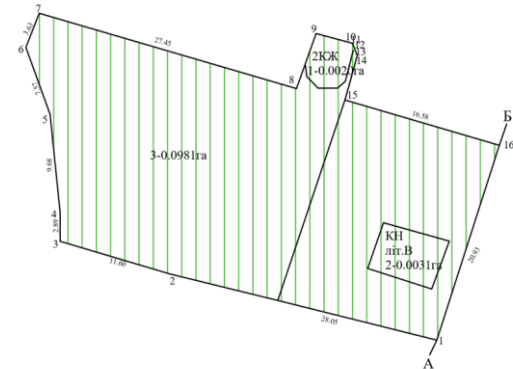

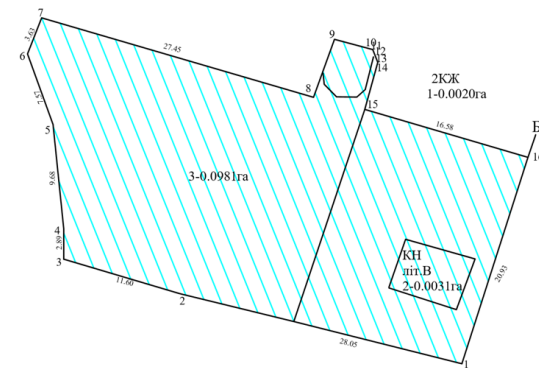

ЗОНА ОСОБЛИВОГО РЕЖИМУ ЗАБУДОВИ (ПІДТОПЛЕНА ТЕРИТОРІЯ)

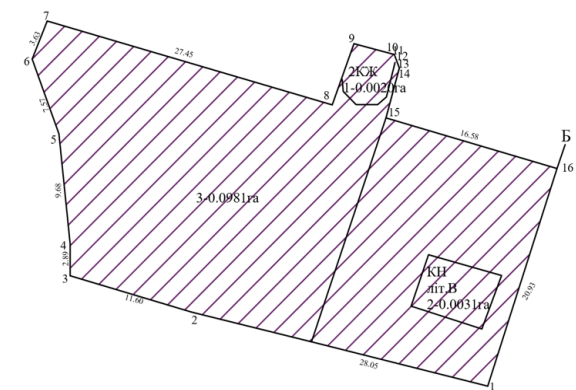

ДРУГА ЗОНА ОКРУГУ САНІТАРНОЇ ОХОРОНИ КУОРТУ (ЗОНА ОБМЕЖЕНЬ)



| <u>Код</u> | <u>Назва обмеження</u> | <u>Площа, га</u> | <u>Підстава для встановлення</u> |
|--|--|------------------|--|
|  10 | <u>ТЕРИТОРІЇ ТА ОБ'ЄКТИ ПРИРОДНО-ЗАПОВІДНОГО ФОНДУ</u> | 0.0350 | <u>Закон України № 2456-ХІІ «Про природно-заповідний фонд України» від 16.06.1992</u> |
|  10.25 | <u>ТЕРИТОРІЇ, ЗАРЕЗЕРВОВАНІ З МЕТОЮ НАСТУПНОГО ЗАПОВІДАННЯ (ПРОЄКТНЕ ЗАПОВІДАННЯ ПРИРОДНОГО КОМПЛЕКСУ)</u> | 0.0981 | <u>Закон України № 2456-ХІІ «Про природно-заповідний фонд України» від 16.06.1992</u> |
|  06.01 | <u>ЗОНА ОСОБЛИВОГО РЕЖИМУ ЗАБУДОВИ (ПІДТОПЛЕНА ТЕРИТОРІЯ)</u> | 0.0981 | <u>Наказ Міністерства регіонального розвитку та будівництва України № 550 «Про затвердження ДБН В.1.1-25:2009 "Захист від небезпечних геологічних процесів..."» від 02.12.2009</u> |
|  02.02.2 | <u>ДРУГА ЗОНА ОКРУГУ САНІТАРНОЇ ОХОРОНИ КУОРТУ (ЗОНА ОБМЕЖЕНЬ)</u> | 0.0981 | <u>Закон України № 2026-ІІІ «Про курорти» від 05.10.2000</u> |

ФРАГМЕНТ КАДАСТРОВОГО ПЛАНУ ЗЕМЕЛЬНОЇ ДІЛЯНКИ

| № ТОЧКИ НА СХЕМІ | НАЗВА ТОЧКИ | ВІДСТАНЬ (МЕТРІВ) | X | Y |
|------------------|-------------|-------------------|------------|-----------|
| 1 | 1009 | 28.05 | 5576729.30 | 304100.86 |
| 2 | 1010 | 11.60 | 5576736.07 | 304073.64 |
| 3 | 1011 | 2.89 | 5576739.34 | 304062.51 |
| 4 | 1012 | 9.68 | 5576742.23 | 304062.53 |
| 5 | 1013 | 7.57 | 5576751.86 | 304061.57 |
| 6 | 1014 | 3.63 | 5576758.99 | 304059.02 |
| 7 | 1015 | 27.45 | 5576762.41 | 304060.24 |
| 8 | 1016 | 5.72 | 5576755.04 | 304086.88 |
| 9 | 1001 | 3.71 | 5576760.42 | 304088.61 |
| 10 | 1002 | 0.39 | 5576759.42 | 304092.18 |
| 11 | 1003 | 0.55 | 5576759.05 | 304092.07 |
| 12 | 1004 | 0.44 | 5576758.92 | 304092.60 |
| 13 | 1005 | 0.40 | 5576758.51 | 304092.44 |
| 14 | 1006 | 0.44 | 5576758.41 | 304092.83 |
| 15 | 1007 | 4.93 | 5576753.68 | 304091.44 |
| 16 | 1008 | 16.58 | 5576749.18 | 304107.40 |
| 1 | 1009 | 20.93 | 5576729.30 | 304100.86 |

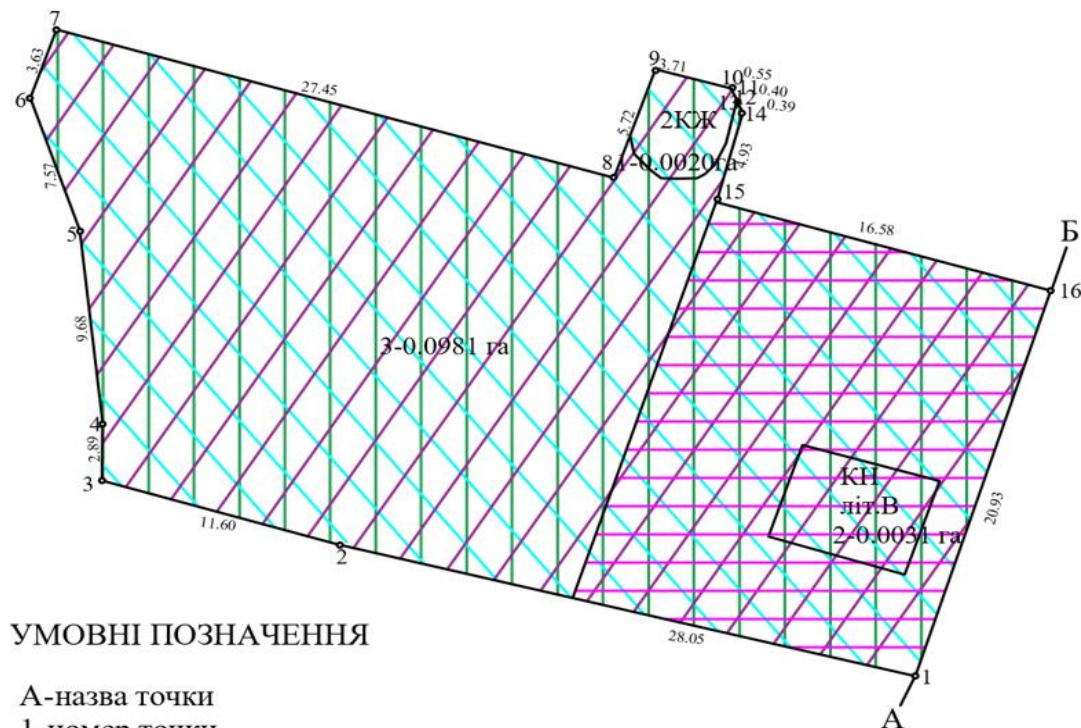

УМОВНІ ПОЗНАЧЕННЯ

- A-назва точки
- 1-номер точки
- 0.0981- площа земельної ділянки (га)

ОПИС МЕЖ

ВІД А ДО Б ЗЕМЛІ, НЕ НАДАНІ У ВЛАСНІСТЬ ЧИ КОРИСТУВАННЯ
 ВІД Б ДО А ЗЕМЛІ ЗАГАЛЬНОГО КОРИСТУВАННЯ (ВУЛ. ЛІСОВОДНА)

ЕКСПЛІКАЦІЯ ЗЕМЕЛЬНИХ УГІДЬ

| № | КОД | ПРИЗНАЧЕННЯ | ПЛОЩА, ГА |
|---|--------|------------------------|-----------|
| 1 | 007.01 | МАЛОПОВЕРХОВА ЗАБУДОВА | 0.0020 |
| 2 | 007.01 | МАЛОПОВЕРХОВА ЗАБУДОВА | 0.0030 |
| 3 | 007.01 | МАЛОПОВЕРХОВА ЗАБУДОВА | 0.0930 |

| | |
|---------------------|--|
| КАДАСТРОВИЙ НОМЕР | 8000000000:90:.... |
| МІСЦЕ РОЗТАШУВАННЯ | М. КИЇВ, РАЙОН ГОЛОСІВСЬКИЙ. ВУЛ. ЛІСОВОДНА 34 |
| ЦІЛЬОВЕ ПРИЗНАЧЕННЯ | 2000 – ЗЕМЛІ ЖИТЛОВОЇ ТА ГРОМАДСЬКОЇ ЗАБУДОВИ |
| | 02.01 |
| ПЛОЩА, ГА | 0.981 |

СТВОРЕННЯ ФАЙЛУ XML

ЗАПОВНЕНІ АТРИБУТИ В ФАЙЛІ XML

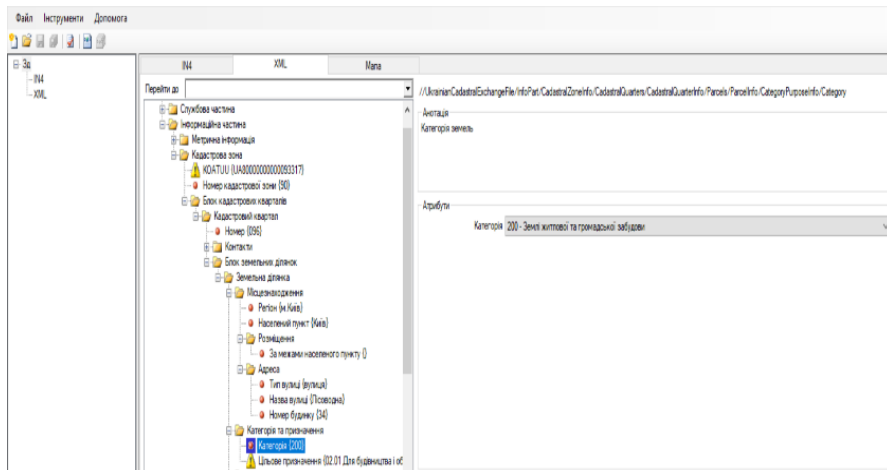

ОБМЕЖЕННЯ

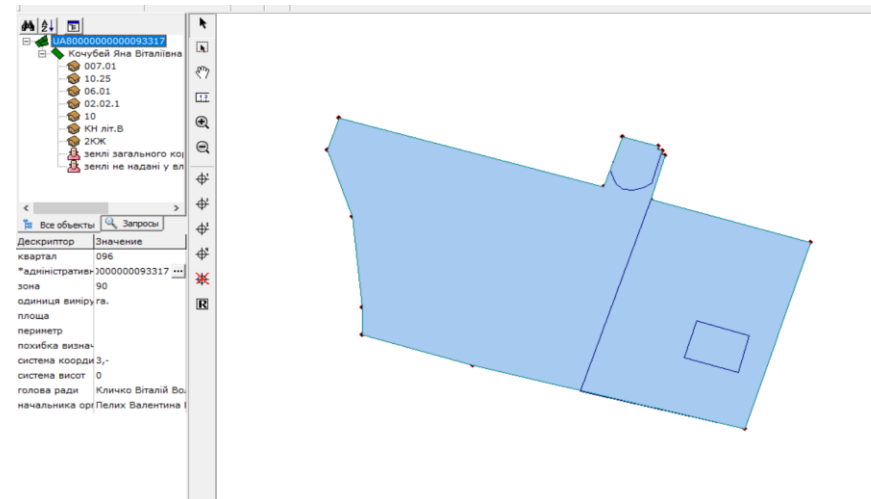

БЛОК СУМІЖНИЦТВО

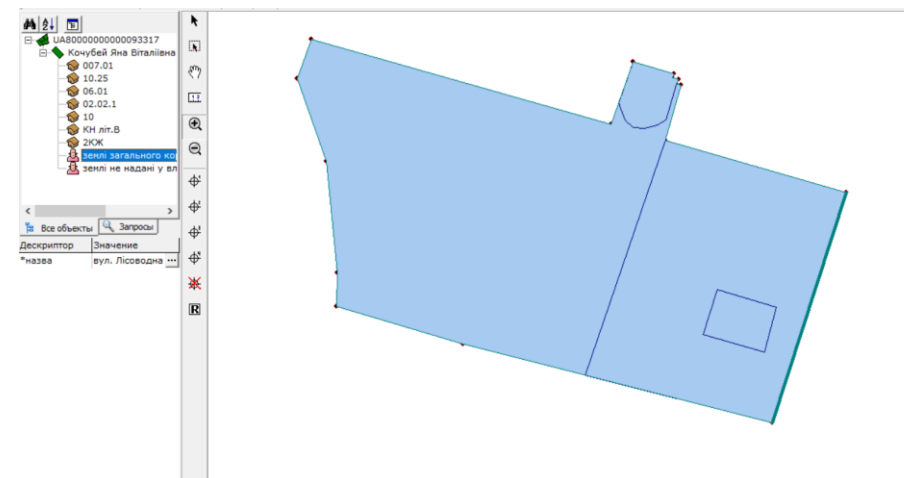
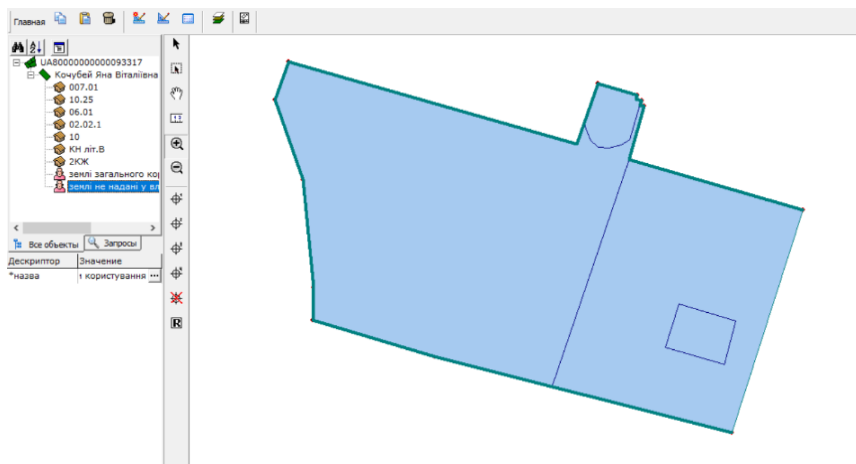

ЗАСТОСУВАННЯ ГІС ТЕХНОЛОГІЙ

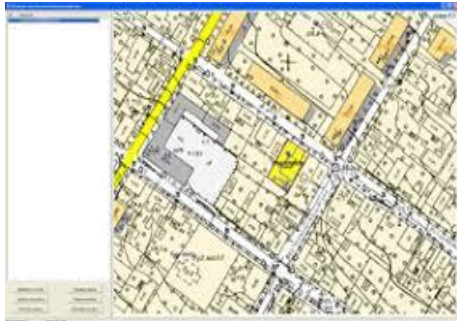
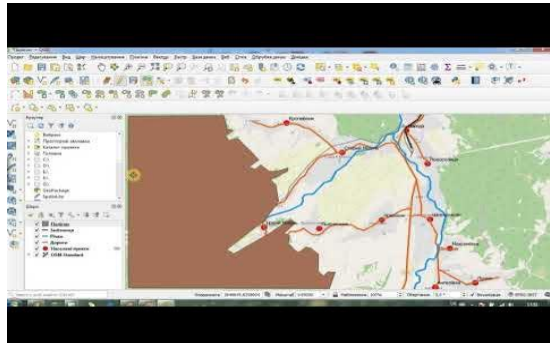
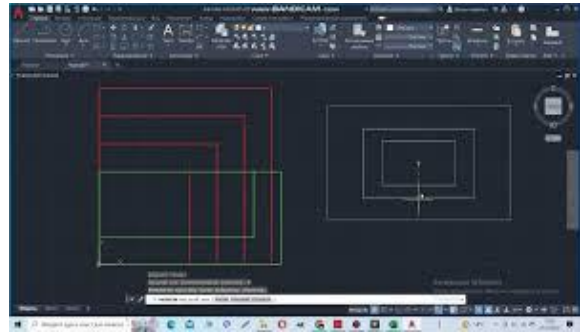
| | ARCGIS | QGIS | AUTOCAD |
|----------------------------|---|--|---|
| ВИРОБНИК | ESRI — КОМЕРЦІЙНА КОМПАНІЯ ЗІ США | СПІЛЬНОТА QGIS.ORG, ПІДТРИМУЄТЬСЯ ВОЛОНТЕРАМИ ТА ДЕРЖАВНИМИ СТРУКТУРАМИ | AUTODESK INC. (США) |
| ПРИЗНАЧЕННЯ | ПОТУЖНА ПРОФЕСІЙНА ПЛАТФОРМА ДЛЯ ГЕОАНАЛІТИКИ, ВЕЛИКИХ ПРОЕКТІВ, ОРГАНІЗАЦІЙ, ПРОСТОРОВОГО ПЛАНУВАННЯ, КАДАСТРУ, ТРАНСПОРТНОГО ПЛАНУВАННЯ, ГЕОМАРКЕТИНГУ | БЕЗКОШТОВНА ГІС-ПЛАТФОРМА ДЛЯ АНАЛІЗУ ПРОСТОРОВИХ ДАНИХ ТА КАРТОГРАФІЇ, МОНІТОРИНГ ЗЕМЛЕКОРИСТУВАННЯ, ЕКОЛОГІЇ, УРБАНІСТИКИ | СТВОРЕННЯ 2D ТА 3D КРЕСЛЕНЬ, СХЕМ, ПЛАНІВ, МОДЕЛЕЙ. ВИКОРИСТОВУЄТЬСЯ В АРХІТЕКТУРІ, БУДІВНИЦТВІ, ІНЖЕНЕРІЇ, ДИЗАЙНІ ІНТЕР'ЄРІВ, МАШИНОБУДУВАННІ ТОЩО. |
| МОЖЛИВОСТІ | <ul style="list-style-type: none"> ПРОФЕСІЙНА ГЕОАНАЛІТИКА (SPATIAL ANALYST, NETWORK ANALYST) ПРОСТОРОВЕ МОДЕЛЮВАННЯ, MODELBUILDER 3D-МОДЕЛЮВАННЯ (ARCGIS PRO, ARCSCEINE) ІНТЕГРАЦІЯ З ARCGIS ONLINE, ВЕБ-КАРТОГРАФІЯ РОБОТА З ВЕЛИКИМИ БАЗАМИ ГЕОДАНИХ (.GDB, ARCSDE) | <ul style="list-style-type: none"> ПРОСТОРОВИЙ АНАЛІЗ (БУФЕРИ, ПЕРЕТИНИ, ОБ'ЄДНАННЯ) ПІДТРИМКА ВІДКРИТИХ БАЗ (POSTGIS, GEORASCAGE) РОБОТА З ПЛАГІНАМИ (БІЛЬШЕ 1000 ДОСТУПНИХ) СТВОРЕННЯ ТА РЕДАГУВАННЯ КАРТ 3D-ВІЗУАЛІЗАЦІЯ (ОБМЕЖЕНО) АВТОМАТИЗАЦІЯ (PYTHON – PYQGIS) | <ul style="list-style-type: none"> ОЧНЕ КРЕСЛЕННЯ ТА МОДЕЛЮВАННЯ. ПІДТРИМКА ШАРІВ, БЛОКІВ, АНОТАЦІЙ. РОБОТА З РІЗНИМИ ФОРМАТАМИ ФАЙЛІВ (DWG, DXF). СПІВПРАЦЯ ТА СПІЛЬНЕ ВИКОРИСТАННЯ ПРОЄКТІВ. АВТОМАТИЗАЦІЯ ЗАВДАНЬ ЗА ДОПОМОГОЮ СКРИПТІВ І LISP. ІНТЕГРАЦІЯ З ІНШИМИ ПРОДУКТАМИ AUTODESK (REVIT, CIVIL 3D). |
| ПРИКЛАД РОБОТИ З ПРОГРАМОЮ |  |  |  |