

- житлова забудова I району

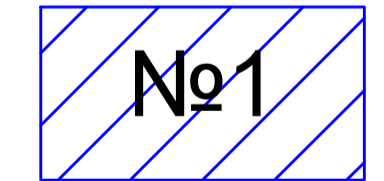

№1 - промислове підприємство №1



- житлова забудова II району

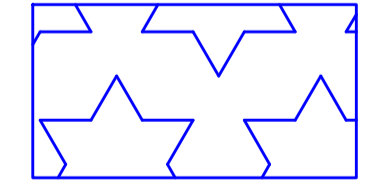

- парки, зелені насадження

Кваліфікаційна робота					
Зм.	Кіл.	Арк.	№док.	Підпис	Дата
Розробив	Перевінив	В. Є.			
Керівник	Аргатенко	Т. В.			
Зад. Каф.	Хоружий	В. П.			
Кафедра водопостачання та водовідведення				Стадія	Лист
Водопостачання міста з деталюванням водопровідних колодязів				КР	1
План водопровідної мережі міста				Листів	5
				КНУБА ВВ-21	

План типового поверху

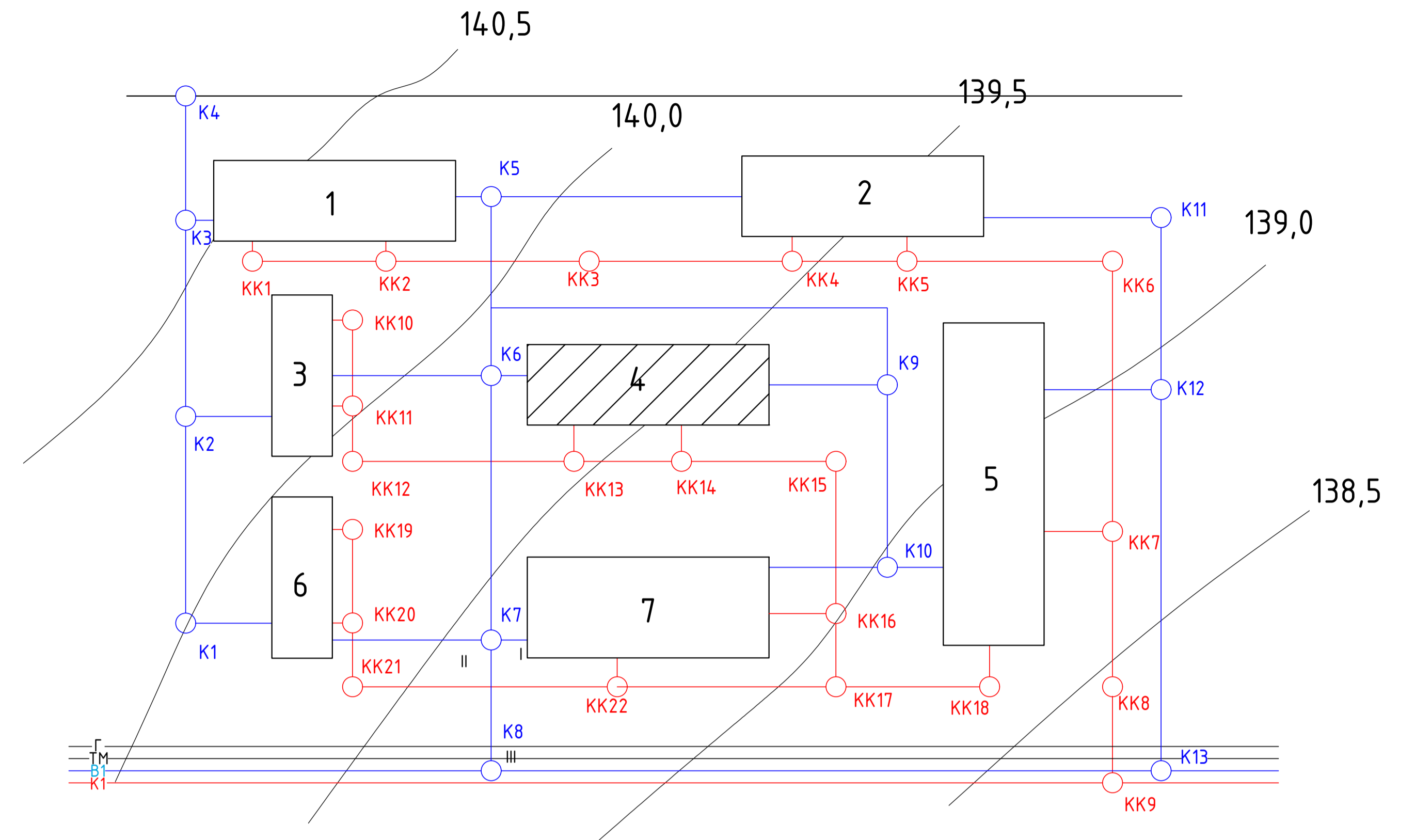
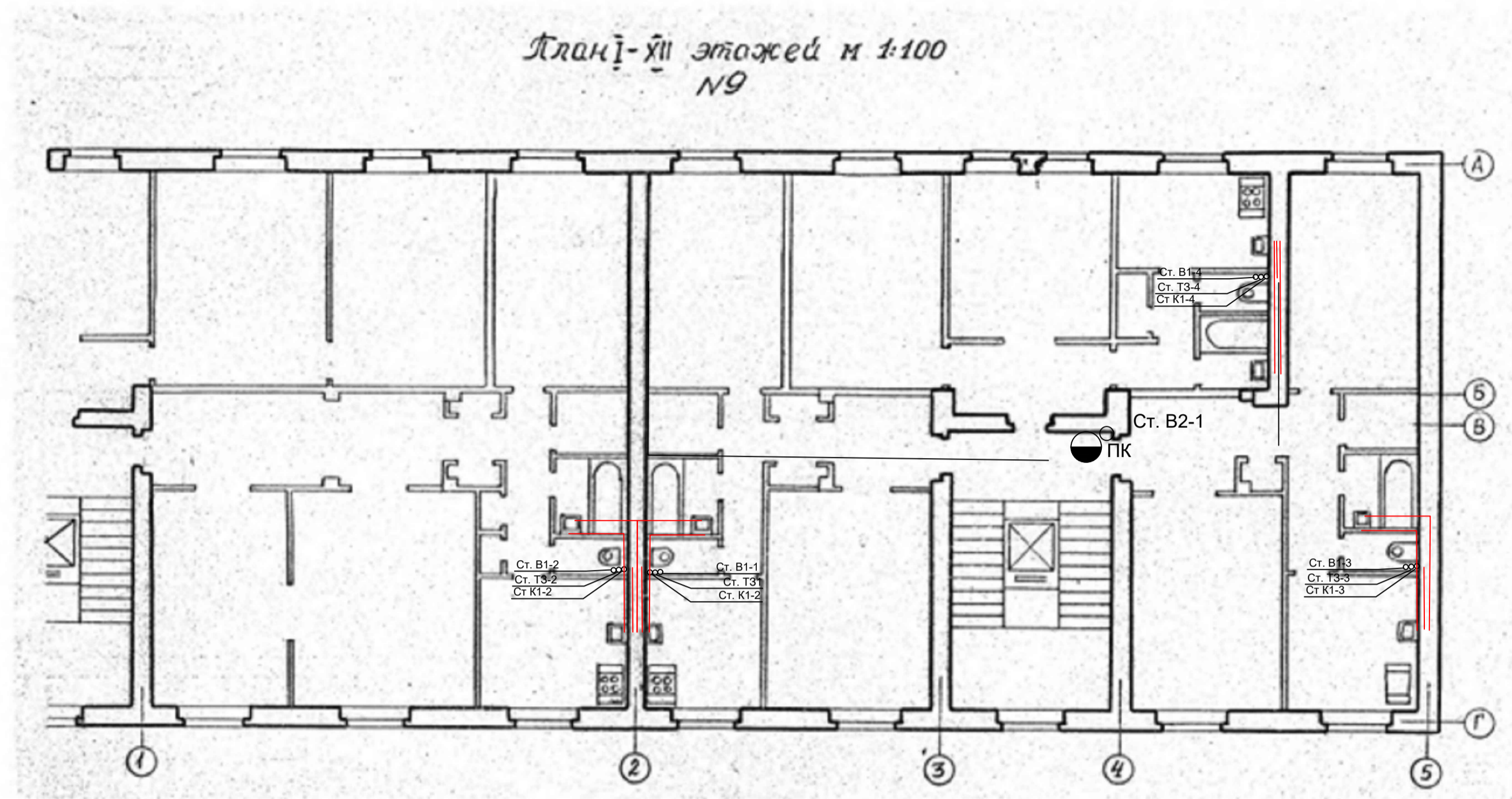

План підвалу

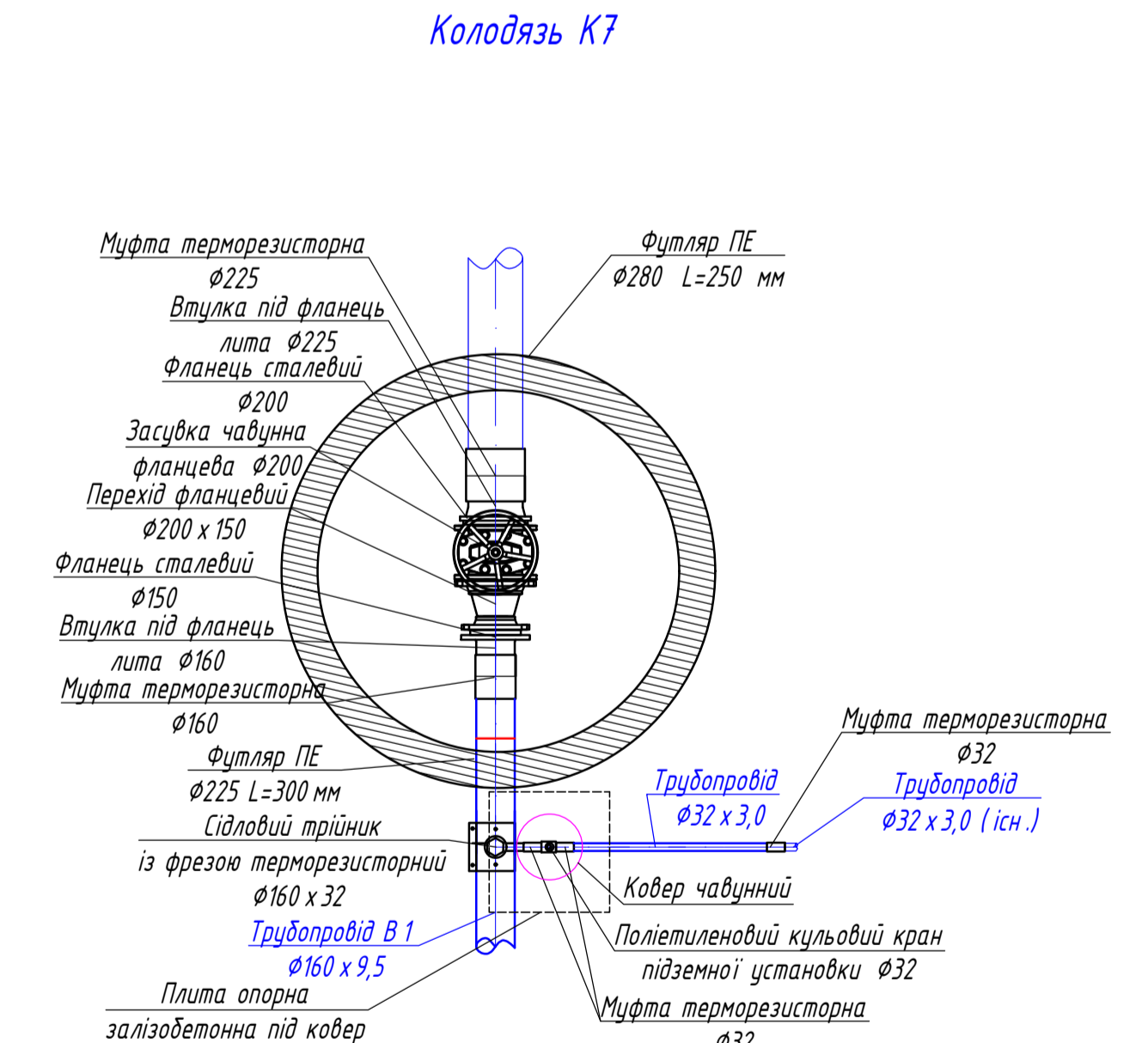
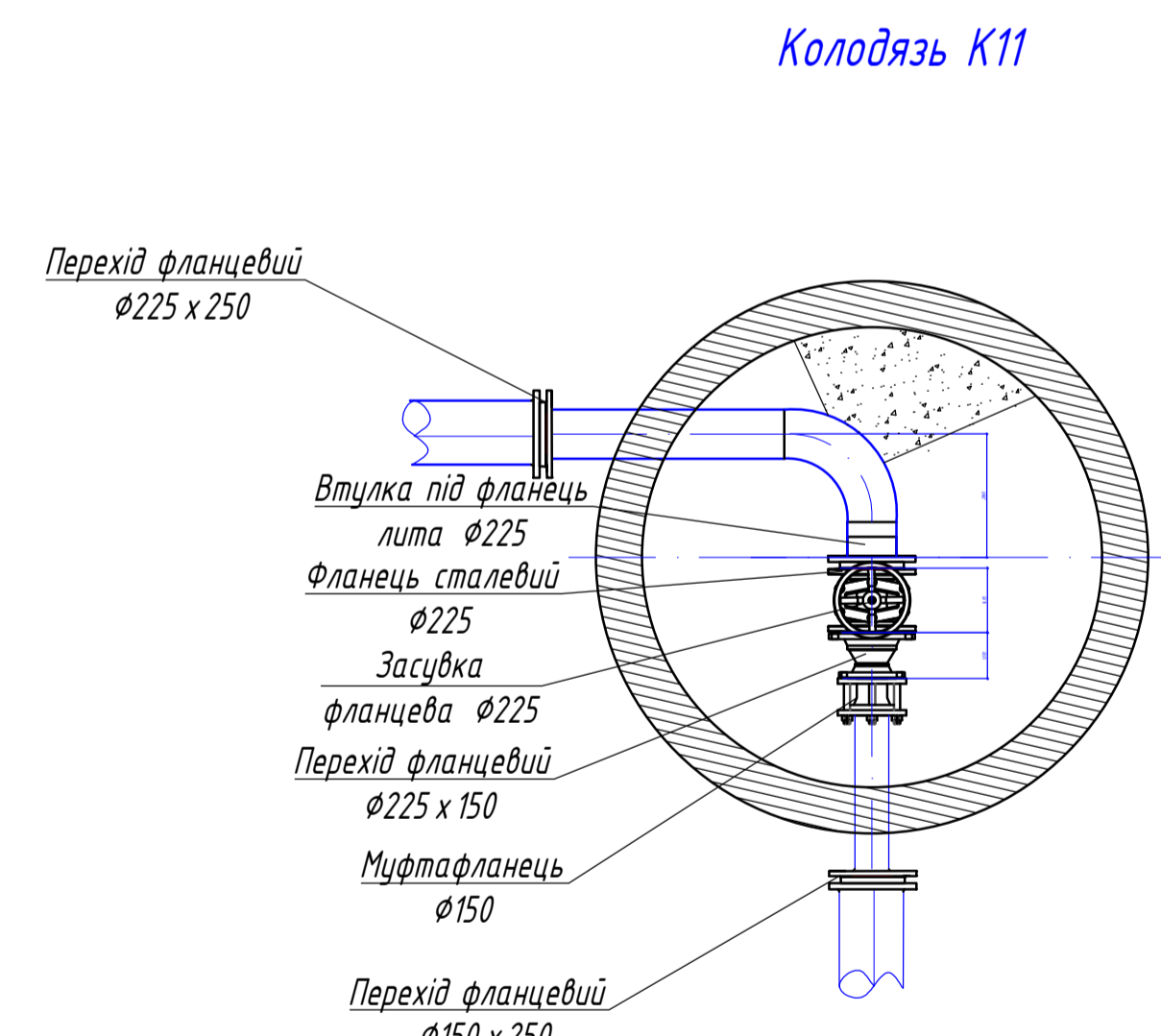
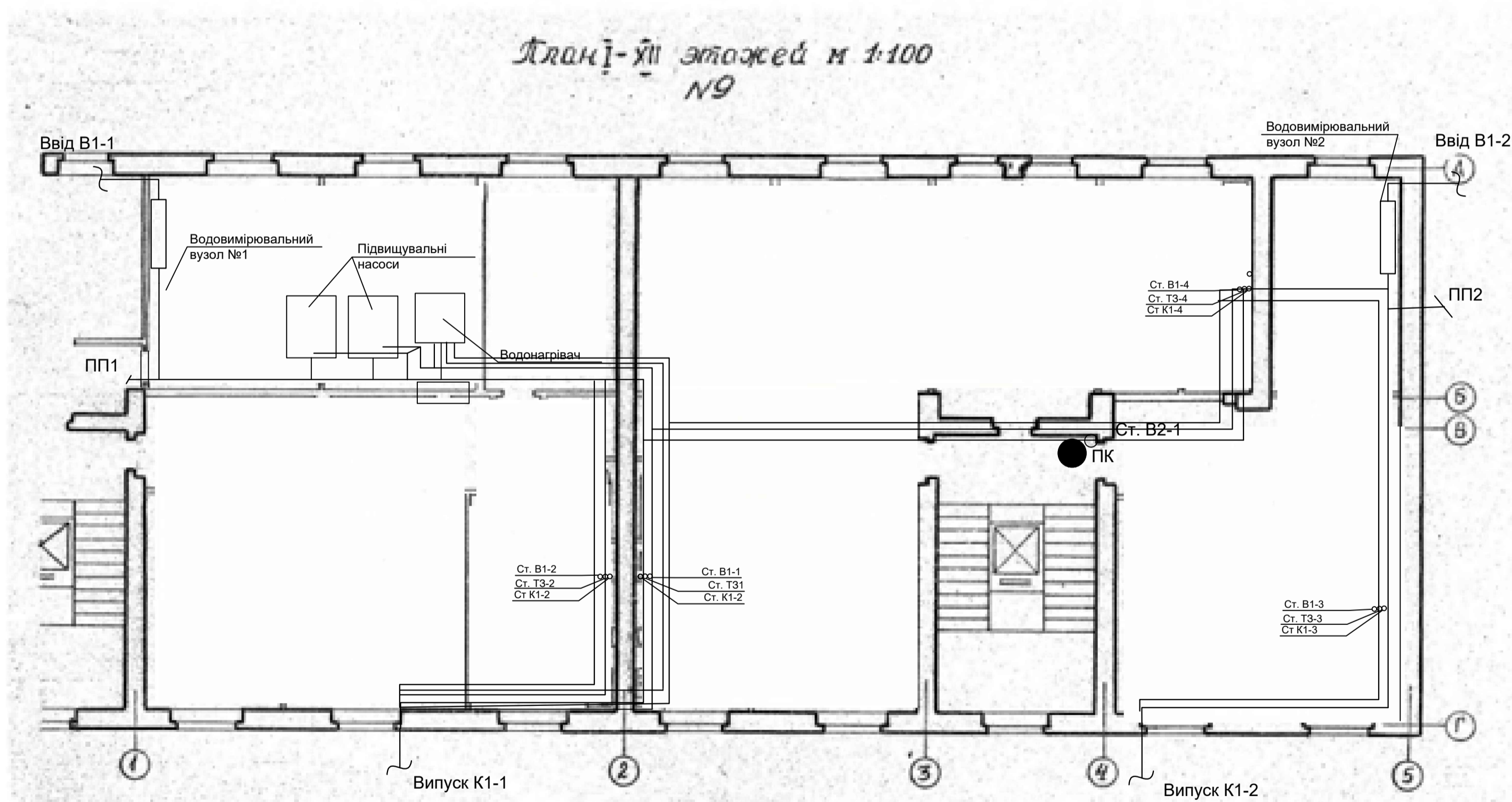

Кваліфікаційна робота					
Зм.	Кіл.	Арх.	№ док.	Підпис	Дата
Розробив	Передійніс В. Е.				
Керівник	Арапетко Т. В.				
Зав. Каф.	Хоружий В. П.				
Кафедра водопостачання та водовідведення					
Водопостачання міста з деталюванням водопровідних колядязів					
Стадія	Лист	Листів			
АР	3	5			
План типового поверху, план підвалу, Мережа В1, К1 кварталу, Колядязь К11, Колядязь К7					
КНУБА ВВ-21					

Аксометрія В1

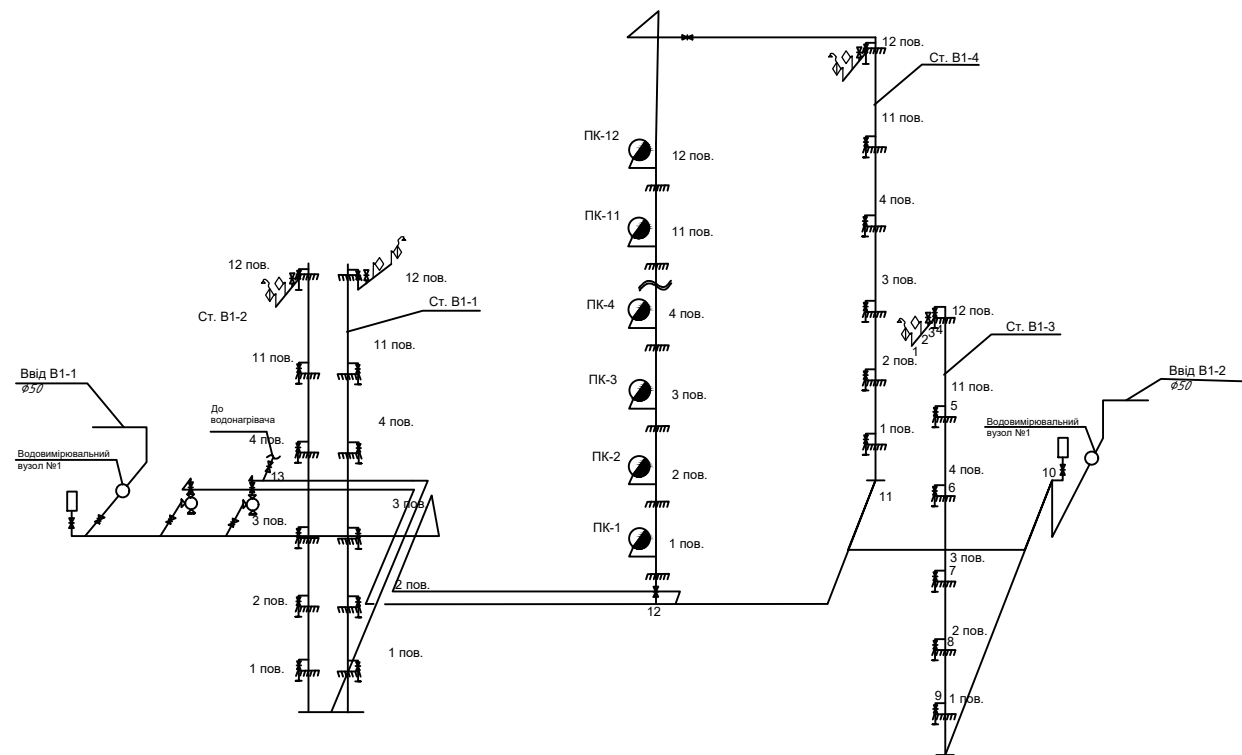

Аксометрія Т3-Т4

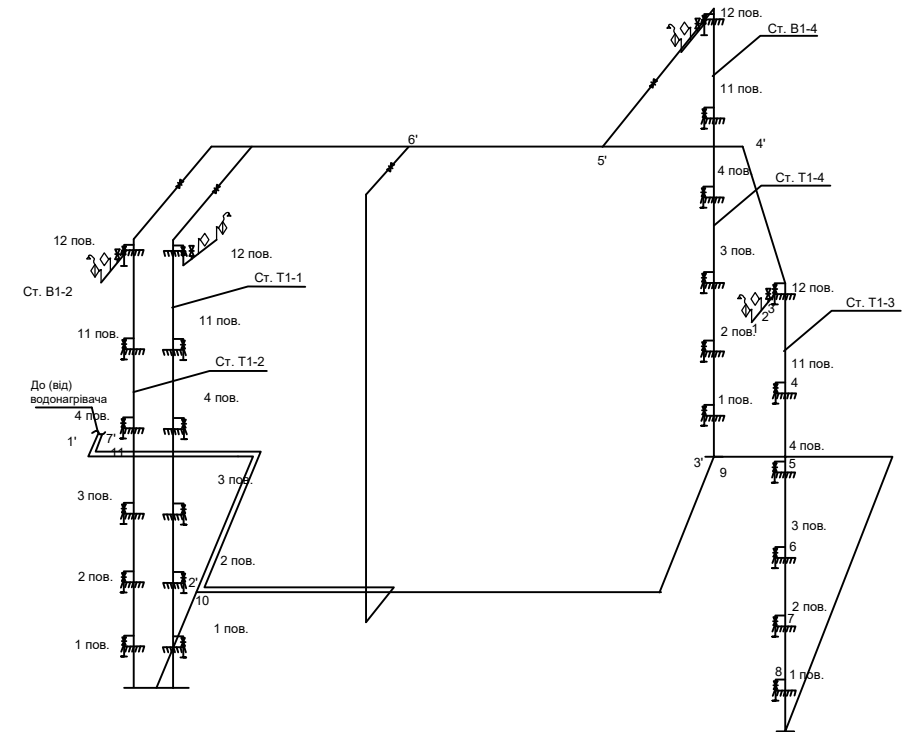

Аксометрія К1

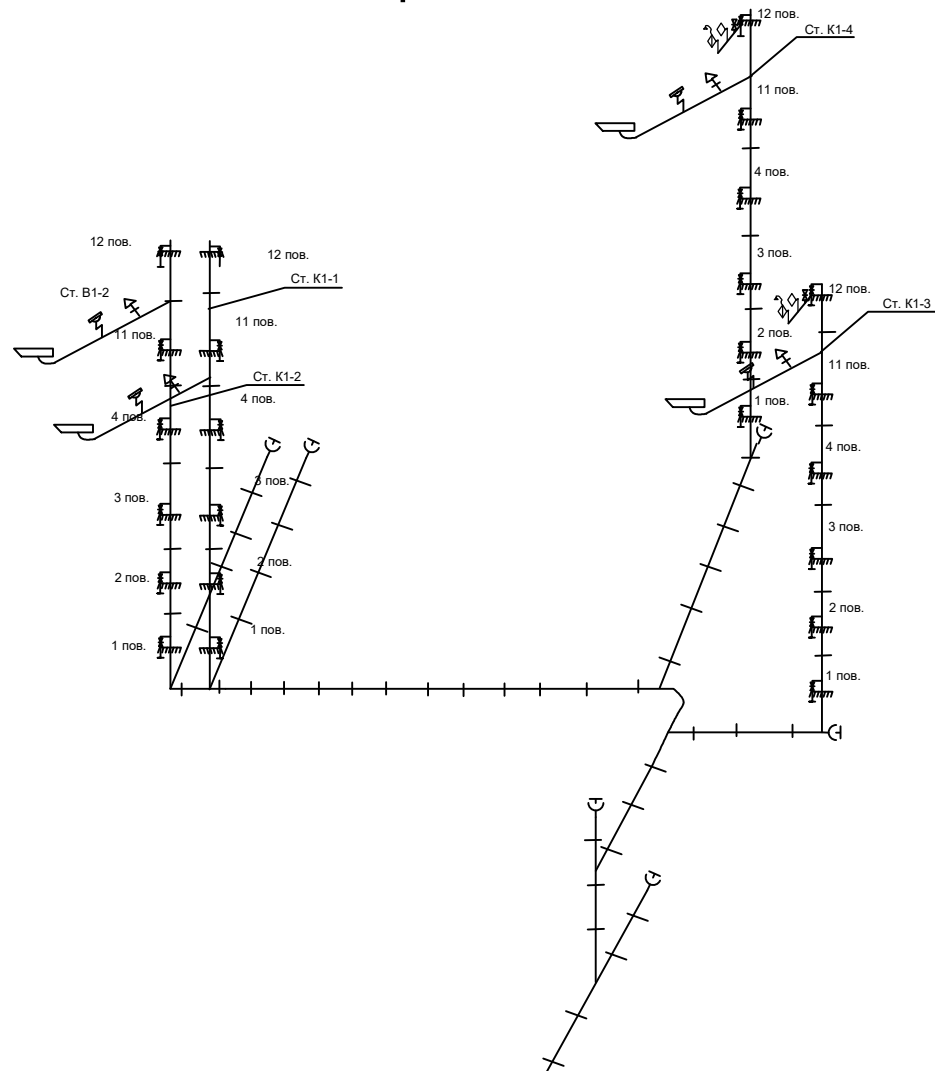

Аксометрія К2

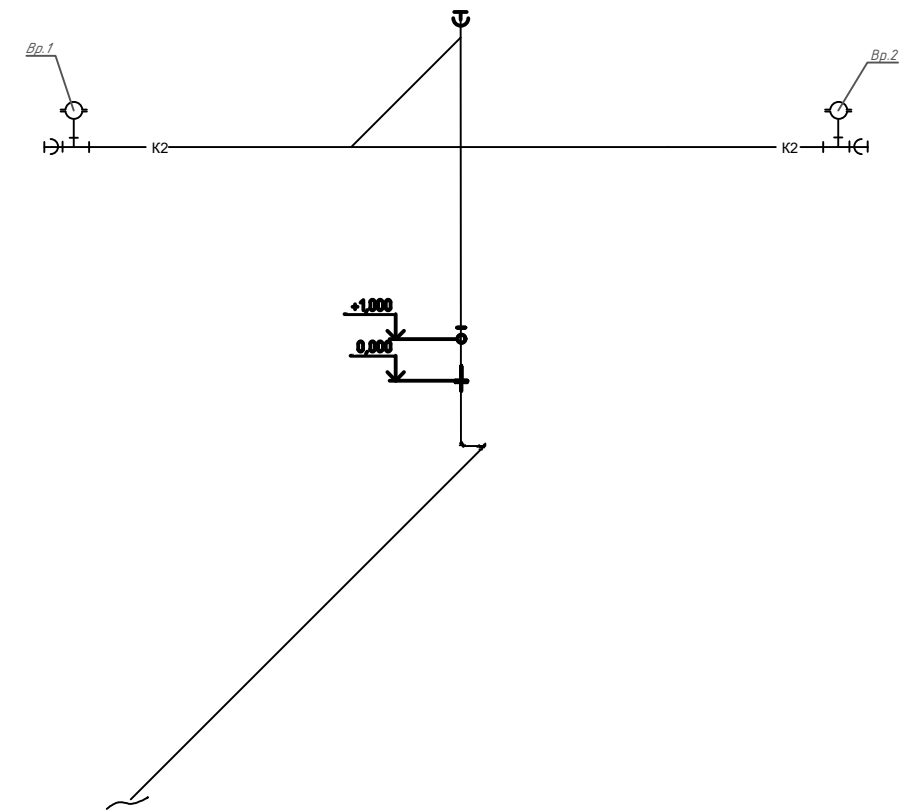

Кваліфікаційна робота					
Зн.	Кл.	Арх.	М'як.	Підпис	Дата
Розробив	Перевірено	В. С.			
Зав. Каф.	Харужий В. П.				
Кафедра водопостачання та водовідведення				Стадія	Листів
Водопостачання міста з деталюванням водопровідних колодязів				АР	4 5
Аксометрія В1, Т3-Т4, К1, К2				КНУБА ВВ-21	

