

УДК 72.01/03 «18-19»

Ю. В. Івашко*кандидат архітектури, доцент**каф. основ архітектури і архітектурного проектування КНУБА*

МЕТОДИКА ДОСЛІДЖЕННЯ АРХІТЕКТУРНИХ СТИЛІВ МИНУЛОГО (НА ПРИКЛАДІ СТИЛЮ МОДЕРН)

Анотація: у статті проаналізовано найбільш поширені методи дослідження архітектурних стилів минулого, розглянуто відмінності між результатами застосування цих методів і запропонованого методу системно-структурного аналізу.

Ключові слова: системно-структурний аналіз, інформаційна модель фасаду.

Традиційно дослідження історичних стилів і пам'яток минулого (без прив'язки конкретно до модерну) проводились за допомогою таких методів, як комплексний метод історико-архітектурного, функціонально-структурного і стилістичного аналізу, який охоплює традиційні загальнонаукові підходи, метод “спрямованості” з послідовним розкриттям ролі і місця будинку у міському просторі (Л. К. Поліщук) [5], метод натурних обстежень, аналітичний метод, метод порівняльного аналізу (С. В. Біленкова) [1], метод аналізу і синтезу, метод комплексних архітектурних досліджень, метод ретроспективного моделювання, метод типологічної класифікації, метод узагальнення і систематизації результатів з розробкою схем і таблиць (О. Г. Бойко) [2], графо-аналітичний метод, метод архітектурного аналізу, метод порівняльного аналізу, метод натурних обстежень, графо-аналітичний метод (О. В. Харлан) [6] та ін.

Попри відмінності в побудові історико-теоретичних досліджень і різний перелік застосованих методів досліджень, всі вони в комплексному варіантному поєднанні призводять до ефективних результатів, оскільки дають відповіді на питання, пов'язані з історичними передумовами розвитку стилю, чинниками впливу на стиль, узагальненням і поглибленням існуючих відомостей і виявленням кола недосліджених проблем, періодизацією, особливостями містобудівної та архітектурно-просторової організації як основи для збереження і реставрації пам'яток [3, с.15-16].

В науковій літературі відомі спроби вивчення історико-архітектурної спадщини шляхом порівняння окремих елементів різних стилів. Зокрема, варто назвати книгу німецьких дослідників Г. -Ф. Грубе та А. Кучмар, які саме таким чином пояснюють відмінності між різними історичними стилями [4].

Основними ключовими тезами їх метода дослідження архітектурних форм є наступні:

1) типові для конкретних стилів архітектурні форми порівнюються між собою на різних рівнях – архітектурний об'єкт, фасад, деталь фасаду (дах, баня, башта, портал, еркер, лоджія, вікно, двері, декор, інтер'єр) [4, с.3];

2) архітектурні об'єкти розглядаються не лише як ідеальний погляд на форму, а і як результат змін суспільного ідеалу естетичного [4, с.5];

3) причиною появи об'єкта архітектури названо “обмеження” простору чи групи просторів у вигляді стін та даху [4, с.14].

Саме тому під фасадом розуміють обмежену вертикальну поверхню архітектурного об'єкту, вплив якої визначається розміром і формою, пластикою (виступаючими частинами фасаду, еркерами, балконами, зовнішніми сходами, скульптурою), будівельним матеріалом, розташуванням, розміром і контуром прольотів та рельєфом (горизонтальними та вертикальними розділювальними елементами – карнизом, фризом, лізеною (лопаткою), опорою, пілястром, нішею) [4, с. 78]. Серед стилів, які за подібною методикою досліджують автори, згадано і модерн, із зазначенням, що саме в модерні кількість еркерів, лоджій, веранд та балконів в найрізноманітніших варіаціях була найбільшою [4, с.116].

Втім, запропонована авторами методика вивчення архітектурної спадщини методом порівняльного аналізу не є вичерпною, оскільки не дає чіткого ієрархічного розподілу на окремі складові, наприклад, елементи бані, елементи елементів бані і т.д.

Попри існування значної кількості вітчизняних досліджень модерну України, в яких піднято питання впливу зовнішніх факторів, історичної ситуації в Україні на межі XIX і XX століть, періодизації модерну і шкіл модерну в окремих містах, позитивного впливу модерну на архітектуру України, національної своєрідності національно-романтичного (українського) модерн [7], поза увагою залишаються питання виявлення і аргументації проявів зовнішніх запозичень, конкретного прояву інтернаціонального і самобутнього на різних ієрархічних рівнях, характеристики носіїв семантики модерну – елементів фасаду як основного виразника особливостей стилю [8].

Поряд з традиційними методами дослідження, для розгляду цих аспектів було залучено як основний метод системно-структурного аналізу. Системний підхід передбачає розгляд основних (а не всіх) факторів явища, а структурний підхід передбачає розділ цілісного об'єкта на складові елементи, взаємопов'язані між собою. Системний аналіз розглядає всю сукупність прийомів, процесів і методів вирішення задачі (в даному випадку – виявлення специфіки формування і розвитку модерну України), метод системного аналізу передбачає побудову узагальненої моделі, яка відображає зовнішні чинники і

наслідки їх дії. Структурний аналіз передбачає виділення об'єкта з сукупності інших об'єктів за сформованою системою показників, ділення цілого (фасаду як основного носія семантики) на окремі складові (теж носії семантики).

Одночасне застосування, поряд з традиційними методами, методу системно-структурного аналізу дозволяє:

- порівняти передумови, закономірності і причини виникнення модерну в Європі, в Росії і на Україні (на основі методу порівняльного аналізу);

- дослідити прояви модерну в Україні на містобудівному і об'єктному рівні і порівняти їх з аналогічними процесами в Європі та Росії, виявити і аргументувати прояви та напрями запозичень, виявити інтернаціональне і національне на різних ієрархічних рівнях забудови за допомогою інформаційної моделі фасаду (на основі методу системно-структурного аналізу, порівняльного аналізу, графо-аналітичного методу);

- сформулювати визначні ознаки об'єктів модерну України як теоретичної основи категорії пам'яток, виявити специфіку розвитку модерну в межах основних і регіональних центрів (на основі методів системно-структурного аналізу, порівняльного аналізу, графо-аналітичного методу);

- виявити великі масиви модерну, що утворилися, і проаналізувати їх характерні особливості, поширення періодизації на окремі регіональні архітектурні школи модерну, зв'язок між стилістикою модерну і періодизацією, визначити специфічну роль українського модерну в спадщині модерну України (на основі методів порівняльного аналізу, системно-структурного аналізу, графо-аналітичного методу);

- створити на основі інформаційної моделі фасаду об'єкта архітектури методологічні основи реставрації та реконструкції пам'яток модерну (на основі методів системно-структурного аналізу, порівняльного аналізу, графо-аналітичного методу).

З метою виявлення специфічних особливостей, запозичень з модерну сусідніх країн, зв'язку між періодизацією і проявами семантики модерну, аргументації об'єднання окремих центрів модерну в великі масиви була запропонована методика дослідження, яка базується на системно-структурному аналізі, яким передбачено відокремлення об'єкту дослідження - архітектури модерну і фасаду як основного носія семантики та розділення фасаду на окремі складові частини.

На відміну від багатьох інших стилів минулого (готика, Ренесанс, бароко, класицизм та ін.), де носієм семантичної інформації виступає не лише фасад окремого об'єкта, а і об'єкт в цілому (фасад, план, інтер'єр), сукупність кількох гармонійно поєднаних стилістично однорідних об'єктів (комплекс, ансамбль), містобудівне утворення (вулиця, площа, квартал, район, місто), в модерні

України основним носієм семантики є фасад об'єкта архітектури. Саме тому основний акцент дослідження зроблено саме на аналізі специфіки фасадів об'єктів архітектури.

З метою отримання об'єктивної оцінки специфіки модерну в Україні як явища сам фасад розчленовується на ієрархічні рівні – від абстрактних (вертикальні і горизонтальні членування) до конкретних (силует, масштаб, тектоніка, окремі складові елементи фасаду).

Створена на основі системно-структурного аналізу узагальнена інформаційна модель передбачає аналіз фасадів з розподілом на ієрархічні рівні елементів і відповідно показників стилю. Інформаційна модель складається з двох таблиць, перша з яких описує показники стилю (вертикальні і горизонтальні членування), а друга – елементи фасаду на різних ієрархічних рівнях. Спочатку виявляються всі можливі варіанти вертикальних членувань фасаду у відповідності до кількості осей - окремо для симетрії та асиметрії та горизонтальних членувань. Чотири основних типи вертикальних членувань стіни для симетрії зводяться до наступних: без виділення осі розкріповками, еркерами, балконами чи завершеннями (аттиками, фронтонами, щипцями), з виділенням центральної частини, з виділенням двох бічних частин, з одночасним виділенням центральної і бічних частин. Кількість варіантів чотирьох основних типів для асиметрії значно більша. Різноманітність варіантів для асиметрії пояснюється можливістю зміщення осей- розміщенням осі по центру, зміщенням вправо чи вліво, по краях чи з відступом до центру. На основі вказаних типів можливі і інші, проміжні варіанти.

Складові фасаду аналізуються за принципом від загального (форма без заповнення деталями) до конкретного (форма з деталями і окремі деталі). Елементи фасаду модерну розглядаються у порівнянні між собою та з аналогічними елементами в інших стилях. Серед основних складових фасаду будь-якого об'єкту виділено: дах, завершення і стіну, які є найбільш крупними елементами – складовими фасаду об'єкту (рис.1). Другий рівень елементів, т. зв. “елементи елементів” включає більш дрібні елементи-складові крупних елементів. В складі даху виділено такі елементи: шпилі, покрівлю, бані, труби, слухові вікна, мансардний поверх, парапети. В складі завершення виділено аттики, фронтони, аттиковий поверх. В складі стіни виділено щипці, карниз, фриз, архітрав, колони, вікна, арки, декор стіни, балкони, еркери, лоджії, вхід, в'їзд, цокольний поверх і цоколь. Серед елементів другого рівня обов'язковими є покрівля, труби, слухові вікна, парапети, карниз, вікна, вхід, цоколь, всі інші елементи є можливими, але необов'язковими.

Інформаційна модель фасаду об'єкта архітектури



Рис.1 Структура інформаційної моделі фасаду об'єкта архітектури



Рис.1 (продовження)

Така узагальнена інформаційна модель об'єкту дозволяє сформулювати критерії та алгоритм вивлення об'єкту модерну в історичній забудові.

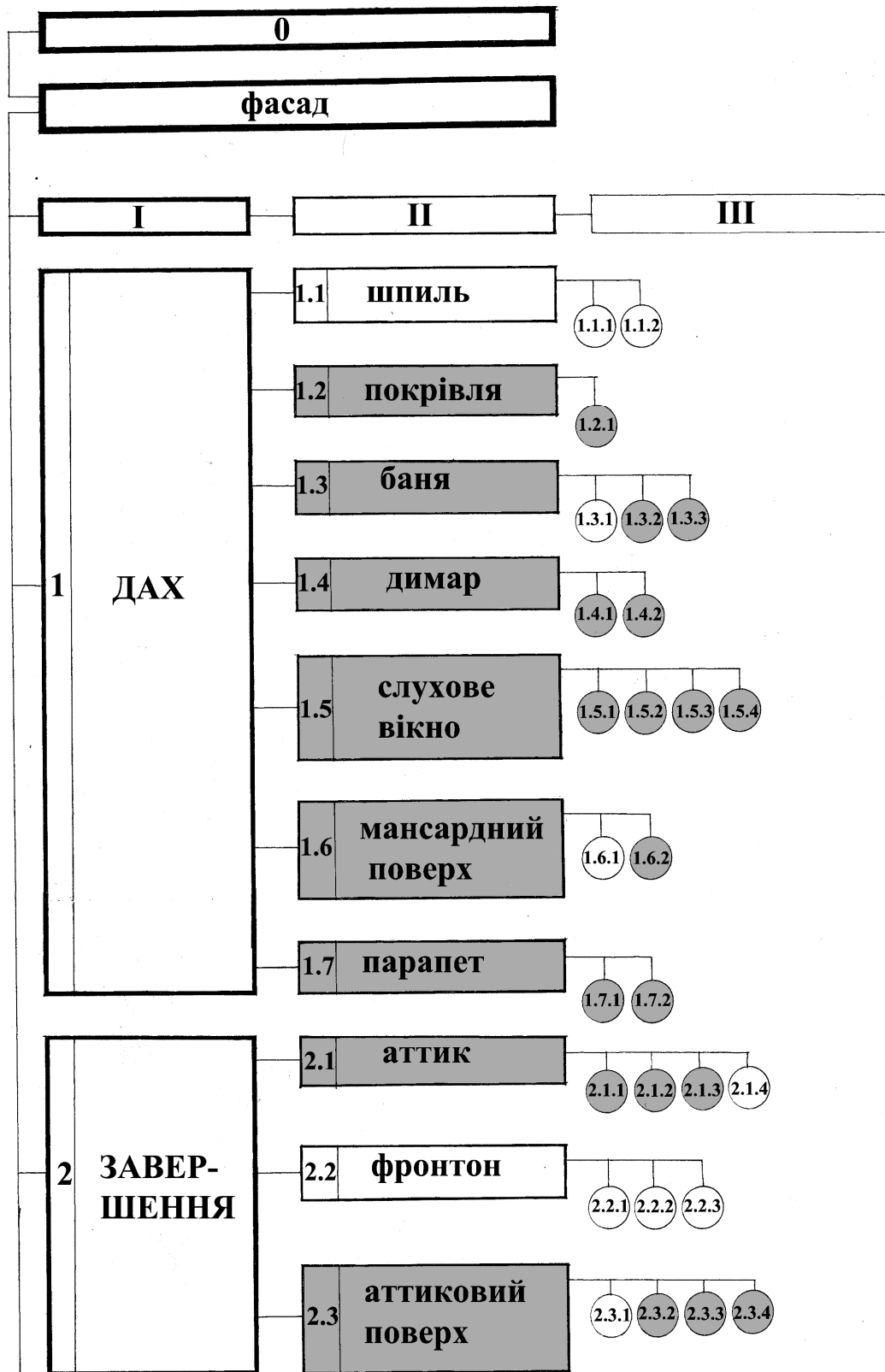
Спочатку виявляються всі можливі варіанти вертикальних членувань фасаду у відповідності до кількості осей – окремо для симетрії та асиметрії та горизонтальних членувань.

Виявлення об'єктів модерну відбувається за наявності характерних проявів модерну на рівні даху, завершення та стіни будинку. Слід зауважити, що для об'єктів модерну України в цілому не є характерним прояв стилістичних ознак модерну на рівні всіх складових елементів фасаду, враховуючи еkleктизм модерну України, спричинений вторинністю стилю як явища на теренах України.

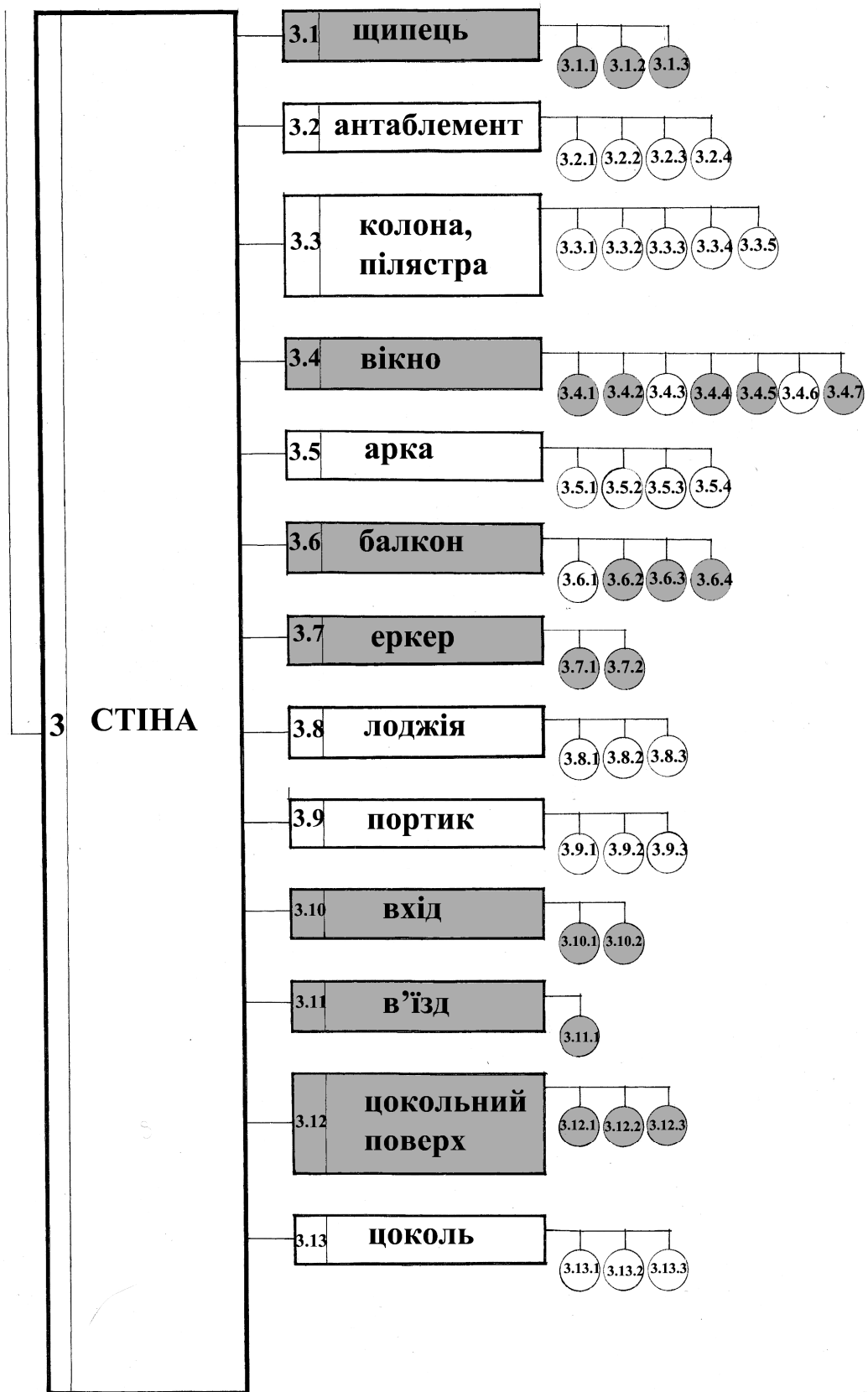
Доповнення методом системно-структурного аналізу застосованих традиційних методів дозволяє:

1) обґрунтувати тезу про наявність (чи відсутність) запозичень на рівні абстрактного (вертикальні та горизонтальні членування в композиції, масштаб, тектоніка) та конкретного (окремі складові фасаду за розташуванням на фасаді, наявністю спільних та оригінальних прийомів, формою і її заповненням, в порівнянні з елементами інших стилів, в різні періоди модерну, в межах основних центрів і регіональних центрів);

2) виявляти запозичення в межах окремого елемента шляхом його розподілу на сукупність взаємопов'язаних елементів і порівняння елементів відповідних рівнів між собою (рис.2);

3) сформулювати обґрунтовані визначні ознаки прояву модерну на різних ієрархічних рівнях, що дозволить виявити категорії значущості об'єктів модерну, відрізнити оригінальні об'єкти від модернізованої еkleктики з перманентним використанням ознак модерну;

4) виявити архітектурні прийоми, спільні з центрами модерну поза межами України, звідки вони були запозичені, модифікацію запозичених прийомів і самотутні прийоми, які не мали аналогів за кордоном, довести, в чому полягає відмінність об'єктів українського модерну від модерну інших різновидів та інших країн на рівні композиції, масштабу, архітектурних форм і заповнень елементів фасаду, декору;

5) виявити, чи застосовувались різними архітекторами модерну України однакові архітектурно-композиційні прийоми та форми елементів фасадів і типи декору, чи існували самотутні “авторські прийоми”;

6) доказати, чи сформувались на території України великі масиви модерну, об'єднані спільними архітектурно-композиційними прийомами, формами, декором і обґрунтувати їх кордони;

Баштові дахи будинків модерну



Рис.2 Поширені і характерні для модерну України форми баштових дахів

Графо-аналітична база дослідження розглядається як каталог характерних прийомів, елементів і деталей модерну України, яка враховує специфіку різновидів, інтернаціональне і самобутнє в модерні, “авторський стиль” визначних архітекторів модерну. Досліджуються не окремі елементи, а елементи як взаємопов’язані складові фасаду.

Список літератури

1. Беленкова С. В. Архитектура Черновиц XIX-первой половины XX века: автореферат дисс. на соискание ученой степени кандидата искусствоведения / Беленкова Светлана Викторовна. – СПб, 2004. – 35 с.
2. Бойко О. Г. Архітектура мурованих синагог Правобережної України ХVI-XX ст.: автореферат дис. на здобуття наукового ступеня кандидата архітектури / Бойко Оксана Григорівна. – Л., 2010. – 24 с.
3. Гнатюк Л. Р. Архітектурно-просторова організація сакральних комплексів історичної Волині : автореферат дис. на здобуття наукового ступеня кандидата архітектури / Гнатюк Лілія Романівна. – К., 2010. – 20 с.
4. Грубе Г. -Ф. Путеводитель по архитектурным формам / Г. -Ф. Грубе, А. Кучмар. – М.: Стройиздат, 2000. – 216 с.
5. Поліщук Л. К. Сецесія в архітектурі Станіслава кін. ХІХ-поч. ХХ ст. :дис.. на здобуття наукового ступеня кандидата архітектури:18. 00. 01 /Поліщук Лариса Клавдіївна. – Прикарп. ун-т ім. В. Стефаника держ. НДІ теорії та історії арх. і мист. – К., 2003. – 273 с.
6. Харлан О. В. Особливості типологічної еволюції дерев’яної храмової архітектури на території Півдня України сер. ХVІІІ – поч. ХХ ст. (на прикладі Катеринославської губернії) : автореферат дис. на здобуття наукового ступеня кандидата архітектури /Харлан Олександр Вікторович. – О., 2010. – 21 с.
7. Чепелик В. В. Український архітектурний модерн /Віктор Васильович Чепелик. – К.: КНУБА, 2000. – 378 с.
8. Ясиевич В. Е. Архитектура Украины на рубеже XIX-XX веков /Владимир Евгеньевич Ясиевич. – К.: Будівельник, 1988. – 184 с.

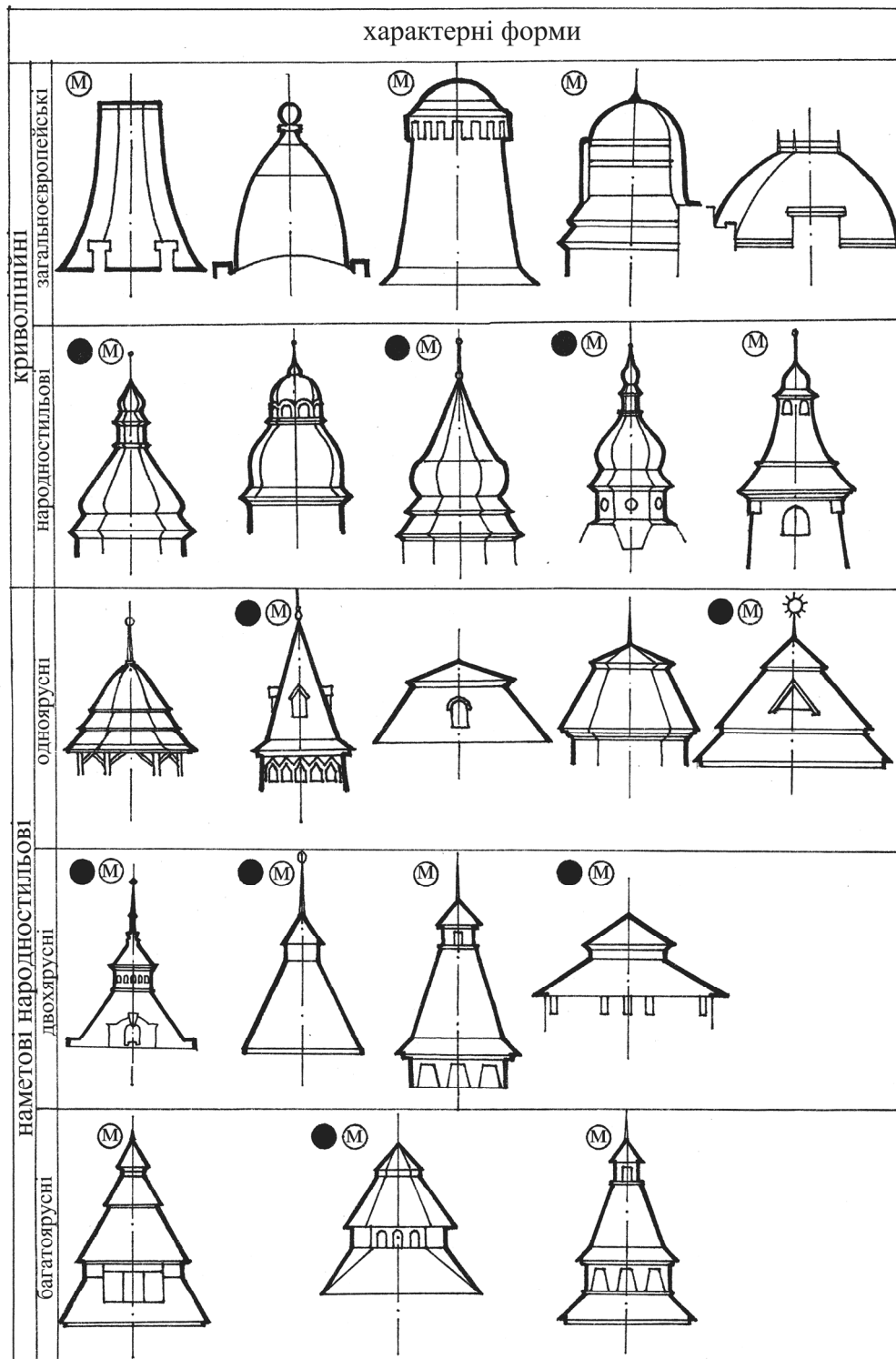
Аннотация

В статье проанализированы наиболее распространённые методы исследования архитектурных стилей прошлого, рассмотрены отличия между результатами использования этих методов и предложенного метода системно-структурного анализа.

Ключевые слова: системно-структурный анализ, информационная модель фасада.

Annotation

This article is dedicated to the analysis of the most widespread methods of the investigation of architectural styles. The differences between results of using these methods and proposed method of system-structural analyse are considered.

Key words: system-structural analyse, information’s model of facade.